

16 noiembrie  
2012

Nr. 237-241



Anul XIX  
(4275-4279)

# MONITORUL OFICIAL

## AL REPUBLICII MOLDOVA

moldpres

*MONITORUL OFICIAL AL REPUBLICII MOLDOVA este un produs protejat legal și dă dreptul MOLDPRES de a-i autoriza reproducerea ori crearea altor produse derivate numai de către abonați, potrivit contractului de abonament, cu obligația acestora de a-l folosi în limitele prevăzute de contract, de a nu-i distorsiona conținutul și de a menționa obligatoriu sursa „Monitorul Oficial al Republicii Moldova”. Orice altă formă de utilizare a produsului în scopuri de multiplicare și difuzare este interzisă. MOLDPRES își rezervă dreptul de a lua măsurile necesare în cazurile în care nu se respectă prevederile legale de utilizare a produselor sale.*

---

---

**EDITOR: Agenția Informațională de Stat “Moldpres”**

**Director general Vladimir DARIE**

---

---

**Monitorul Oficial al Republicii Moldova**

**Redactor-șef Simion ROPOT**

---

---

**Editorul și redacția:** 2012, Chișinău, str. Pușkin, 22, Casa Presei, et. 3.

Numărul de înregistrare 475. Certificat de înregistrare a mărcii nr. 12578.

Abonamentele se pot contracta la orice oficiu poștal. Indicele de abonare 21128. Tirajul total 5479.

**Telefoane:** Editorul 23-34-28, fax 23-26-98; Secretarul general de redacție: 23-44-41; e-mail: monitor@moldpres.md

Redactorii: 23-23-09; Publicații ale agenților economici, avize, pierderi de acte: tel: 23-35-86, tel./fax 23-34-39; e-mail: mo@moldpres.md

Cont nr. 225139709, cod EXMMMD22436, BC “Eximbank-Gruppo Veneto Banca” S.A., filiala nr. 11.

Cont nr. 222472202165, cod BSOCMD2X722, BC “Banca Socială” S.A. interrațională.

Chișinău, Agenția Informațională de Stat MOLDPRES.

**Cod fiscal 1003600071952. Tiparul: Editura “Universul”, str. Vlaicu Pîrcălab, 45, mun. Chișinău. Comanda nr. 7328.**

---

---

**“Monitorul Oficial al Republicii Moldova” nu poartă răspundere pentru veridicitatea avizelor publicate.**

---

---

Actele oficiale pot fi publicate în alte ediții periodice numai cu trimitere la “Monitorul Oficial al Republicii Moldova”.

---

---





*Beneficiază de reduceri la abonarea ediției  
«Monitorul Oficial al Republicii Moldova»  
pentru prima jumătate a anului 2013.*

Perfectează abonamentul la sediul  
AIS «Moldpres», str. Al. Pușkin 22,  
Casa Presei, et.1, bir.1, de unde  
vei prelua personal fiecare ediție.

***Cunoașterea legii te avantajează!***

## PARTEA I

### **Legi, hotărîri ale Parlamentului Republicii Moldova, decrete ale Președintelui Republicii Moldova**

767. Hotărîre cu privire la modificarea componentei nominale a delegației Parlamentului Republicii Moldova la Adunarea Parlamentară a Cooperării Economice la Marea Neagră (nr. 243, 2 noiembrie 2012).....	7
768. Hotărîre pentru modificarea componentei nominale a delegației Parlamentului Republicii Moldova la Adunarea Parlamentară a Cooperării Economice la Marea Neagră (nr. 244, 2 noiembrie 2012). ....	7
769. Hotărîre cu privire la aprobarea bugetului Parlamentului pentru anul 2013 (nr. 248, 2 noiembrie 2012)....	7
770. Decret privind conferirea Ordinului „Gloria Muncii” domnului Constantin MOSCOVICI (nr. 364-VII, 7 noiembrie 2012). ....	8
771. Decret privind conferirea de titluri onorifice unor artiști instrumentiști din Orchestra Prezidențială (nr. 365-VII, 7 noiembrie 2012). ....	8
772. Decret privind conferirea medaliei „Meritul Civic” doamnei Ecaterina PAKNEHAD (nr. 366-VII, 7 noiembrie 2012). ....	8
773. Decret privind rechemarea domnului Mihai BALAN din funcția de Ambasador Extraordinar și Plenipotențiar al Republicii Moldova în Statul Israel (nr. 368-VII, 14 noiembrie 2012). ....	8

### **Acte ale Curtii Constituționale a Republicii Moldova**

21. Hotărîre privind excepția de neconstituționalitate a articolului 28 lit. (a) din Legea cetățeniei Republicii Moldova nr. 1024-XIV din 2 iunie 2000, cu modificările și completările ulterioare (Sesizarea nr. 16g/2012) (nr. 11, 30 octombrie 2012). ....	9
22. Hotărîre pentru controlul constituționalității unor prevederi ale articolului 32 alin. (4) lit. j) din Legea nr. 162-XVI din 22 iulie 2005 cu privire la statutul militarilor (Sesizarea nr. 12a/2012) (nr. 12, 1 noiembrie 2012). .	16

### **Acte ale Curtii de Conturi a Republicii Moldova**

38. Hotărîre privind abrogarea Hotărîrii Curtii de Conturi nr. 82 din 29.11.2007 „Cu privire la aprobarea Standardelor Naționale de Audit Intern” (nr. 50, 18 octombrie 2012).....	24
--	----

## PARTEA II

### **Hotărîri ale Guvernului Republicii Moldova**

884. Hotărîre pentru inițierea negocierilor asupra proiectului Acordului dintre Guvernul Republicii Moldova și Guvernul Republicii Croația privind parteneriatul european (nr. 803, 31 octombrie 2012). ....	25
885. Hotărîre pentru aprobarea Avizului la proiectul de lege privind supravegherea video (nr. 810, 6 noiembrie 2012). ....	25
886. Hotărîre pentru aprobarea Protocolului privind conlucrarea organelor vamale ale statelor-membre ale Comunității Statelor Independente la efectuarea controlului vamal ulterior, întocmit la Petropavlovsk-Kamceatski la 5 septembrie 2012 (nr. 811, 6 noiembrie 2012). ....	25
887. Hotărîre privind scutirea Întreprinderii de Stat „Aeroportul Internațional Mărculești” de la defalcarea în bugetul de stat a unei părți din profitul net (nr. 812, 6 noiembrie 2012). ....	25
888. Hotărîre pentru inițierea negocierilor asupra proiectului Acordului privind cooperarea în domeniul protecției mediului a statelor-membre ale Comunității Statelor Independente (nr. 813, 6 noiembrie 2012). ....	26
889. Hotărîre cu privire la aprobarea proiectului de lege pentru ratificarea Acordului dintre Republica Moldova și Bosnia și Herțegovina privind asistența juridică reciprocă în materie civilă și penală, semnat la Chișinău la 19 iunie 2012 (nr. 814, 6 noiembrie 2012). ....	26
890. Hotărîre cu privire la aprobarea proiectului de lege pentru ratificarea Acordului privind comemorarea bărbăției și eroismului popoarelor statelor-membre ale Comunității Statelor Independente în Marele Război pentru Apărarea Patriei din anii 1941-1945, întocmit la Dușanbe la 3 septembrie 2011 (nr. 815, 6 noiembrie 2012). ....	26

891. Hotărîre pentru aprobarea Acordului cu privire la deplasarea și îndeplinirea formalităților referitoare la producția pomilegumicolă, întocmit la Cholpon-Ata la 22 iunie 2012 (nr. 818, 6 noiembrie 2012). .....	27
892. Hotărîre pentru aprobarea proiectului de lege cu privire la ratificarea Acordului privind Spațiul Aerian Comun dintre Republica Moldova și Uniunea Europeană și statele sale membre, semnat la Bruxelles la 26 iunie 2012 (nr. 823, 6 noiembrie 2012). .....	27
893. Hotărîre pentru inițierea negocierilor asupra proiectului Addendumului nr. 2 la Acordul de finanțare între Guvernul Republicii Moldova și Comisia Europeană cu privire la Programul Regional de Acțiuni TACIS 2006, semnat la 30 octombrie 2006 (nr. 824, 6 noiembrie 2012). .....	27
894. Hotărîre cu privire la transmiterea unui imobil și modificarea unei hotărîri de Guvern (nr. 825, 6 noiembrie 2012). .....	28
895. Hotărîre pentru aprobarea Regulamentului cu privire la acordul-cadru ca modalitate specială de atribuire a contractului de achiziție publică (nr. 826, 7 noiembrie 2012). .....	28
896. Hotărîre cu privire la aprobarea Avizului asupra proiectului de lege pentru modificarea și completarea Legii salarizării nr. 847-XV din 14 februarie 2002 (nr. 827, 7 noiembrie 2012). .....	35
897. Hotărîre pentru aprobarea proiectului de lege cu privire la activitatea Poliției și statutul polițistului (nr. 828, 7 noiembrie 2012). .....	35
898. Hotărîre pentru aprobarea proiectului de lege cu privire la Corpul de carabinieri (nr. 829, 7 noiembrie 2012). .....	36
899. Hotărîre cu privire la aprobarea proiectului de lege pentru modificarea și completarea Legii nr. 1538-XIII din 25 februarie 1998 privind fondul ariilor naturale protejate de stat (nr. 833, 8 noiembrie 2012). .....	36
900. Hotărîre pentru aprobarea proiectului de hotărîre a Parlamentului privind fondarea Parcului național „Orhei” (nr. 834, 8 noiembrie 2012). .....	36
901. Hotărîre cu privire la aprobarea proiectului de lege pentru completarea unor acte legislative (nr. 835, 8 noiembrie 2012). .....	36
902. Hotărîre pentru aprobarea Regulamentului privind compensarea și asistența pasagerilor în eventualitatea refuzului la imbarcare și anulării sau întârzierii prelungite a zborurilor (nr. 836, 8 noiembrie 2012). .....	36
903. Hotărîre cu privire la completarea Hotărîrii Guvernului nr. 1608 din 30 decembrie 2003 (nr. 837, 9 noiembrie 2012). .....	40
904. Hotărîre cu privire la aprobarea Avizului la proiectul de lege pentru modificarea și completarea unor acte legislative (nr. 838, 9 noiembrie 2012). .....	40
905. Hotărîre cu privire la aprobarea proiectului de lege pentru modificarea și completarea Legii nr. 489-XIV din 8 iulie 1999 privind sistemul public de asigurări sociale (nr. 839, 9 noiembrie 2012). .....	40
906. Hotărîre cu privire la aprobarea proiectului de lege pentru modificarea și completarea unor acte legislative (nr. 840, 9 noiembrie 2012). .....	41
907. Hotărîre cu privire la modificarea Hotărîrii Guvernului nr. 1616 din 31 decembrie 2003 (nr. 841, 9 noiembrie 2012). .....	41
908. Hotărîre pentru aprobarea Acordului privind colaborarea în domeniul industriei și crearea Consiliului statelor-membre ale CSI pentru politica industrială, adoptat la Așgabat la 30 mai 2012 (nr. 842, 9 noiembrie 2012). ...	41
909. Hotărîre privind retragerea din Parlament a unui proiect de lege și abrogarea unei hotărîri de Guvern (nr. 843, 9 noiembrie 2012). .....	41
910. Hotărîre cu privire la acordarea deplinei puteri domnului Dorin RECEAN, ministru al afacerilor interne (nr. 844, 9 noiembrie 2012). .....	42
911. Hotărîre cu privire la aderarea Agenției Relații Funciare și Cadastru la Federația Internațională a Geodezilor (nr. 845, 9 noiembrie 2012). .....	42
912. Hotărîre cu privire la transmiterea și modificarea destinației unor terenuri (nr. 846, 9 noiembrie 2012). ....	42
913. Hotărîre cu privire la modificarea destinației unor terenuri (nr. 847, 9 noiembrie 2012). .....	43
914. Hotărîre pentru aprobarea proiectului Legii culturii (nr. 848, 9 noiembrie 2012). .....	44
915. Hotărîre cu privire la transmiterea unor mijloace de transport (nr. 849, 12 noiembrie 2012). .....	44
916. Hotărîre privind aprobarea Avizului la proiectul de lege pentru modificarea și completarea Codului penal al Republicii Moldova nr. 985-XV din 18 aprilie 2002 (nr. 850, 12 noiembrie 2012). .....	44
917. Hotărîre cu privire la acordarea indemnizațiilor unice persoanelor civile și colaboratorilor organelor de drept care au avut de suferit în urma evenimentelor din 7 aprilie 2009 (nr. 853, 14 noiembrie 2012). .....	44
918. Hotărîre cu privire la completarea Hotărîrii Guvernului nr. 923 din 4 septembrie 2001 (nr. 854, 14 noiembrie 2012). .....	47
919. Hotărîre cu privire la numirea în funcție a domnului Ion DULSCHI (nr. 855, 14 noiembrie 2012) .....	47
920. Hotărîre cu privire la modificarea și completarea anexei nr. 2 la Hotărîrea Guvernului nr. 389 din 17 mai 2010 (nr. 856, 14 noiembrie 2012). .....	47
921. Hotărîre cu privire la completarea Hotărîrii Guvernului nr. 1001 din 26 decembrie 2011 (nr. 857, 14 noiembrie 2012). .....	48
922. Dispoziție (nr. 96-d, 13 noiembrie 2012). .....	48
<b>Acte ale Comisiei Naționale Extraordinare de Sănătate Publică</b>	
923. Hotărîre privind situația epidemiologică la gripă, infecții acute ale căilor respiratorii superioare (IACRS),	

infecții respiratorii acute severe (SARI) și asigurarea gradului de pregătire către sezonul rece (2012-2013) (nr. 4, 1 noiembrie 2012).....	49
924. Hotărâre privind situația epidemiologică la toxinfecțiile alimentare sub aspectul colaborării intersectoriale (nr. 5, 1 noiembrie 2012).....	49
925. Hotărâre privind situația epizootologică și epidemiologică la rabie și realizarea Hotărârii nr. 5 din 23 decembrie 2011 (nr. 6, 1 noiembrie 2012).....	51

### PARTEA III

#### **Acte ale ministerelor, departamentelor și ale Băncii Naționale a Moldovei**

#### **Acte ale Ministerului Afacerilor Externe și Integrării Europene a Republicii Moldova**

1376. Ordin privind completarea și modificarea Ordinului MAE IE nr. 683 din 20 iunie 2007 și a Regulamentului cu privire la consulul onorific al Republicii Moldova, aprobat prin acesta (nr. 1127-b-174, 15 octombrie 2012).....	52
---	----

#### **Acte ale Ministerului Economiei al Republicii Moldova**

1377. Ordin (nr. 114, 2 iulie 2012).....	54
--	----

#### **Acte ale Ministerului Finanțelor al Republicii Moldova**

1378. Ordin privind aprobarea Standardelor naționale de audit intern (nr. 113, 12 octombrie 2012).....	85
1379. Ordin privind aprobarea Regulamentului de funcționare a Consiliului controlului financiar public intern (nr. 114, 12 octombrie 2012).....	89
1380. Ordin privind modificarea și completarea Instrucțiunii cu privire la evidența contabilă în instituțiile publice, aprobată prin Ordinul ministrului finanțelor nr. 93 din 19 iulie 2010 (nr. 127, 5 noiembrie 2012).....	90
1381. Ordin privind modificarea și completarea Instrucțiunii cu privire la evidența contabilă în contabilitățile centralizate din cadrul primăriilor satelor (comunelor), orașelor, aprobată prin Ordinul ministrului finanțelor nr. 94 din 19 iulie 2010 (nr. 128, 5 noiembrie 2012).....	91
1382. Ordin privind modificarea și completarea Clasificației bugetare (nr. 130, 6 noiembrie 2012).....	91
1383. Ordin privind modificarea și completarea Instrucțiunii cu privire la evidența contabilă în instituțiile publice, aprobată prin Ordinul ministrului finanțelor nr. 93 din 19 iulie 2010 (nr. 132, 7 noiembrie 2012).....	92
1384. Ordin privind modificarea și completarea Instrucțiunii cu privire la evidența contabilă în contabilitățile centralizate din cadrul primăriilor satelor (comunelor), orașelor, aprobată prin Ordinul ministrului finanțelor nr. 94 din 19 iulie 2010 (nr. 133, 7 noiembrie 2012).....	92

#### **Acte ale Ministerului Finanțelor al Republicii Moldova și ale Ministerului Agriculturii și Industriei Alimentare al Republicii Moldova**

1385. Ordin cu privire la aprobarea Registrului producției agricole sechestrate (nr. 122, 29 octombrie 2012, nr. 163, 19 octombrie 2012).....	93
---	----

#### **Acte ale Ministerului Dezvoltării Regionale și Construcțiilor al Republicii Moldova**

1386. Ordin cu privire la aprobarea documentului normativ CP C.01.05-2012 „Parcaje – garaje pentru autoturismele cetățenilor. Ghid de proiectare” (nr. 113, 1 noiembrie 2012).....	93
--	----

#### **Acte ale Ministerului Agriculturii și Industriei Alimentare al Republicii Moldova**

1387. Ordin cu privire la aprobarea Normativelor veniturilor nete (nr. 173, 2 noiembrie 2012).....	94
--	----

#### **Acte ale Ministerului Educației al Republicii Moldova**

1388. Ordin despre modificarea Regulamentului cu privire la efectele juridice ale actelor de studii eliberate de către instituțiile de învățământ din raioanele de Est ale Republicii Moldova și or. Bender (nr. 869, 5 noiembrie 2012).....	96
--	----

#### **Acte ale Ministerului Sănătății al Republicii Moldova**

1389. Ordin cu privire la modificarea și completarea Ordinului nr. 404 din 30 octombrie 2007 „Cu privire la delimitarea juridică a asistenței medicale primare la nivel raional” (nr. 957, 28 septembrie 2012).....	97
1390. Ordin cu privire la înregistrarea de stat a suplimentelor alimentare (nr. 1114, 6 noiembrie 2012).....	101
1391. Ordin cu privire la înregistrarea de stat a suplimentelor alimentare (nr. 1115, 6 noiembrie 2012).....	101
1392. Ordin cu privire la înregistrarea de stat a suplimentelor alimentare (nr. 1116, 6 noiembrie 2012).....	101
1393. Ordin cu privire la înregistrarea de stat a suplimentelor alimentare (nr. 1117, 6 noiembrie 2012).....	102
1394. Ordin cu privire la înregistrarea de stat a suplimentelor alimentare (nr. 1118, 6 noiembrie 2012).....	102
1395. Ordin cu privire la înregistrarea de stat a suplimentelor alimentare (nr. 1119, 6 noiembrie 2012).....	102
1396. Ordin cu privire la înregistrarea de stat a suplimentelor alimentare (nr. 1120, 6 noiembrie 2012).....	103
1397. Ordin cu privire la înregistrarea de stat a suplimentelor alimentare (nr. 1121, 6 noiembrie 2012).....	103
1398. Ordin cu privire la înregistrarea de stat a suplimentelor alimentare (nr. 1122, 6 noiembrie 2012).....	103
1399. Ordin cu privire la înregistrarea de stat a suplimentelor alimentare (nr. 1123, 6 noiembrie 2012).....	104
1400. Ordin cu privire la înregistrarea de stat a suplimentelor alimentare (nr. 1124, 6 noiembrie 2012).....	104
1401. Ordin cu privire la înregistrarea de stat a suplimentelor alimentare (nr. 1125, 6 noiembrie 2012).....	104
1402. Ordin cu privire la înregistrarea de stat a suplimentelor alimentare (nr. 1126, 6 noiembrie 2012).....	105
1403. Ordin cu privire la înregistrarea de stat a suplimentelor alimentare (nr. 1127, 6 noiembrie 2012).....	105

1404. Ordin cu privire la înregistrarea de stat a suplimentelor alimentare (nr. 1128, 6 noiembrie 2012). .....	106
1405. Ordin cu privire la înregistrarea de stat a suplimentelor alimentare (nr. 1129, 6 noiembrie 2012). .....	106
<b><u>Acte ale Serviciului Vamal al Republicii Moldova</u></b>	
1406. Ordin privind aprobarea Instrucțiunii cu privire la procedura de solicitare și emitere a informațiilor obligatorii privind originea mărfurilor (nr. 325-o, 12 iulie 2012). .....	107
1407. Ordin referitor la clasificarea unor produse complexe alcătuite din mai multe componente (nr. 464-o, 5 noiembrie 2012) .....	110
<b><u>Acte ale Comisiei Naționale a Pieței Financiare</u></b>	
1408. Ordonanță cu privire la suspendarea operațiunilor la conturile personale (nr. 44/1-O, 8 noiembrie 2012). .....	112
1409. Hotărâre cu privire la rezultatele inspecției în teren la Compania de Asigurări „MOLDOVA-ASTROVAZ” S.A. (nr. 45/2, 9 noiembrie 2012). .....	112
1410. Hotărâre cu privire la înregistrarea prospectului ofertei publice de procurare pe piața secundară a valorilor mobiliare a acțiunilor emise de Societatea pe acțiuni „AVICOLA” (nr. 45/3, 9 noiembrie 2012). .....	112
1411. Hotărâre cu privire la înregistrarea prospectului ofertei publice de procurare a valorilor mobiliare pe piața secundară a acțiunilor emise de Societatea pe acțiuni „Fabrica Elemente de Construcții” (nr. 45/4, 9 noiembrie 2012). .....	113
1412. Hotărâre cu privire la unele măsuri față de Societatea pe acțiuni „Fincom” (nr. 45/5, 9 noiembrie 2012). .....	113
1413. Hotărâre cu privire la înregistrări în Registrul de stat al valorilor mobiliare (nr. 45/6, 9 noiembrie 2012)... ..	114
1414. Hotărâre cu privire la autorizarea reorganizării unor societăți pe acțiuni (nr. 45/7, 9 noiembrie 2012). .....	114
1415. Hotărâre cu privire la aprobarea structurii și statelor de personal (nr. 45/13, 9 noiembrie 2012). .....	114
<b><u>Acte ale Consiliului Superior al Magistraturii al Republicii Moldova</u></b>	
1416. Extras din Hotărârea cu privire la declanșarea concursului public în vederea desemnării membrilor Colegiului pentru selecția și cariera judecătorilor din rândul reprezentanților societății civile (nr. 685/33, 30 octombrie 2012). .....	117
<b><u>Acte ale Comisiei Electorale Centrale</u></b>	
1417. Hotărâre cu privire la participarea cetățenilor la referendumul local privind revocarea primarului satului Nihoreni, raionul Rîșcani (nr. 1483, 29 octombrie 2012). .....	117
1418. Hotărâre cu privire la confirmarea persoanei responsabile de finanțe (trezorerul) pentru alegerile locale noi din 11 noiembrie 2012 (nr. 1484, 29 octombrie 2012). .....	118
1419. Hotărâre cu privire la atribuirea unor mandate de consilier în Consiliul raional Anenii Noi (nr. 1485, 29 octombrie 2012). .....	118
1420. Hotărâre cu privire la atribuirea unui mandat de consilier în Consiliul comunal Onișcani, raionul Călărași (nr. 1486, 29 octombrie 2012). .....	118
1421. Hotărâre cu privire la atribuirea unor mandate de consilier în Consiliul sătesc Temeleuți, raionul Călărași (nr. 1487, 29 octombrie 2012). .....	119
1422. Hotărâre cu privire la atribuirea unor mandate de consilier în Consiliul orășenesc Criuleni, raionul Criuleni (nr. 1488, 29 octombrie 2012). .....	119
1423. Hotărâre cu privire la atribuirea unui mandat de consilier în Consiliul sătesc Climăuți, raionul Dondușeni (nr. 1489, 29 octombrie 2012). .....	119
1424. Hotărâre cu privire la atribuirea unui mandat de consilier în Consiliul orășenesc Ungheni, raionul Ungheni (nr. 1490, 29 octombrie 2012). .....	120
1425. Hotărâre cu privire la atribuirea unor mandate de consilier în Consiliul raional Florești (nr. 1491, 29 octombrie 2012). .....	120
1426. Hotărâre cu privire la atribuirea unui mandat de consilier în Consiliul orășenesc Ialoveni, raionul Ialoveni (nr. 1492, 29 octombrie 2012). .....	120
<b><u>Acte ale Băncii Naționale a Moldovei</u></b>	
1427. Hotărâre cu privire la modificarea și completarea Regulamentului cu privire la modul de întocmire și prezentare a rezultatelor auditului (nr. 195, 23 august 2012). .....	121
1428. Hotărâre cu privire la modificarea și completarea Regulamentului nr. 33/09-01 cu privire la acordarea creditelor de către bănci funcționarilor săi (nr. 196, 23 august 2012). .....	121
1429. Hotărâre cu privire la modificarea și completarea Regulamentului cu privire la contopirea sau absorbția băncilor din Republica Moldova (nr. 197, 23 august 2012). .....	122
1430. Hotărâre cu privire la modificarea și completarea Regulamentului cu privire la deținerea de către bănci a cotelor în capitalul unităților economice (nr. 198, 23 august 2012). .....	122

**PARTEA IV**  
**Avize funcții publice vacante**  
**Publicații ale agenților economici**

**PARTEA V**  
**Avize pierderi de acte**

## PARTEA I

**Legi, hotărâri ale Parlamentului Republicii Moldova,  
 decrete ale Președintelui Republicii Moldova**
**767 H O T Ă R Î R E**
**cu privire la modificarea componenței nominale  
 a delegației Parlamentului Republicii Moldova  
 la Adunarea Parlamentară a Cooperării  
 Economice la Marea Neagră**

Parlamentul adoptă prezenta hotărâre.

**Art. 1.** – Componența nominală a delegației Parlamentului Republicii Moldova la Adunarea Parlamentară a Cooperării Economice la Marea Neagră, aprobată prin Hotărârea Parlamentului nr. 102 din 12 mai 2011, se modifică după cum urmează:

domnul deputat Valeriu STRELEȚ, aparținând Fracțiunii parlamentare a Partidului Liberal Democrat din Moldova, se revocă din calitatea de membru al delegației;

domnul deputat Nae-Simion PLEȘCA, aparținând Fracțiunii parlamentare a Partidului Liberal Democrat din

Moldova, se alege în calitate de membru al delegației.

**Art. 2.** – Articolul 1 compartimentul „Adunarea Parlamentară a Cooperării Economice la Marea Neagră” din Hotărârea Parlamentului nr. 102 din 12 mai 2011 privind aprobarea componenței nominale a delegațiilor Parlamentului Republicii Moldova la organizațiile parlamentare internaționale (Monitorul Oficial al Republicii Moldova, 2011, nr. 91–94, art. 240), cu modificările ulterioare, se modifică în conformitate cu art. 1 din prezenta hotărâre.

**Art. 3.** – Prezenta hotărâre intră în vigoare la data adoptării.

**PREȘEDINTELE PARLAMENTULUI**

**Marian LUPU**

Nr. 243. Chișinău, 2 noiembrie 2012.

**768 H O T Ă R Î R E**
**pentru modificarea componenței nominale a delegației  
 Parlamentului Republicii Moldova la Adunarea  
 Parlamentară a Cooperării Economice la Marea Neagră**

Parlamentul adoptă prezenta hotărâre.

**Art. 1.** – Componența nominală a delegației Parlamentului Republicii Moldova la Adunarea Parlamentară a Cooperării Economice la Marea Neagră, aprobată prin Hotărârea Parlamentului nr. 102 din 12 mai 2011, se modifică după cum urmează:

domnul deputat Dumitru DIACOV, aparținând Fracțiunii Parlamentare a Partidului Democrat din Moldova, se revocă din calitatea de șef al delegației;

domnul deputat Iurie BOLBOCEANU, aparținând Fracțiunii parlamentare a Partidului Democrat din Moldova, se alege

în calitate de șef al delegației.

**Art. 2.** – Articolul 1 compartimentul „Adunarea Parlamentară a Cooperării Economice la Marea Neagră” din Hotărârea Parlamentului nr. 102 din 12 mai 2011 privind aprobarea componenței nominale a delegațiilor Parlamentului Republicii Moldova la organizațiile parlamentare internaționale (Monitorul Oficial al Republicii Moldova, 2011, nr. 91–94, art. 240), cu modificările ulterioare, se modifică în conformitate cu art. 1 din prezenta hotărâre.

**Art. 3.** – Prezenta hotărâre intră în vigoare la data adoptării.

**PREȘEDINTELE PARLAMENTULUI**

**Marian LUPU**

Nr. 244. Chișinău, 2 noiembrie 2012.

**769 H O T Ă R Î R E**
**cu privire la aprobarea bugetului Parlamentului  
 pentru anul 2013**

În temeiul art. 64 din Constituție și al art. 13 din Regulamentul Parlamentului,

Parlamentul adoptă prezenta hotărâre.

**Articol unic.** – Se aprobă bugetul Parlamentului pentru anul 2013, cu un deviz de cheltuieli în sumă de 104152,8 mii lei, conform anexei.

**PREȘEDINTELE PARLAMENTULUI**

**Marian LUPU**

Nr. 248. Chișinău, 2 noiembrie 2012.

Anexă

**DEVIZUL DE CHELTUIELI  
 al Parlamentului pentru anul 2013**

- mii lei -

Grupele de cheltuieli bugetare	Total	Componența de bază	Mijloace speciale
1	2	3	4
<b>CHELTUIELI, TOTAL</b>	<b>104152,8</b>	<b>103037,8</b>	<b>1115,0</b>
<b>Serviciile de stat cu destinație generală</b>	<b>104152,8</b>	<b>103037,8</b>	<b>1115,0</b>
<b>Autorități legislative</b>	<b>104152,8</b>	<b>103037,8</b>	<b>1115,0</b>
<i>1. CHELTUIELI CURENTE</i>	<i>99675,9</i>	<i>98560,9</i>	<i>1115,0</i>
1.1. CHELTUIELI PENTRU MĂRFURI ȘI SERVICII	94495,5	93380,5	1115,0
Cheltuieli de personal (111, 112, 116)	60640,9	60118,4	522,5
Retribuirea muncii	48337,5	47924,5	413,0
Contribuții de asigurări sociale de stat obligatorii	10679,1	10584,1	95,0
Prime de asigurare obligatorie de asistență medicală achitate de patroni	1624,3	1609,8	14,5
Plata mărfurilor și serviciilor	28634,4	28041,9	592,5
Deplasări în interes de serviciu	5220,2	5220,2	
1.2. TRANSFERURI CURENTE	5180,4	5180,4	
Transferuri către populație	5173,4	5173,4	
Transferuri peste hotare	7,0	7,0	
<b>2. CHELTUIELI CAPITALE</b>	<b>4476,9</b>	<b>4476,9</b>	
2.1. INVESTIȚII CAPITALE ȘI REPARAȚII CAPITALE	4476,9	4476,9	
Procurarea mijloacelor fixe	4476,9	4476,9	

**770     D E C R E T**  
**privind conferirea Ordinului „Gloria Muncii”**  
**domnului Constantin MOSCOVICI**

În temeiul art. 88 lit. a) din Constituția Republicii Moldova și al Legii cu privire la distincțiile de stat ale Republicii Moldova, Președintele Republicii Moldova d e c r e t e a z ă:

**Articol unic.** - Pentru merite în dezvoltarea artei muzicale,

**PREȘEDINTELE REPUBLICII MOLDOVA**

Nr. 364 -VII. Chișinău, 7 noiembrie 2012.

contribuție la promovarea valorilor culturale naționale și succese în activitatea de creație, domnului Constantin MOSCOVICI, solist instrumentist la Filarmonica Națională „Serghei Lunchevici”, i se conferă Ordinul „Gloria Muncii”.

**Nicolae TIMOFTI**

**771     D E C R E T**  
**privind conferirea de titluri onorifice unor artiști**  
**instrumentiști din Orchestra Prezidențială**

În temeiul art. 88 lit. a) din Constituția Republicii Moldova și al Legii cu privire la distincțiile de stat ale Republicii Moldova, Președintele Republicii Moldova d e c r e t e a z ă:

**Articol unic.** - Pentru merite în dezvoltarea artei muzicale, contribuție la buna desfășurare a acțiunilor protocolare și succese în activitatea de creație, se conferă:

**Titlul onorific „Maestru în Artă” domnilor:**

Petru BEREGOI

**PREȘEDINTELE REPUBLICII MOLDOVA**

Nr. 365 -VII. Chișinău, 7 noiembrie 2012.

Dumitru NIRCA  
Leonid PETRENCO  
Sergiu POSTORONCA;

**Titlul onorific „Artist Emerit” domnilor:**

Sergiu HOLBAN  
Constantin NANI.

**Nicolae TIMOFTI**

**772     D E C R E T**  
**privind conferirea medaliei „Meritul Civic”**  
**doamnei Ecaterina PAKNEHAD**

În temeiul art. 88 lit. a) din Constituția Republicii Moldova și al Legii cu privire la distincțiile de stat ale Republicii Moldova,

Președintele Republicii Moldova d e c r e t e a z ă:

**Articol unic.** - Pentru merite în sporirea eficienței

**PREȘEDINTELE REPUBLICII MOLDOVA**

Nr. 366 -VII. Chișinău, 7 noiembrie 2012.

gestionării patrimoniului și resurselor financiare publice, contribuție la realizarea auditului extern și înalt profesionalism, doamnei Ecaterina PAKNEHAD, membru al Curții de Conturi, i se conferă medalia „Meritul Civic”.

**Nicolae TIMOFTI**

**773     D E C R E T**  
**privind rechemarea domnului Mihai BALAN din funcția**  
**de Ambasador Extraordinar și Plenipotențiar**  
**al Republicii Moldova în Statul Israel**

În temeiul art.86 alin.(2) din Constituția Republicii Moldova și al art.10 alin.(2) din Legea cu privire la serviciul diplomatic,

Președintele Republicii Moldova d e c r e t e a z ă:

**PREȘEDINTELE REPUBLICII MOLDOVA**

**PRIM-MINISTRU**

Nr. 368-VII. Chișinău, 14 noiembrie 2012.

**Articol unic.** - Domnul Mihai BALAN se recheamă din funcția de Ambasador Extraordinar și Plenipotențiar al Republicii Moldova în Statul Israel.

**Nicolae TIMOFTI**

**În temeiul art.94 alin.(2) din**  
**Constituția Republicii Moldova,**  
**contrasemnăm acest decret.**

**Vladimir FILAT**



**Acte ale Curții Constituționale a Republicii Moldova**
**21**
**H O T Ă R Î R E**

**privind excepția de neconstituționalitate  
a articolului 28 lit.(a) din Legea cetățeniei Republicii  
Moldova nr.1024-XIV din 2 iunie 2000, cu modificările  
și completările ulterioare  
(Sesizarea nr.16g/2012)**

În numele Republicii Moldova,  
Curtea Constituțională, statuind în componența:  
DI Alexandru TĂNASE, *președinte*,  
DI Victor PUȘCĂȘ,  *judecător-raportor*,  
DI Dumitru PULBERE,  
Dna Elena SAFALERU,  
Dna Valeria STERBEȚ,  *judecătore*,  
cu participarea dnei Ludmila CHIHAI, *grefier*,  
Avînd în vedere sesizarea depusă la 28 iunie 2012 și  
înregistrată la aceeași dată,

Examinînd sesizarea menționată în ședință plenară  
publică,

Avînd în vedere actele și lucrările dosarului,  
Pronunță următoarea hotărîre:

**PROCEDURA**

1. La originea cauzei se află sesizarea depusă de Curtea  
Supremă de Justiție la 28 iunie 2012, în temeiul articolelor  
135 alin. (1) lit.g) din Constituție, 25 alin.(1) lit.d) din Legea cu  
privire la Curtea Constituțională și 38 alin.(1) lit.d) din Codul  
Jurisdicției Constituționale, privind excepția de neconstituți-  
onalitate a articolului 28 lit.(a) din Legea cetățeniei Republicii  
Moldova nr.1024-XIV din 2 iunie 2000, ridicată în dosarul  
nr. 3-4413/11, aflat pe rol la Curtea de Apel.

2. Autorul sesizării a pretins, în special, că stabilirea  
întrunirii de către persoană pentru dobîndirea cetățeniei a  
condițiilor prevăzute de legislație este un domeniu atribuit de  
Constituție în exclusivitate Președintelui Republicii Moldova  
și astfel norma contestată este incompatibilă cu prevederile  
articolului 88 lit.(c) din Constituție.

3. Prin decizia Curții Constituționale din 11 iulie 2012 sesizarea  
a fost declarată admisibilă, fără a prejudicia fondul cauzei.

4. În procesul examinării sesizării, Curtea Constituțională  
a solicitat opiniile Parlamentului, Președintelui, Guvernului,  
Ministerului Justiției, Ministerului Tehnologiei Informației și  
Comunicațiilor.

5. În ședință plenară publică a Curții, autorul sesizării a  
fost reprezentat de Iulia Sîrcu, vicepreședinte al Colegiului  
civil, comercial și de contencios administrativ al Curții  
Supreme de Justiție. Parlamentul a fost reprezentat de  
dl Sergiu Chirică, consultant principal în cadrul Direcției  
juridice a Secretariatului Parlamentului. Guvernul a fost  
reprezentat de dl Vladimir Grosu, viceministru al justiției,  
și Mihaela Iacob, viceministru al Ministerului Tehnologiei  
Informației și Comunicațiilor. La ședință a mai participat  
Vladislav Poghircă în calitate de reprezentant al Președin-  
telui Republicii Moldova.

**LEGISLAȚIA PERTINENTĂ**

6. Prevederile relevante ale Constituției (M.O. nr. 1/1,  
1994) sînt următoarele:

**Articolul 16**

Egalitatea

„(1) Respectarea și ocrotirea persoanei constituie o  
îndatorire primordială a statului.

(2) Toți cetățenii Republicii Moldova sînt egali în fața legii  
și a autorităților publice, fără deosebire de rasă, naționa-  
litate, origine etnică, limbă, religie, sex, opinie, apartenență  
politică, avere sau de origine socială.”

**Articolul 17**

Cetățenia Republicii Moldova

„(1) Cetățenia Republicii Moldova se dobîndește, se

păstrează ori se pierde în condițiile prevăzute de legea  
organică.”

**Articolul 20**

Accesul liber la justiție

„(1) Orice persoană are dreptul la satisfacție efectivă  
din partea instanțelor judecătorești competente împotriva  
actelor care violează drepturile, libertățile și interesele sale  
legitime.

(2) Nici o lege nu poate îngreuna accesul la justiție.”

**Articolul 23**

Dreptul fiecărui om de a-și cunoaște drepturile  
și îndatoririle

„(1) Fiecare om are dreptul să i se recunoască perso-  
nalitatea juridică.

(2) Statul asigură dreptul fiecărui om de a-și cunoaște  
drepturile și îndatoririle. În acest scop statul publică și face  
accesibile toate legile și alte acte normative.”

**Articolul 88**

Alte atribuții

„Președintele Republicii Moldova îndeplinește și  
următoarele atribuții:

- a) conferă decorații și titluri de onoare;
- b) acordă grade militare supreme prevăzute de lege;
- c) soluționează problemele cetățeniei Republicii  
Moldova și acordă azil politic;**

d) numește în funcții publice, în condițiile prevăzute  
de lege;

- e) acordă grațiere individuală;
- f) poate cere poporului să-și exprime, prin referendum,  
voința asupra problemelor de interes național;

- g) acordă ranguri diplomatice;
- h) conferă grade superioare de clasificare lucrătorilor  
din procuratură, judecătorii și altor categorii de funcționari,  
în condițiile legii;

i) suspendă actele Guvernului, ce contravin legislației, pînă  
la adoptarea hotărîrii definitive a Curții Constituționale;

- j) exercită și alte atribuții stabilite prin lege.”

7. Prevederile relevante ale Codului de procedură civilă  
(M.O. nr. 111-115/451, 2003) sînt următoarele:

**Articolul 12<sup>1</sup>**

Ridicarea excepției de neconstituționalitate

„[...] (2) Sesizarea Curții Constituționale de către instanța  
de judecată este **admisibilă numai în cazul în care  
actul normativ este aplicat sau urmează a fi aplicat  
conform opiniei instanței în pricina concretă pe care  
o examinează.**[...]”

8. Prevederile relevante ale Legii cetățeniei Republicii  
Moldova (M.O., nr. 98-101/709, 2000, republicată: M.O.  
ed. specială din 09.12.2005, pag.18) sînt următoarele:

**Articolul 17**

Condițiile naturalizării

„(1) Cetățenia Republicii Moldova se poate acorda la  
cerere persoanei care a împlinit vîrsta de 18 ani și care:

- a) deși nu s-a născut pe acest teritoriu, domiciliază  
legal și obișnuit aici cel puțin în ultimii 10 ani sau este  
căsătorită cu un cetățean al Republicii Moldova de cel puțin  
3 ani și domiciliază legal și obișnuit aici în ultimii 3 ani, sau  
domiciliază legal și obișnuit nu mai puțin de 3 ani la părinți  
sau copii (inclusiv înfietori și înfiați) cetățeni ai Republicii  
Moldova; sau

b) domiciliază legal și obișnuit pe teritoriul Republicii Moldova timp de 5 ani înaintea împlinirii vârstei de 18 ani; sau

**c) este apatrid sau recunoscută ca fiind refugiată, conform prevederilor legii naționale, și domiciliază legal și obișnuit pe teritoriul Republicii Moldova nu mai puțin de 8 ani;**

precum și

d) cunoaște și respectă prevederile Constituției; și

e) cunoaște limba de stat în măsură suficientă pentru a se integra în viața socială; și

f) are surse legale de existență; și

g) pierde sau renunță la cetățenia unui alt stat, dacă o are, cu excepția cazurilor cînd pierderea sau renunțarea nu este posibilă sau nu poate fi rezonabil cerută.

(2) Cunoașterea prevederilor Constituției și a limbii de stat de către solicitantul cetățeniei Republicii Moldova este verificată în modul stabilit de Guvern."

#### **Articolul 28**

Atribuțiile Ministerului Tehnologiei Informației și  
Comunicațiilor și ale organelor lui

Ministerul Tehnologiei Informației și Comunicațiilor și organele lui:

a) primesc de la persoanele cu domiciliul legal și obișnuit pe teritoriul Republicii Moldova, în condițiile prezentei legi, cereri privind dobîndirea cetățeniei prin naturalizare și privind redobîndirea cetățeniei Republicii Moldova, verifică documentele prezentate în vederea corespunderii acestora cerințelor prezentei legi. **În cazul întrunirii tuturor condițiilor prevăzute de legislația în vigoare, ministerul și organele lui întocmesc un aviz argumentat** și, împreună cu avizele Ministerului Afacerilor Interne, Serviciului de Informații și Securitate și cu cererea solicitantului, îl expediază Președintelui Republicii Moldova spre soluționare;

b) **examinează cereri privind dobîndirea cetățeniei prin recunoaștere, conform prevederilor art.12 alin. (2), și iau decizia de recunoaștere a cetățeniei sau de refuz.** În cazul persoanelor care dețin cetățenia altui stat, decizia se ia în conformitate cu avizul argumentat al Serviciului de Informații și Securitate; [...]"

#### **Articolul 29**

Atribuțiile Ministerului Afacerilor Externe și Integrării  
Europene și ale instituțiilor lui

„Ministerul Afacerilor Externe și Integrării Europene, reprezentanțele diplomatice și instituțiile consulare ale Republicii Moldova:

a) **primesc de la persoane cu domiciliu legal și obișnuit în străinătate, în condițiile prezentei legi, cereri privind cetățenia, adună date despre solicitant, întocmesc un aviz argumentat și, împreună cu avizul Ministerului Tehnologiei Informației și Comunicațiilor, cu avizul Serviciului de Informații și Securitate și cu cererea solicitantului, îl expediază Președintelui Republicii Moldova spre soluționare;** [...]"

#### **Capitolul VII**

### **ATACARA HOTĂRÎRILOR ÎN PROBLEMA CETĂȚENIEI**

#### **Articolul 41**

Atacarea decretului Președintelui Republicii Moldova

„Decretul Președintelui Republicii Moldova în problema cetățeniei poate fi atacat în Curtea Supremă de Justiție în termen de 6 luni de la data intrării în vigoare.

#### **Articolul 42**

Atacarea acțiunilor persoanelor oficiale

„Refuzul de a primi cerere în problemele cetățeniei Republicii Moldova, încălcarea termenelor, a modului de examinare a cererii și de executare a hotărîrilor în problemele cetățeniei, precum și refuzul acordării cetățeniei și alte acțiuni ale persoanelor oficiale pot fi atacate, în modul stabilit de lege, în instanță judecătorească."

9. Prevederile relevante ale Convenției europene cu privire la cetățenie (încheiată la Strasbourg la 6 noiembrie 1997 și ratificată de Republica Moldova prin Hotărîrea Parlamentului nr. 621-XIV din 14 octombrie 1999, "Tratate internaționale", 2001, volumul 26, pag.190) sînt următoarele:

#### **Articolul 5**

Nediscriinarea

„1) Normele unui stat cu privire la cetățenie nu pot conține diferențieri sau include practici echivalente cu discriminarea bazate pe sex, religie, rasă, culoare sau origine națională ori etnică.[...]"

#### **Capitolul III**

### **Reguli cu privire la cetățenie**

#### **Articolul 6**

Dobîndirea cetățeniei

„[...] 3) Fiecare Stat Parte prevede în legislația sa internă posibilitatea dobîndirii cetățeniei de către persoanele care **locuiesc cu titlu legal** pe teritoriul său. La determinarea condițiilor de dobîndire a cetățeniei statul parte nu poate prevedea ca condiție de trai permanent un termen ce depășește zece ani, pînă la momentul depunerii cererii. [...]"

#### **Capitolul IV**

### **Proceduri legate de cetățenie**

#### **Articolul 10**

Examinarea cererilor

„Fiecare Stat Parte asigură examinarea în termene rezonabile a cererilor cu privire la dobîndirea, păstrarea, pierderea, redobîndirea sau legalizarea cetățeniei sale."

#### **Articolul 11**

Deciziile

„Fiecare Stat Parte asigură ca deciziile cu privire la dobîndirea, păstrarea, pierderea, redobîndirea sau legalizarea cetățeniei sale să conțină motivații în formă scrisă."

#### **Articolul 12**

Dreptul de recurs

„Fiecare Stat Parte asigură ca deciziile cu privire la dobîndirea, păstrarea, pierderea, redobîndirea sau legalizarea cetățeniei sale să poată face obiectul unui recurs administrativ sau judiciar, în conformitate cu prevederile legislației sale interne."

#### **ÎN DREPT**

10. Curtea reține că prerogativa de a rezolva cazurile excepționale de neconstituționalitate, cu care a fost investită prin articolul 135 alin.(1) lit.g) din Constituție, presupune stabilirea corelației dintre normele legislative și textul Constituției, ținînd cont de principiul supremației acesteia și de pertinenta prevederilor contestate pentru soluționarea litigiului principal în instanțele de judecată.

În acest context, Curtea reține că, prin Hotărîrea nr. 15 din 6 mai 1997 cu privire la interpretarea art.135 alin.(1) lit.g) din Constituția Republicii Moldova (M.O. nr.33, 1997), a statuat că:

„[...] Excepția de neconstituționalitate exprimă o **legătură organică, logică între problema de constituționalitate și fondul litigiului principal.** [...]"

11. În același sens, legiuitorul a specificat în articolul 12<sup>1</sup> din Codul de procedură civilă că excepția de neconstituționalitate este admisibilă doar în cazul în care actul normativ este aplicat sau urmează a fi aplicat, conform opiniei instanței, în pricina concretă pe care o examinează.

12. În același timp, urmînd practica sa anterioară (a se vedea hotărîrile nr.9 din 20 mai 2008 (M.O. nr.99-101/7, 2008), nr.26 din 23 noiembrie 2010 (M.O. nr.235-240/27, 2010) și nr.30 din 23 decembrie 2010 (M.O. nr.1-4/2, 2011), nr.15 din 13 septembrie 2011 (M.O. nr. 166-169/22, 2011) nr.24 din 15 noiembrie 2011 (M.O. nr. 206-215/33, 2011), Curtea va aborda problema de constituționalitate a prevederilor contestate din lege, raportate la circumstanțele

concrete ale litigiului principal, prin prisma normelor constituționale invocate de autorul sesizării, luând în considerare atât principiile consacrate în Constituție și în dreptul intern, cât și cele statuate în dreptul internațional și în jurisprudența Curții Europene a Drepturilor Omului.

### I. CIRCUMSTANȚELE LITIGIULUI PRINCIPAL

13. ASLI Mohammed Hadi Mihiddin, reclamant, a sosit în Republica Moldova pe data de 9.08.1998 din Siria și pe data de 11.11.2002 a solicitat să fie considerat refugiat în cadrul mandatului Înaltului Comisar al Națiunilor Unite pentru Refugiați. La 25.03.2009 i s-a acordat protecție umanitară, statut detinut de el pînă în prezent.

14. Pe data de 27.07.2011 ASLI Mohammed Hadi Mihiddin a depus la Întreprinderea de Stat Centrul Resurselor Informaționale de Stat „Registru” (în continuare – Î.S. CRIS „Registru”) o cerere pentru dobîndirea cetățeniei Republicii Moldova. Prin scrisoarea cu nr.02/3-A239 din 25.08.2011 el a fost informat că cetățenia Republicii Moldova se acordă, la cerere, persoanei care a împlinit vîrsta de 18 ani și care este apatrid sau recunoscută ca refugiat, conform prevederilor legii naționale, și domiciliază legal și obișnuit pe teritoriul Republicii Moldova cel puțin 8 ani. I s-a mai comunicat că, deși el a solicitat să fie considerat refugiat la 11.11.2002, abia la 25.03.2009 a intrat în posesia buletinului de identitate eliberat beneficiarilor de protecție umanitară, explicîndu-i-se că această categorie de persoane nu este specificată în art.17 din Legea cetățeniei și că, în conformitate cu lit.(a) art.28 din Legea cetățeniei, cererea sa poate fi expediată Președintelui Republicii Moldova spre soluționare numai în cazul respectării condițiilor prevăzute de legislația în vigoare și că cererea sa va putea fi primită spre examinare cînd el va întruni integral condițiile de naturalizare.

15. Prin cererea prealabilă privind revocarea actului administrativ din 21.09.2011, petiționarul a solicitat Ministerului Tehnologiei Informației și Comunicațiilor (în continuare – MTIC) să considere ilegal răspunsul Î.S. CRIS „Registru” și să transmită cererea sa privind dobîndirea cetățeniei Comisiei pentru problemele cetățeniei și acordării de azil politic de pe lîngă Președintele Republicii Moldova.

16. MTIC, prin scrisoarea cu nr.01/A-296/11 din 04.10.2011, a confirmat răspunsul Î.S. CRIS „Registru” din 25.08.2011.

17. La 31 octombrie 2011 ASLI Mohammed Hadi Mihiddin a acționat în justiție MTIC și Î.S. CRIS „Registru”, cerînd Curții de Apel Chișinău să recunoască ilegal actul nr.02/3-A239 din 25.08.2011 și să oblige Î.S. CRIS „Registru” să transmită cererea sa de dobîndire a cetățeniei Comisiei pentru problemele cetățeniei și acordării de azil politic de pe lîngă Președintele Republicii Moldova spre examinare în fond.

18. În motivarea acțiunii, reclamantul a afirmat că domiciliază legal și obișnuit pe teritoriul Republicii Moldova mai mult de 8 ani, începînd cu 11.11.2002, cînd a solicitat azil în Republica Moldova, menționînd că norma art.17 din Legea cetățeniei nu stabilește momentul cînd începe să curgă termenul de 8 ani. Ca argument suplimentar, reclamantul a relevat că în 2011 Președintele a acordat cetățenia Republicii Moldova la trei beneficiari de protecție umanitară.

19. La demersul avocatului reclamantului, prin încheierea din 21 februarie 2012, instanța de contencios administrativ a Curții de Apel Chișinău a dispus ridicarea excepției de neconstituționalitate a unor prevederi ale articolului I al Legii nr.112 din 09.06.2011 pentru modificarea și completarea Legii cetățeniei Republicii Moldova și remiterea cauzei Curții Supreme de Justiție pentru a sesiza Curtea Constituțională. Atît din demersul reprezentantului reclamantului, cît și din încheierea Curții de Apel rezultă că s-a solicitat controlul constituționalității mai multor prevederi cuprinse la lit.a), b) și d) ale art.28 din Legea cetățeniei, raportate la o cauză concretă.

20. Prin Hotărîrea din 28 mai 2012, Plenul Curții Supreme de Justiție a aprobat sesizarea în vederea exercitării controlului constituționalității doar a unor prevederi ale art.28 lit.a) din Legea cetățeniei nr.1024-XIV din 2 iunie 2000 în redacția Legii nr.112 din 9 iunie 2011 pentru modificarea și completarea Legii cetățeniei Republicii Moldova și a decis ca aceasta să fie expediată spre soluționare Curții Constituționale a Republicii Moldova. Curtea atestă în acest caz o restrîngere a obiectului excepției de neconstituționalitate, asupra căreia se va pronunța în adresa atașată la hotărîre, din partea Curții Supreme de Justiție, care în acest mod a ignorat concluziile Curții Constituționale referitoare la interpretarea art.135 alin.(1) lit.g) din Constituție, expuse în Hotărîrea nr.15 din 06.05.1997.

### II. CU PRIVIRE LA OBIECTUL SESIZĂRII

21. Potrivit Curții Supreme de Justiție, la soluționarea litigiului principal urmează a fi aplicat articolul 28 lit.a) din Legea cetățeniei nr.1024-XIV din 2 iunie 2000, în redacția Legii nr.112 din 9 iunie 2011 pentru modificarea și completarea Legii cetățeniei Republicii Moldova, care face obiectul sesizării.

22. Curtea Supremă de Justiție a conchis că normele de drept ce urmează a fi aplicate la soluționarea litigiului vin în contradicție cu dispozițiile articolului 88 lit.c) din Constituție, conform cărora Președintele Republicii Moldova soluționează problemele cetățeniei Republicii Moldova și acordă azil politic.

23. Curtea relevă că ASLI Mohammed Hadi Mihiddin, în acțiunea intentată împotriva MTIC, a cerut, în special, ca autoritățile publice competente să fie obligate să efectueze procedurile legate de acordarea cetățeniei astfel, încît răspunsul la cererea depusă de solicitant să parvină de la Președintele Republicii Moldova, și nu de la minister sau altă autoritate. Curtea observă că, în urma pretențiilor petiționarului, autoritățile publice (MTIC) și instanțele de judecată au fost nevoite să supună problema de drept examinării extrinsece, axîndu-se pe latura formală a litigiului, și nu pe cea materială. Or, latura intrinsecă a problemei de drept, sau fondul litigiului de contencios administrativ, constă în corespunderea sau necorespunderea reclamantului condițiilor naturalizării, prevăzute de art.17 din Legea cetățeniei, în speță, dacă reclamantul poate fi considerat apatrid sau refugiat și dacă el domiciliază legal și obișnuit în ultimii 8 ani pe teritoriul Republicii Moldova.

24. În baza celor expuse, Curtea relevă că în prezenta cauză se va pronunța doar asupra faptului dacă procedurile de examinare a cererii de acordare a cetățeniei Republicii Moldova corespund art.88 lit.c) din Constituție.

25. Curtea Constituțională reține că din sesizare rezultă pretinsa necorespundere a prevederilor art.28 lit.a) din Legea cetățeniei cu art.16 alin.(2) din Constituție, deoarece, în opinia Curții Supreme de Justiție, în ceea ce privește depunerea cererii de dobîndire a cetățeniei, acestea discriminează și dezavantajează solicitanții domiciliați pe teritoriul Republicii Moldova în raport cu cei domiciliați în afara Republicii Moldova, cărora li se aplică prevederile art.29 lit.a) din lege.

26. Curtea reține că principiul egalității persoanelor în fața autorităților publice, consacrat de alin.(2) art.16 din Constituție, conform multiplei jurisprudențe a Curții, nu înseamnă uniformitate, el presupune tratament egal în situații egale, pentru situații diferite tratamentul juridic nu poate fi decît diferit. Solicitanții cetățeniei Republicii Moldova domiciliați în străinătate au un statut diferit față de solicitanții cu domiciliul în interiorul țării. În acest context, Curtea relevă că, întrucît prevederile art.29 lit.(a) din Legea cetățeniei sînt inaplicabile litigiului de bază aflat pe rol în instanța de drept comun, prevederile alin.(2) art.16 din Constituție sînt irelevante pentru prezenta cauză.

**III. PRETINSA ÎNCĂLCARE A ARTICOLULUI 88  
LIT.C) DIN CONSTITUȚIE**

27. Autorul sesizării pretinde că litera a) a articolului 28 din Legea cetățeniei, în partea în care prevede că MTIC transmite Președintelui Republicii Moldova spre soluționare cererile privind dobândirea cetățeniei prin naturalizare numai în cazul întrunirii tuturor condițiilor prevăzute de legislația în vigoare, încalcă articolul 88 lit.c) din Constituție, potrivit căruia:

„Președintele Republicii Moldova îndeplinește și următoarele atribuții:

[...] c) soluționează problemele cetățeniei Republicii Moldova și acordă azil politic [...]”

**A. Argumentele autorului sesizării**

28. Plenul Curții Supreme de Justiție, în calitatea sa de autor al sesizării, consideră că norma cuprinsă la lit.a) art.28 din Legea cetățeniei, după conținut, contravine prevederilor lit.c) art.88 din Constituția Republicii Moldova. Plenul observă că soluționarea problemelor cetățeniei Republicii Moldova și acordării azilului politic, prin Constituție, este atribuită în exclusivitate Președintelui Republicii Moldova. Verificarea documentelor și stabilirea faptului dacă persoana întrunește condițiile prevăzute de legislație, în opinia sa, ține de domeniul soluționării cererii de dobândire a cetățeniei.

**B. Argumentele autorităților**

29. În punctul său de vedere, Președintele Parlamentului a susținut constituționalitatea normei legale contestate, menționând că MTIC realizează o activitate necesară de coordonare și organizare a procesului de acordare a cetățeniei. Activitatea sa se reduce la operații de analiză și constatare, realizate cu scopul de a cunoaște realitățile spre a lichida eventualele carențe în vederea asigurării conformității depline cu cerințele stipulate în art.33, art.36 din Legea cetățeniei. În opinia sa, acestea constituie acțiuni premergătoare începerii procesului de soluționare a problemei cetățeniei, care prin ele însele nu produc efecte juridice, însă contribuie la legalitatea decretului Președintelui, unicul act ce produce efecte juridice. În ședința publică a Curții, reprezentantul Parlamentului a susținut această opinie, adăugând că prin decretul de promulgare a Legii nr.112 din 9 iunie 2011, prin care au fost modificate prevederile art.28 lit.a) din Legea cetățeniei, contestate în sesizare, Președintele Republicii Moldova a aprobat aceste prevederi și astfel a consimțit pentru cedarea unor sarcini pe care le presupune atribuția statuată în art.88 lit.c) din Constituție.

30. În susținerea constituționalității normei contestate, Aparatul Președintelui Republicii Moldova a subliniat că verificarea documentelor sub aspectul conformității cu cerințele stipulate de Legea cetățeniei nu echivalează cu soluționarea în fond a cererii de acordare a cetățeniei. Mai mult ca atât, în caz de refuz, solicitantul are dreptul de a readresa cererea, cu condiția că va respecta cerințele înaintate de lege, depunând documentele, extrasele, copiile care lipseau inițial.

31. Suplimentar, Aparatul Președintelui Republicii Moldova a mai comunicat Curții Constituționale că actul de identitate care atestă domiciliul străinului pe teritoriul țării este permisul de ședere legală, eliberat de MTIC în baza deciziei Biroului de Migrație și Azil al Ministerului Afacerilor Interne, data deciziei fiind data din care începe a curge pentru străin termenul de domiciliere legală și obișnuită pe teritoriul Republicii Moldova. Conform informației prezentate de această instituție, după introducerea modificărilor contestate – 8 iulie 2011, Președintele a aprobat toate cele 687 cereri de renunțare la cetățenie și 16 cereri de redobândire a cetățeniei, a respins 2 cereri de dobândire a cetățeniei din 11 depuse.

32. În punctele de vedere prezentate, Guvernul, Ministerul Justiției și MTIC nu sînt de acord cu opinia autorului sesizării că MTIC și MAEIE ar trebui doar să recepționeze documentele referitoare la dobândirea cetățeniei. Verificarea

cererii și a actelor necesare este o acțiune preparatorie, ce precede emiterea decretului în problema cetățeniei. Autoritățile menționează că doar decretul Președintelui țării produce efecte juridice, nu însă și acțiunile MTIC. Constituționalitatea normei contestate, în opinia autorităților, este confirmată și de faptul că refuzul neîntemeiat privind expedierea documentelor pentru examinare și soluționare Președintelui Republicii Moldovei poate fi atacat în contenciosul administrativ.

**C. Aprecierea Curții**

33. Curtea relevă că excepția de neconstituționalitate presupune un control concret, în cadrul căruia Curtea Constituțională va examina constituționalitatea normei ce urmează a fi aplicată în litigiul de bază aflat pe rol în instanța de drept comun, avîndu-se în vedere circumstanțele cauzei. În acest sens, Curtea reiterează poziția sa expusă în Hotărîrea nr.15 din 06.05.1997 privind interpretarea lit. (g) alin.(1) art.135 din Constituție, în care a decis că acest control se aplică asupra actelor „ce au incidentă asupra examinării unui litigiu de către o instanță ordinară”, iar în calitate de element important al excepției de neconstituționalitate s-a invocat:

„[...] existența raportului triunghiular între partea aflată în proces, ale cărei drepturi sau interese au fost eventual lezate printr-o normă neconstituțională, instanța de judecată, în fața căreia se invocă neconstituționalitatea, și Curtea Constituțională, chemată să soluționeze excepția de neconstituționalitate;”

34. Avînd în vedere cele enunțate în § 23, 33 și necesitatea controlului solicitat de instanțele de drept comun prin sesizarea depusă, Curtea va aborda problema de drept privind procedura de dobândire a cetățeniei Republicii Moldova numai în aspectul său extrinsec, și anume dacă lit.(c) art.88 din Constituție conferă dreptul de a refuza primirea cererii privind acordarea cetățeniei exclusiv Președintelui țării sau acest drept îl au și autoritățile ce recepționează actele de la solicitanți, în special în cazul în care persoana nu întrunește toate condițiile impuse de lege pentru dobândirea cetățeniei Republicii Moldova prin naturalizare.

35. Curtea reține că statutul de cetățean permite persoanei de a fi titularul tuturor drepturilor, libertăților și îndatoririlor fundamentale conștințite de Constituție și legislația în vigoare. Prevederile lit.(c) art.88 din Constituție abilitază Președintele Republicii Moldova cu una din principalele atribuții în exercitarea puterii de stat, care vizează statutul juridic al persoanei, – acordarea cetățeniei. Astfel, conform normei constituționale, Președintele „soluționează problemele cetățeniei Republicii Moldova și acordă azil politic”.

36. Curtea reține că din analiza textuală strictă a acestei norme constituționale rezultă că atribuția Președintelui Republicii Moldova privind soluționarea problemelor cetățeniei conține nu doar elemente materiale, dar și procesuale, pe care Președintele trebuie să le respecte.

37. Această concluzie decurge din analiza expunerii articolului 88 din Constituție, care stipulează atribuțiile șefului statului. Astfel, cu referire la alte atribuții, constituanta legislativă a utilizat termenii „conferă” (decorații), „acordă” (azil politic, grade militare, ranguri diplomatice ș.a.) și numai în acest caz a utilizat termenul „soluționează”, care comportă o altă conotație.

38. Curtea reține că termenul „soluționează”, în sensul art.88 lit.c) din Constituție, are o semnificație mai largă, incluzînd întreg ansamblul de proceduri prevăzute de lege pentru acordarea cetățeniei.

39. În baza acestei analize cazuale exegetice, Curtea deduce că atribuția Președintelui Republicii Moldova statuată la lit.c) art.88 din Constituție presupune examinarea tuturor problemelor legate de cetățenie, începînd

cu depunerea cererii și terminând cu emiterea soluției, care poate fi atât pozitivă, cât și negativă. Curtea reține că Președintele Republicii Moldova, conform prevederilor lit.c) art.88 din Constituție, este unica autoritate, care poate emite soluții definitive pentru fiecare etapă a procedurii legate de dobândirea cetățeniei.

40. În consecință, Curtea reține că o altă interpretare a normei constituționale prin lege, în speță, referitoare la procedura reglementată la lit.a) art.28 din Legea cetățeniei, ar echivala cu limitarea atribuției Președintelui statuate la lit.c) art.88 din Constituție.

41. Curtea reține că regula enunțată decurge nu numai din prevederile constituționale, ci și de necesitatea rezonabilă ca problemele în cauză să fie soluționate de o instituție competentă și specializată. Conform reglementărilor actuale, unica structură specializată în acest domeniu este Comisia pentru problemele cetățeniei și acordării de azil politic de pe lângă Președintele Republicii Moldova, care, conform Decretului nr. 694-II din 28.07.98, „este constituită în scopul asigurării exercitării de către Președintele Republicii Moldova a atribuțiilor constituționale în problemele cetățeniei”.

42. În acest sens, Curtea reține că potrivit reglementărilor legale în vigoare, numai Comisia, formată, în conformitate cu art.31 din Legea cetățeniei, „pentru examinarea prealabilă a problemelor cetățeniei”, este în drept să verifice actele solicitantului prevăzute de lege și să prezinte propunerile respective Președintelui, căruia îi aparține dreptul decizional. Orice mecanism administrativ, care în fapt ar putea împiedica Președintele Republicii Moldova să soluționeze cererile de acordare a cetățeniei, în sensul art.88 lit.c) din Constituție, ar însemna de fapt o limitare inadmisibilă a atribuțiilor sale.

43. Mai mult ca atât, după cum rezultă din materialele cauzei, soluționarea problemelor cetățeniei a fost dată în competența unui agent economic – Î.S. CRIS „Registru”, care în realitate este investită cu putere decizională, deși cererea privind acordarea cetățeniei este adresată Președintelui țării, și nu conducătorului acesteia.

44. Curtea reține că, potrivit principiului unității materiei constituționale, normele Constituției urmează a fi aplicate și interpretate cazual în coroborare cu alte norme constituționale ce reglementează instituții și principii similare, ținând cont de aspectele funcționale ale instituției reglementate de normele constituționale invocate.

45. Având în vedere cele expuse, Curtea remarcă, cu referire la aplicarea prevederilor lit.c) art.88 din Constituție, că prevederile alin.(1) art.17 din Constituție abilitază Parlamentul cu dreptul de a reglementa prin lege organică procedura dobândirii cetățeniei în limitele prevederilor lit.c) art.88 din Constituție.

46. În temeiul acestor dispoziții constituționale și concluziilor Curții expuse în §§ 41, 42 ale prezentei hotărâri, MTIC putea fi abilitat prin lege organică cu funcții pur tehnice. Din aceleași considerente, legea nu putea investi această instituție cu drepturi decizionale, cum ar fi dreptul de a reține cererea privind acordarea cetățeniei fără a o transmite spre soluționare instituției prezidențiale.

47. În baza celor expuse, Curtea conchide că prevederea „În cazul întrunirii tuturor condițiilor prevăzute de legislația în vigoare, ministerul și organele lui întocmesc un aviz argumentat”, cuprinsă în articolul 28 lit.(a) din Legea

cetățeniei Republicii Moldova, nu corespunde prevederilor lit.c) art.88 din Constituție.

48. Analizând prevederea contestată, Curtea reține că aceasta nu corespunde nici principiilor clarității și previzibilității. Astfel, în Hotărârea nr.26 din 23.11.2010 Curtea a menționat:

„Pentru a corespunde celor trei criterii de calitate – accesibilitate, previzibilitate și claritate – norma de drept trebuie să fie formulată cu suficientă precizie, astfel încât să permită persoanei să decidă asupra conduitei sale și să prevadă, în mod rezonabil, în funcție de circumstanțele cauzei, consecințele acestei conduite. În caz contrar, cu toate că legea conține o normă de drept care aparent descrie conduita persoanei în situația dată, persoana poate pretinde că nu-și cunoaște drepturile și obligațiile. Într-o astfel de interpretare, norma ce nu corespunde criteriilor clarității este contrară art.23 din Constituție, care statuează obligația statului de a garanta fiecărui om dreptul de a-și cunoaște drepturile.”

49. Curtea observă că, raportată la textul art.33 din Legea cetățeniei, care obligă solicitantul să depună cerere pe numele Președintelui, prevederea art.28 lit.a) este incertă în ceea ce privește comportamentul petiționarului în fața autorităților publice. În consecință, Curtea deduce că norma citată nu corespunde nici prevederilor art.23 din Constituție.

50. În acest context, Curtea menționează că divergențele apărute în cadrul procedurii litigioase de acordare a cetățeniei se datorează unor lacune și inexactități în actele normative în domeniu, adoptate de Parlament și Guvern, semnalate la §§ 20, 43 și 49 ale prezentei hotărâri, în consecință, Curtea va formula o adresă.

51. Curtea respinge argumentele autorităților publice referitoare la existența în dreptul comparat al statelor a unor proceduri similare de dobândire a cetățeniei. În urma studiului efectuat, Curtea observă că procedura dobândirii cetățeniei diferă de la stat la stat, fiind diferite și autoritățile publice ce au competența de a soluționa problemele cetățeniei.

52. Generalizând, Curtea Constituțională subliniază că prevederea „În cazul întrunirii tuturor condițiilor prevăzute de legislația în vigoare, ministerul și organele lui întocmesc un aviz argumentat”, cuprinsă în articolul 28 lit.(a) din Legea cetățeniei Republicii Moldova, nu corespunde prevederilor lit.(c) art.88 din Constituție, precum și art.23 din Constituție.

Din aceste motive, în temeiul articolelor 135 alin.(1) lit.g) și 140 din Constituție, 26 din Legea cu privire la Curtea Constituțională, 6, 61, 62 lit.e) și 68 din Codul jurisdicției constituționale, Curtea Constituțională

#### **HOTĂRĂȘTE:**

1. *Se acceptă excepția de neconstituționalitate* ridicată de Curtea Supremă de Justiție și *se declară drept neconstituțională* sintagma „În cazul întrunirii tuturor condițiilor prevăzute de legislația în vigoare, ministerul și organele lui întocmesc un aviz argumentat”, cuprinsă în articolul 28 lit.(a) din Legea cetățeniei Republicii Moldova nr.1024-XIV din 2 iunie 2000, cu modificările și completările ulterioare.

2. Prezenta hotărâre este definitivă, nu poate fi supusă nici unei căi de atac, intră în vigoare la data adoptării și se publică în Monitorul Oficial al Republicii Moldova.

**PREȘEDINTELE CURȚII CONSTITUȚIONALE**

**Nr. 11. Chișinău, 30 octombrie 2012.**

**Alexandru TĂNASE**

JCC-03/16g

30 octombrie 2012

**ADRESĂ**

În cadrul examinării excepției de neconstituționalitate a articolului 28 din Legea cetățeniei Republicii Moldova Curtea Constituțională a constatat că prevederile legale referitoare la procedura de soluționare a cererilor de dobândire a cetățeniei conțin mai multe incoerențe și neclarități. Astfel, Legea cetățeniei nu reglementează exact competența autorităților obligate să răspundă solicitărilor de acordare a cetățeniei. Această neclaritate vizează în special procedura de refuz de a transmite instituției prezidențiale solicitările de acordare a cetățeniei, care iisint adresate.

De asemenea, Curtea a constatat o lipsă de claritate în aplicarea prevederii „a domiciliu legal și obișnuit” pe teritoriul Republicii Moldova, determinarea datei de la care începe a curge termenul de naturalizare, precum și în ceea ce privește corespunderea acestei prevederi cu art.6 din Convenția europeană cu privire la cetățenie, conform căruia calitatea de cetățean prin naturalizare se acordă celor ce „locuiesc cu titlu legal” pe teritoriul statului.

În contextul cauzei examinate, Curtea reține că nu este corelată Legea privind azilul din 18.12.2008, care prevede 4 forme de protecție a persoanelor străine, cu Legea cetățeniei, care recunoaște posibilitatea dobândirii preferențiale a cetățeniei prin naturalizare doar pentru o formă de protecție – cea de refugiat.

De asemenea, după modificarea art.28 din Legea cetățeniei prin Legea nr.112 din 09.06.2011, nu a fost amendat corespunzător Regulamentul cu privire la procedura dobândirii și pierderii cetățeniei Republicii Moldova, aprobat prin Hotărârea Guvernului nr.197 din 12.03.2001, normele din Regulament nefiind în totalitate conforme cu Legea cetățeniei, pentru executarea căreia a fost adoptat Regulamentul.

Curtea consideră necesar a atrage atenția asupra naturii competențelor delegate unui șir de întreprinderi de stat. În contextul excepției ridicate, este vorba despre reglementările normative prin care Ministerul Tehnologiei Informației și Comunicațiilor (MTIC) a delegat unui agent economic

**PREȘEDINTELE  
CURȚII CONSTITUȚIONALE****Alexandru TĂNASE****OPINIE SEPARATĂ****expusă în temeiul art.27 alin.(5) din Legea cu privire  
la Curtea Constituțională și art.67 din Codul jurisdicției constituționale**

1. Prin Hotărârea Curții Constituționale din 30 octombrie 2012 a fost admisă excepția de neconstituționalitate, ridicată de Curtea Supremă de Justiție, și declarată drept neconstituțională sintagma „În cazul întrunirii tuturor condițiilor prevăzute de legislația în vigoare, ministerul și organele lui întocmesc un aviz argumentat”, cuprinsă în articolul 28 lit.a) din Legea cetățeniei Republicii Moldova nr.1024-XIV din 2 iunie 2000, cu modificările și completările ulterioare.

2. În opinia mea, Hotărârea Curții este nefondată, iar dispozițiile art.28 lit.a) din Legea cetățeniei nu contravin prevederilor art.88 lit.c) din Constituție.

3. Este incontestabil faptul că reglementarea cetățeniei este eminentă o chestiune de stat. Acest lucru se desprinde cu o deosebită claritate din dispozițiile constituționale și legale, conform cărora statuarea drepturilor și îndatoririlor cetățenilor, a modurilor de dobândire și de pierdere a cetățeniei constituie un atribut **exclusiv al statului**. Convenția europeană cu privire la cetățenie consideră reglementarea cetățeniei ca un drept suveran, un domeniu ce ține de competența exclusivă a fiecărui stat.

4. Constituția Republicii Moldova garantează regimul juridic al cetățeniei prin art.17, art.18 și art.19 și conferă Președintelui Republicii Moldova soluționarea problemelor cetățeniei Republicii Moldova (art.88 lit.c) din Constituție).

Cetățenia Republicii Moldova poate fi dobândită, păstrată sau pierdută numai în condițiile prevăzute de legea organică (art.17 alin.(1) din Legea Supremă).

5. Legea cetățeniei Republicii Moldova în Capitolul V (art.27-31) reglementează atribuțiile **autorităților publice** referitoare la cetățenie.

(Întreprinderea de Stat Centrul Resurselor Informaționale de Stat „Registru”) competente quasi-decizionale în procedura de soluționare a cererilor de dobândire a cetățeniei.

Curtea reține că statul este în drept să delege anumite atribuții ale sale societăților comerciale, inclusiv întreprinderilor de stat, însă aceste atribuții nu trebuie să vizeze proceduri derivate din instituții constituționale, cum este procedura de soluționare a cererilor de dobândire a cetățeniei.

În acest sens, Curtea menționează că prevederile Legii cu privire la întreprinderea de stat nusint suficiente de bine corelate cu prevederile Legii cetățeniei și hotărârile de Guvern nr.197 din 12.03.2000 și nr.1389 din 17.05.2010 privind delegarea atribuțiilor către MTIC. Necorelările existente între aceste acte normative, de fapt, au și generat litigiul, în legătură cu care a fost ridicată excepția de neconstituționalitate, ce constituie obiectul hotărârii Curții.

Curtea reține că doar declararea neconstituțională a normei contestate nu este de natură să soluționeze aceste inadvertențe din legislație. Prin urmare, Parlamentul și Guvernul Republicii Moldova trebuie să opereze modificări în cadrul normativ, care ar asigura claritatea, previzibilitatea și funcționalitatea procedurii de soluționare a cererilor de dobândire a cetățeniei.

Adițional obiectului examinat, Curtea Constituțională consideră necesar a atrage atenția Parlamentului asupra neconcordanței existente între reglementările referitoare la instituția excepției de neconstituționalitate din art.12<sup>1</sup> din Codul de procedură civilă și Constituția Republicii Moldova și reamintește despre obligația de a examina adresa din 26 martie 2007, în care Curtea s-a referit la inadvertența respectivă.

În temeiul art.79 din Codul jurisdicției constituționale, în conformitate cu art. 28<sup>1</sup> din Legea cu privire la Curtea Constituțională, Parlamentul și Guvernul Republicii Moldova vor examina adresa și, în termenele stabilite, vor informa Curtea asupra rezultatelor examinării acesteia.

6. Potrivit art.27 din lege, Președintele Republicii Moldova **soluționează problemele cetățeniei** conform Constituției și Legii cetățeniei Republicii Moldova; emite decrete în cazul acordării, redobândirii, renunțării și retragerii cetățeniei Republicii Moldova, iar în cazul **refuzului de acordare a cetățeniei**, dă un răspuns argumentat.

Deoarece, în exercitarea puterii de stat, autoritățile statului activează ca un organism unic, statul poate să prevadă anumite filtre administrative pentru examinarea prealabilă a cererilor privind acordarea cetățeniei.

Articolele 28-31 din Legea cetățeniei reglementează atribuțiile referitoare la problemele cetățeniei ale Ministerului Tehnologiei Informației și Comunicațiilor și ale organelor lui; Ministerului Afacerilor Externe și Integrării Europene și ale instituțiilor lui; Ministerului Afacerilor Interne; Serviciului de Informații și Securitate.

7. În conformitate cu Regulamentul privind organizarea și funcționarea Ministerului Tehnologiei Informației și Comunicațiilor, aprobat prin Hotărârea Guvernului nr.389 din 17 mai 2010, ministerul este organul central de specialitate cu atribuții ce țin de organizarea înregistrării și evidenței populației Republicii Moldova, precum și cu atribuții de organizare a primirii, examinării, prelucrării demersurilor cetățenilor cu privire la ieșirea-intrarea în țară și de **perfectare a materialelor la cererile persoanelor cu privire la cetățenie**.

8. Potrivit art.28 lit.a) din Legea cetățeniei, Ministerul Tehnologiei Informației și Comunicațiilor **verifică documentele** în vederea corespunderii legislației și stabilirii faptului că cererea întrunește cerințele prevăzute

de Legea cetățeniei și întocmește un aviz argumentat, cu expedierea ulterioară a acestora spre soluționare Președintelui Republicii Moldova. Aceste acțiuni sînt pregătitoare, precedînd emiterea decretului privind acordarea cetățeniei de către Președintele Republicii Moldova, sau refuzul de acordare a cetățeniei. Anume Președintele Republicii Moldova, dar nu Ministerul Tehnologiei Informației și Comunicațiilor, decide acordarea sau refuzul de a acorda cetățenia Republicii Moldova.

Termenul „verifică” presupune examinarea actelor necesare dobîndirii sau redobîndirii cetățeniei pentru a stabili în ce măsură acestea corespund cerințelor art.36 din Legea cetățeniei, precum și cerințelor punctului 5 al Regulamentului cu privire la procedura dobîndirii și pierderii cetățeniei Republicii Moldova, aprobat prin Hotărîrea Guvernului nr.197 din 12 martie 2001.

Or articolul 28 litera a) din Legea cetățeniei stipulează expres că Ministerul Tehnologiei Informației și Comunicațiilor, numai în urma tuturor acțiunilor de „primire a cererilor”, „verificare a documentelor prezentate”, „adunare a datelor”, „întocmire a avizului”, expediază materialele și avizul motivat Președintelui Republicii Moldova spre soluționarea problemei cetățeniei.

Astfel, rezultă că, în cazul cînd cererea nu este conformă cerințelor legale, Ministerul Tehnologiei Informației și Comunicațiilor o poate restitui persoanei, pentru a fi adusă în concordanță cu cerințele legale.

9. Prin acțiunea de „verificare a actelor prezentate în vederea corespunderii acestora cerințelor Legii cetățeniei” nu se înțelege altceva decît controlul actelor solicitate de la persoana care a depus cerere în materie de cetățenie, dar nu și luarea deciziei privind acordarea cetățeniei Republicii Moldova sau refuzul acordării acesteia. Astfel, acțiunile de verificare a corespunderii cererii de acordare a cetățeniei Republicii Moldova cerințelor legii, atribuții ce revin Ministerului Tehnologiei Informației și Comunicațiilor, **nu echivalează** cu soluționarea în fond a cererii de acordare a cetățeniei, **atribuții directă a șefului statului**.

10. Efectele juridice în problemele dobîndirii (redobîndirii) cetățeniei sînt produse de deciziile adoptate de către Președintele Republicii Moldova (decrete în cazul acordării cetățeniei sau refuz motivat), dar nu de deciziile Ministerului Tehnologiei Informației și Comunicațiilor privind refuzul de primire a actelor în problemele cetățeniei.

11. Cu atît mai mult, potrivit art.42 din Legea cetățeniei, intitulat „Atacarea acțiunilor persoanelor oficiale”, refuzul de a primi cererea în problemele cetățeniei Republicii Moldova, încălcarea termenelor, a modului de examinare a cererii și de executare a hotărîrilor în problemele cetățeniei, precum și refuzul acordării cetățeniei și alte acțiuni ale persoanelor oficiale pot fi atacate, în modul stabilit de lege, în instanța judecătorească.

12. Deși în § 33 din hotărîre Curtea și-a propus să exercite controlul constituționalității dispozițiilor art.28 lit.a) din Legea cetățeniei, în § 34 din hotărîre Curtea a dispus că va verifica „dacă lit.(c) art.88 din Constituție conferă dreptul de a refuza primirea cererii privind acordarea cetățeniei **exclusiv** Președintelui țării sau acest drept îl au și autoritățile ce recepționează actele de la solicitanți, în special în cazul în care persoana nu întrunește toate condițiile impuse de lege pentru dobîndirea cetățeniei Republicii Moldova prin naturalizare”.

Ca urmare a interpretării dispozițiilor constituționale, Curtea a conchis că „Președintele Republicii Moldova, conform prevederilor lit.c) art.88 din Constituție, este unica autoritate care poate emite soluții definitive **pentru fiecare etapă a procedurii legate de dobîndirea cetățeniei**” (§ 39). „O altă interpretare a normei constituționale prin legea, în speță, referitoare la procedura reglementată la lit.a) art.28 din Legea cetățeniei, ar echivala cu limitarea atribuției Președintelui statuate la lit.c) art.88 din Constituție” (§ 40).

Astfel, Curtea a investit șeful statului cu obligația de a exercita atribuții date prin lege Ministerului Tehnologiei Informației și Comunicațiilor și altor autorități publice (art. 28, 31 din lege). Totodată, în § 42 Curtea concluzionează că numai Comisia pentru problemele cetățeniei și acordării de azil politic de pe lângă Președintele Republicii Moldova (constituită în scopul **asigurării** de către Președintele Republicii Moldova a atribu-

țiilor constituționale în problemele cetățeniei) „este în drept să **verifice** actele solicitantului prevăzute de lege și să prezinte propunerile respective Președintelui, căruia îi aparține dreptul decizional. Orice mecanism administrativ, care în fapt ar putea împiedica Președintele Republicii Moldova să soluționeze cererile de acordare a cetățeniei, în sensul art.88 lit.c) din Constituție, ar însemna de fapt o limitare inadmisibilă a atribuțiilor sale”.

13. În opinia mea, concluziile Curții expuse la §§ 39, 40 și 42 din hotărîre sînt neconcludente și controversate.

14. Categoriec nu sînt de acord cu interpretarea casuală a termenului „soluționează” cuprins în art.88 lit.c) din Constituție. Potrivit Curții, „termenul „soluționează” are o semnificație mai largă, incluzînd **întreg ansamblul de proceduri prevăzute de lege pentru acordarea cetățeniei**”.

15. Prevederea constituțională „soluționează problemele cetățeniei” are o altă semnificație decît cea expusă de Curte. Atribuția Președintelui Republicii Moldova referitor la soluționarea problemelor cetățeniei constă în examinarea cererilor privind dobîndirea și redobîndirea cetățeniei, de refuz privind acordarea cetățeniei, de aprobare a renunțării la cetățenia Republicii Moldova, precum și examinarea propunerilor și avizelor referitoare la retragerea cetățeniei.

Aceste atribuții se exercită de către Președintele Republicii Moldova în temeiul actelor verificate de către autoritățile publice implicate în examinarea problemelor cetățeniei.

Reîterez că decizia privind acordarea cetățeniei, prin care se realizează realmente atribuția privind soluționarea problemelor cetățeniei, aparține în exclusivitate Președintelui Republicii Moldova și se materializează în emiterea decretului respectiv.

16. Refuzul de acordare a cetățeniei, de asemenea, este de competența **exclusivă** a Președintelui Republicii Moldova, care, conform art.27 din Legea cetățeniei, formulează un răspuns argumentat solicitantului.

Refuzul de a acorda cetățenia Republicii Moldova în ceea ce privește **motivele de fond** trebuie să fie previzibil, proporțional și prevăzut de lege.

Art.20 din Legea cetățeniei conține șirul **exhaustiv** al motivelor refuzului de a acorda cetățenia.

Garantiile procedurale legate de cetățenie se întemeiază pe prescripțiile art.11 și art.12 din Convenția europeană cu privire la cetățenie, care precizează că deciziile referitoare la dobîndirea cetățeniei trebuie să contină motivații în formă scrisă, să poată face obiectul unui recurs administrativ sau judiciar, în conformitate cu prevederile legislației sale interne. Art.41 din Legea cetățeniei și art.42 enunță mai sus reglementează atacarea hotărîrilor în problema cetățeniei.

17. Fără a aduce argumente, Curtea a menționat că prevederea contestată nu corespunde nici principiilor clarității și previzibilității, invocînd încălcarea dispozițiilor art.23 din Constituție. Curtea a subliniat că „raportată la textul art.33 din Legea cetățeniei, care obligă solicitantul să depună cerere pe numele Președintelui, prevederea art.28 lit.a) este incertă în ceea ce privește comportamentul petiționarului în fața autorităților publice”.

18. Această interpretare este eronată, deoarece dispozițiile art.28 lit.a) nu vizează „comportamentul petiționarului în fața autorităților publice”, dar vizează atribuțiile Ministerului Tehnologiei Informației și Comunicațiilor și ale organelor lui în problemele cetățeniei.

19. Art.33 din Legea cetățeniei, intitulat „Modalitatea de prezentare a cererii”, stipulează clar că cererea privind dobîndirea sau redobîndirea cetățeniei Republicii Moldova **se adresează** Președintelui Republicii Moldova **și se depune** personal sau prin mandatar... **la organul teritorial al Ministerului Tehnologiei Informației și Comunicațiilor** în a cărui rază își are domiciliul solicitantul, iar în cazul persoanei cu domiciliul legal și obișnuit în străinătate, la reprezentanța diplomatică sau instituția consulară a Republicii Moldova sau la Ministerul Afacerilor Externe și Integrării Europene al Republicii Moldova.

Pentru motivele expuse, consider că norma legală contestată este constituțională și în nici un mod nu aduce atingere atribuției Președintelui Republicii Moldova, statuate în art.88 lit.c) din Constituție, privind soluționarea problemelor cetățeniei.

Judecător

Elena SAFALERU

**22****H O T Ă R Î R E****pentru controlul constituționalității unor prevederi  
ale articolului 32 alin. (4) lit.j) din Legea nr. 162-XVI  
din 22 iulie 2005 cu privire la statutul militarilor  
(Sesizarea nr. 12a/2012)**

În numele Republicii Moldova,  
Curtea Constituțională, statuind în componența:  
DI Alexandru TĂNASE, *președinte, judecător-raportor*,  
DI Dumitru PULBERE,  
DI Victor PUȘCĂȘ,  
DI Petru RAILEAN,  
Dna Elena SAFALERU,  
Dna Valeria ȘTERBET, *judecători*,  
cu participarea dnei Ludmila Chihai, *grefier*,  
Avînd în vedere sesizarea depusă la 6 iunie 2012,  
înregistrată la aceeași dată,  
Examinînd sesizarea menționată în ședință plenară  
publică,

Avînd în vedere actele și lucrările dosarului,  
Deliberînd în ședință plenară închisă,  
Pronunță următoarea hotărîre:

**PROCEDURA**

1. La originea cauzei se află sesizarea depusă la Curtea  
Constituțională la 6 iunie 2012 în temeiul articolelor 135  
alin. (1) lit. a) din Constituție, 25 alin. (1) lit. i) din Legea  
cu privire la Curtea Constituțională și 38 alin. (1) lit. i) din  
Codul jurisdicției constituționale, de avocatul parlamentar dl  
Tudor Lazăr, privind controlul constituționalității articolului  
32 alin. (4) lit.j) din Legea nr. 162-XVI din 22 iulie 2005 cu  
privire la statutul militarilor.

2. Autorul sesizării a pretins, în special, că prin specifi-  
carea categoriei „femeii-militar” norma contestată instituie  
o discriminare a militarilor, fondată pe sex, la obținerea  
concediului pentru îngrijirea copilului, iar prin neinclusiunea  
concediului pentru îngrijirea copilului în vechimea calen-  
daristică a serviciului militar se aduce atingere dreptului  
persoanei la libera alegere a muncii, contrar articolelor 16,  
18, 43, 48 și 49 din Constituție.

3. Prin decizia Curții Constituționale din 10 iulie 2012  
sesizarea a fost declarată admisibilă, fără a prejudicia  
fondul cauzei.

4. În ședința plenară publică autorul a extins obiectul  
sesizării, solicitînd să fie declarate neconstituționale și  
prevederile corespondente din Regulamentul cu privire la  
modul de îndeplinire a serviciului militar în Forțele Armate,  
aprobat prin Hotărîrea Guvernului nr. 941 din 17 august  
2006, care reproduc normele legale contestate.

5. În procesul examinării sesizării, Curtea Consti-  
tuțională a solicitat opinia Parlamentului, Președintelui  
Republicii Moldova, Guvernului, Ministerului Justiției, Minis-  
terului Muncii, Protecției Sociale și Familiei și Ministerului  
Apărării.

6. La ședința plenară publică a Curții autorul sesizării  
a participat personal. Parlamentul a fost reprezentat de  
dl Sergiu Chirică, consultant principal în cadrul Direcției  
juridice a Secretariatului Parlamentului. Guvernul a fost  
reprezentat de dl Vladimir Grosu, viceministru al justiției,  
asistat de dl Viorel Remișovschi, șef-adjunct al Direcției  
juridice din cadrul Ministerului Apărării.

**LEGISLAȚIA PERTINENTĂ****1. Legislația națională**

7. Prevederile relevante ale Constituției Republicii  
Moldova (Monitorul Oficial al Republicii Moldova, 1994, nr.  
1, art.1) sînt următoarele:

**Articolul 4**

Drepturile și libertățile omului

„(1) Dispozițiile constituționale privind drepturile și liber-  
tățile omului se interpretează și se aplică în concordanță cu

Declarația Universală a Drepturilor Omului, cu pactele și cu  
celelalte tratate la care Republica Moldova este parte.”

**Articolul 16**

Egalitatea

„(1) Respectarea și ocrotirea persoanei constituie o  
îndatorire primordială a statului.

(2) Toți cetățenii Republicii Moldova sînt egali în fața legii  
și a autorităților publice, fără deosebire de rasă, naționa-  
litate, origine etnică, limbă, religie, sex, opinie, apartenență  
politică, avere sau de origine socială.”

**Articolul 48**

Familia

„(1) Familia constituie elementul natural și fundamental  
al societății și are dreptul la ocrotire din partea societății  
și a statului.

(2) Familia se întemeiază pe căsătoria liber consimțită  
între bărbat și femeie, pe egalitatea lor în drepturi și pe  
dreptul și îndatorirea părinților de a asigura creșterea,  
educația și instruirea copiilor. [...]”

**Articolul 49**

Protecția familiei și a copiilor orfani

„(1) Statul facilitează, prin măsuri economice și prin  
alte măsuri, formarea familiei și îndeplinirea obligațiilor ce  
îi revin.

(2) Statul ocrotește maternitatea, copiii și tinerii,  
stimulînd dezvoltarea instituțiilor necesare. [...]”

**Articolul 54**

Restrîngerea exercițiului unor drepturi  
sau al unor libertăți

„(1) În Republica Moldova nu pot fi adoptate legi care  
ar suprima sau ar diminua drepturile și libertățile funda-  
mentale ale omului și cetățeanului.

(2) Exercițiul drepturilor și libertăților nu poate  
fi supus altor restrîngeri decît celor prevăzute de lege,  
care corespund normelor unanim recunoscute ale  
dreptului internațional și sînt necesare în interesele securi-  
tății naționale, integrității teritoriale, bunăstării economice a  
țării, ordinii publice, în scopul prevenirii tulburărilor în masă  
și infracțiunilor, protejării drepturilor, libertăților și demnității  
altor persoane, împiedicării divulgării informațiilor confiden-  
țiale sau garantării autorității și imparțialității justiției. [...]”

(4) Restrîngerea trebuie să fie proporțională cu  
situația care a determinat-o și nu poate atinge existența  
dreptului sau a libertății.”

8. Prevederile relevante ale Codului muncii nr. 154-XV  
din 28 martie 2003 (Monitorul Oficial al Republicii Moldova,  
2003, nr.159-162, art. 648) sînt următoarele:

**Articolul 124**

Concediul de maternitate și concediul parțial  
plătit pentru îngrijirea copilului

„(1) Femeilor salariate și ucenicilor, precum și soțiilor  
aflate la întreținerea salariaților, li se acordă un concediu  
de maternitate ce include concediul prenatal cu o durată de  
70 de zile calendaristice și concediul postnatal cu o durată  
de 56 de zile calendaristice (în cazul nașterilor complicate  
sau nașterii a doi sau mai mulți copii – 70 de zile calenda-  
ristice), plătitu-li-se pentru această perioadă indemnizații  
în modul prevăzut la art.123 alin.(2).

(2) În baza unei cereri scrise, persoanelor indicate la  
alin.(1), după expirarea concediului de maternitate, li se  
acordă un concediu parțial plătit pentru îngrijirea copilului  
pînă la vîrsta de 3 ani, cu achitarea indemnizației din bugetul  
asigurărilor sociale de stat.



(3) Concediul parțial plătit pentru îngrijirea copilului poate fi folosit integral sau pe părți în orice timp, pînă cînd copilul va împlini vîrsta de 3 ani. Acest concediu se include în vechimea în muncă, inclusiv în vechimea în muncă specială, și în stagiul de cotizare.

(4) Concediul parțial plătit pentru îngrijirea copilului poate fi folosit opțional, în baza unei cereri scrise, și de tatăl copilului, bunică, bunel sau altă rudă care se ocupă nemijlocit de îngrijirea copilului, precum și de tutore.”

#### Articolul 126

Concediul suplimentar neplătit pentru îngrijirea copilului în vîrstă de la 3 la 6 ani

„(1) În afară de concediul de maternitate și concediul parțial plătit pentru îngrijirea copilului pînă la vîrsta de 3 ani, femeii, precum și persoanelor menționate la art.124 alin. (4), li se acordă, în baza unei cereri scrise, un concediu suplimentar neplătit pentru îngrijirea copilului în vîrstă de la 3 la 6 ani, cu menținerea locului de muncă (a funcției).

(2) În baza unei cereri scrise, în timpul aflării în concediul suplimentar neplătit pentru îngrijirea copilului, femeia sau persoanele menționate la art.124 alin.(4) pot să lucreze în condițiile timpului de muncă parțial sau la domiciliu.

(3) Perioada concediului suplimentar neplătit se include în vechimea în muncă, inclusiv în vechimea în muncă specială, dacă contractul individual de muncă nu a fost suspendat conform art.78 alin.(1) lit.a).

(4) Perioada concediului suplimentar neplătit nu se include în vechimea în muncă ce dă dreptul la următorul concediu de odihnă anual plătit, precum și în stagiul de cotizare potrivit legii.”

9. Prevederile relevante ale Legii nr. 162-XVI din 22 iulie 2005 cu privire la statutul militarilor (Monitorul Oficial al Republicii Moldova, 2005, nr. 129-131, art. 618) sînt următoarele:

#### Articolul 7

Asigurarea protecției juridice și sociale a militarilor

„[...] (2) Femeile încadrate în serviciul militar prin contract, denumite în continuare femeile-militari, sînt egale în drepturi și obligații cu bărbații în condițiile prezentei legi și ale altor acte normative.

(3) Femeile-militari pot beneficia și de alte drepturi și înlesniri legate de întreținerea copiilor, maternitate sau alte circumstanțe prevăzute de legislația în vigoare, cu restricțiile prevăzute de prezenta lege.[...]”

#### Articolul 32

Detășarea și trecerea la dispoziție a militarilor

„(4) Trecerea la dispoziție a militarilor prin contract poate fi efectuată în următoarele cazuri și pe următoarele terene:

[...]

j) aflarea femeii-militar în concediul de îngrijire a copilului – pe întreaga perioadă a concediului. Perioada concediului de îngrijire a copilului se include în vechimea de muncă generală, în stagiul de cotizare, în conformitate cu legislația în vigoare, dar nu se include în vechimea calendaristică a serviciului militar. Pînă la expirarea acestui termen, femeia-militar are dreptul la continuarea serviciului militar; [...]”

10. Prevederile relevante ale Legii nr. 5-XVI din 9 februarie 2006 cu privire la asigurarea egalității de șanse între femei și bărbați (Monitorul Oficial al Republicii Moldova, 2006, nr. 47-50, art. 200) sînt următoarele:

#### Articolul 1

Scopul legii

„Scopul prezentei legi constă în asigurarea exercitării drepturilor lor egale de către femei și bărbați în sfera politică, economică, socială, culturală, în alte sfere ale vieții, drepturi garantate de Constituția Republicii Moldova, în vederea prevenirii și eliminării tuturor formelor de discriminare după criteriul de sex.”

#### Articolul 2

Noțiuni principale

„În sensul prezentei legi, următoarele noțiuni principale semnifică:

[...]

discriminare după criteriul de sex – orice deosebire, excepție, limitare ori preferință avînd drept scop ori consecință limitarea sau intimidarea recunoașterii, exercitării și implementării pe bază de egalitate între femei și bărbați a drepturilor și libertăților fundamentale ale omului; [...]”

#### Articolul 5

Interzicerea discriminării după criteriul de sex

„(1) În Republica Moldova, femeile și bărbații beneficiază de drepturi și libertăți egale, fiindu-le garantate și șanse egale pentru exercitarea lor.

(2) Promovarea unei politici sau efectuarea de acțiuni care nu asigură egalitatea de șanse între femei și bărbați se consideră discriminare și trebuie să fie înlăturată de autoritățile publice competente, conform legislației.

(3) Discriminarea poate fi directă sau indirectă.

(4) Acțiunile care limitează sau exclud sub orice aspect tratarea egală a femeilor și bărbaților se consideră discriminatorii și sînt interzise.[...]”

11. Prevederile relevante ale Legii nr. 121 din 25 mai 2012 cu privire la asigurarea egalității (Monitorul Oficial al Republicii Moldova, 2012, nr. 129-131, art. 618) sînt următoarele:

#### Articolul 1

Scopul legii și domeniul de aplicare

„(1) Scopul prezentei legi este prevenirea și combaterea discriminării, precum și asigurarea egalității tuturor persoanelor aflate pe teritoriul Republicii Moldova în sferile politică, economică, socială, culturală și alte sfere ale vieții, fără deosebire de rasă, culoare, naționalitate, origine etnică, limbă, religie sau convingeri, sex, vîrstă, dizabilitate, opinie, apartenență politică sau orice alt criteriu similar.[...]”

2. *Texte internaționale și elemente de drept comparat pertinente:*

A. *Documente ale Națiunilor Unite*

12. Prevederile relevante ale Convenției asupra eliminării tuturor formelor de discriminare față de femei (adoptată la 18 decembrie 1979 la New York și ratificată prin Hotărîrea Parlamentului nr.87-XIII din 28 aprilie 1994, Monitorul Oficial, 1994, nr. 005), sînt următoarele:

#### Articolul 5

„Statele părți vor lua toate măsurile corespunzătoare pentru:

a) a modifica schemele și metodele de comportament social și cultural al bărbatului și femeii, pentru a se ajunge la eliminarea prejudecăților și practicilor cutumiare sau de altă natură care sînt bazate pe ideea de inferioritate sau superioare a unui sex, sau pe imaginea șablon privind rolul bărbatului sau al femeii;

b) a asigura ca educația în familie să contribuie la o înțelegere clară a faptului că maternitatea este o funcție socială și recunoașterea responsabilității comune a bărbatului și femeii în creșterea și educarea copiilor și în asigurarea dezvoltării lor, ținînd seama că interesul copilului este condiția primordială în toate cazurile.”

B. *Documente ale Organizației Internaționale a Muncii*

13. Prevederile relevante ale Convenției O.I.M. (nr. 111) privind discriminarea în domeniul forței de muncă și exercitării profesiei (adoptată la Geneva la 25 iunie 1958, ratificată prin Hotărîrea Parlamentului nr. 593-XIII din 26 septembrie 1995, Monitorul Oficial al Republicii Moldova, 1995, nr. 59-60, art. 671) sînt următoarele:

„1. În scopul prezentei Convenții, termenul „discriminare” cuprinde:

a) orice deosebire, excludere sau preferință fondată pe rasă, culoare, sex, religie, opinie politică, ascendență națională sau origine socială, care are drept scop să distrugă sau să alterneze egalitatea de șanse sau de tratament în materie de angajare sau de profesie;

b) orice altă deosebire, excludere sau preferință care are drept consecință să distrugă sau să alterneze egalitatea de șansă sau de tratament în materie de angajare sau de profesie, care ar putea fi specificată de membrul interesat după consultarea organismelor reprezentative ale celor ce angajează și a lucrătorilor, dacă există, și alte organisme corespunzătoare.

2. Deosebirile, excluderile sau preferințele fondate pe calificările cerute pentru un post nu sînt considerate ca discriminări.”

#### *C. Acte ale Consiliului European*

14. Prevederile relevante ale Cartei Sociale europene revizuită (adoptată la Strasbourg la 3 mai 1996 și ratificată parțial prin Legea nr. 484-XV din 28 septembrie 2001, Monitorul Oficial al Republicii Moldova, 2001, nr. 130, art. 959), sînt următoarele:

#### **Articolul 27**

Dreptul lucrătorilor avînd responsabilități familiale la egalitate de șanse și de tratament

„În vederea asigurării exercitării efective a dreptului la egalitate de șanse și de tratament între lucrătorii de ambele sexe avînd responsabilități familiale și între acești lucrători și ceilalți lucrători, părțile se angajează:

1. să ia măsuri adecvate:

a) pentru a permite lucrătorilor care au responsabilități familiale să intre și să rămînă în viața activă sau să revină la aceasta după o absență datorată acestor responsabilități, inclusiv măsuri în domeniul orientării și formării profesionale;

b) pentru a ține cont de nevoile acestora în ceea ce privește condițiile de angajare și securitate socială;

c) pentru dezvoltarea sau promovarea serviciilor publice sau private în special a serviciilor preșcolare de zi și a altor modalități de îngrijire;

2. să prevadă posibilitatea pentru fiecare părinte, în cursul unei perioade după concediul de maternitate, de a obține un concediu parental pentru îngrijirea copilului, ale cărui durată și condiții vor fi fixate prin legislația națională, convențiile colective sau practică;

3. să asigure ca responsabilitățile familiale să nu poată, ca atare, să constituie un motiv valabil de concediere.”

15. Prevederile relevante ale Convenției Europene pentru Apărarea Drepturilor Omului și a Libertăților Fundamentale (încheiată la Roma la 4 noiembrie 1950 și ratificată de Republica Moldova prin Hotărîrea Parlamentului nr. 1298-XIII din 24 iulie 1997, Monitorul Oficial al Republicii Moldova, 1997, nr.54-55, art. 502, 1997), în continuare – “Convenția Europeană”, sînt următoarele:

#### **Articolul 8**

Dreptul la respectarea vieții private și de familie

„1. Orice persoană are dreptul la respectarea vieții sale private și de familie, a domiciliului său și a corespondenței sale.

2. Nu este admis amestecul unei autorități publice în exercitarea acestui drept decît în măsura în care acest amestec este prevăzut de lege și dacă constituie o măsură care, într-o societate democratică, este necesară pentru securitatea națională, siguranța publică, bunăstarea economică a țării, apărarea ordinii și prevenirea faptelor penale, protejarea sănătății sau a moralei, ori protejarea drepturilor și libertăților altora.”

#### **Articolul 14**

Interzicerea discriminării

„Exercitarea drepturilor și libertăților recunoscute de

prezenta convenție trebuie să fie asigurată fără nici o deosebire bazată, în special, pe sex, rasă, culoare, limbă, religie, opinii politice sau orice alte opinii, origine națională sau socială, apartenență la o minoritate națională, avere, naștere sau orice altă situație.”

#### **ÎN DREPT**

16. Constituția garantează tuturor drepturi și libertăți egale, fără deosebire de rasă, naționalitate, origine etnică, limbă, religie, sex, opinie, apartenență politică, avere sau de origine socială (articolul 16).

17. Constituția prevede, de asemenea, protecția de către stat a maternității și a familiei. Îngrijirea copiilor și educarea lor este un drept și o îndatorire ce le revine părinților în sarcină egală (articolele 48-49).

18. Codul muncii recunoaște dreptul femeilor de a beneficia de „concediu de maternitate”, ce include concediul prenatal cu o durată de 70 de zile calendaristice și concediul postnatal cu o durată de 56 de zile calendaristice (în cazul nașterilor complicate sau nașterii a doi sau mai mulți copii – 70 de zile calendaristice) (articolul 124). În plus, femeile au dreptul la un „concediu de îngrijire a copilului” (concediu pentru creșterea copilului), parțial plătit pentru îngrijirea copilului pînă la vîrsta de 3 ani. Concediul parțial plătit pentru îngrijirea copilului poate fi folosit opțional, în baza unei cereri scrise, și de tatăl copilului, bunică, bunel sau altă rudă care se ocupă nemijlocit de îngrijirea copilului, precum și de tutore. Beneficiarului de concediu parental i se menține locul de muncă (funcția). Durata concediului pentru creșterea copilului se include în vechimea în muncă, inclusiv în vechimea în muncă specială, și în stagiul de cotizare. În afară de concediul de maternitate și concediul parțial plătit pentru îngrijirea copilului pînă la vîrsta de 3 ani, femeii, precum și persoanelor sus-menționate, li se acordă, în baza unei cereri scrise, un concediu suplimentar neplătit pentru îngrijirea copilului în vîrstă de la 3 la 6 ani, cu menținerea locului de muncă (a funcției).

19. Legea cu privire la statutul militarilor (nr. 162-XVI din 22 iulie 2005) prevede trecerea la dispoziție a militarilor de sex feminin, aflați în concediu de îngrijire a copilului, pe întreaga perioadă a concediului (articolul 32 alin. (4) lit.j)). Nu există nici o prevedere echivalentă pentru militari de sex masculin.

20. Această lege prevede, de asemenea, că femeile-militari pot beneficia și de alte drepturi și înlesniri legate de întreținerea copiilor, maternitate sau alte circumstanțe prevăzute de legislația în vigoare, cu restricțiile prevăzute de lege (articolul 7).

21. Pe de altă parte, legea specifică faptul că perioada concediului de îngrijire a copilului se include în vechimea de muncă generală, în stagiul de cotizare, în conformitate cu legislația în vigoare, dar nu se include în vechimea calendaristică a serviciului militar (articolul 32 alin. (4) lit.j)).

22. Regulamentul cu privire la modul de îndeplinire a serviciului militar în Forțele Armate, aprobat prin Hotărîrea Guvernului nr. 941 din 17 august 2007, recunoaște femeii-militar dreptul la un concediu de maternitate, concediu parțial plătit pentru îngrijirea copilului și concediu suplimentar neplătit pentru îngrijirea copilului, cu toate beneficiile și indemnizațiile inerente (p.108 lit.h) și i), 130 și 131). Nu există nicio prevedere echivalentă pentru militari de sex masculin.

23. Potrivit Legii cu privire la asigurarea egalității de șanse între femei și bărbați, femeile și bărbații au drepturi egale în sfera politică, economică, socială, culturală, în alte sfere ale vieții, drepturi garantate de Constituția Republicii Moldova, orice formă de discriminare după criteriul de sex fiind interzisă. În aceeași ordine de idei se înscrie Legea cu privire la asigurarea egalității.

24. Autorul sesizării consideră că scoaterea în evidență

a termenului „femeie-militar” în norma contestată instituie o discriminare fondată pe sex, iar neincluderea concediului pentru îngrijirea copilului în vechimea calendaristică a serviciului militar aduce atingere dreptului persoanei la libera alegere a muncii.

25. Curtea observă că sesizarea vizează în esență două probleme distincte: (1) discriminarea militarilor de sex masculin în raport cu militarii de sex feminin în ceea ce privește dreptul la concediul pentru îngrijirea copilului; (2) neincluderea concediului pentru îngrijirea copilului în vechimea calendaristică a serviciului militar.

26. În acest context, Curtea reține că sesizarea se referă la un ansamblu de elemente și principii cu valoare constituțională interconexate, precum egalitatea în drepturi, protecția familiei, a maternității și a copiilor.

27. Curtea reține că prerogativa cu care a fost investită prin articolul 135 alin. (1) lit. b) din Constituție presupune stabilirea sensului autentic și deplin al normelor constituționale, care poate fi realizată prin interpretarea textuală sau funcțională, în măsura în care poate fi dedusă din textul Constituției, ținând cont de caracterul generic al normei, situațiile concrete pe care legiuitorul nu avea cum să le prevadă la momentul elaborării normei, reglementările ulterioare (conexe sau chiar contradictorii), situațiile complexe în care norma trebuie aplicată etc.

28. După cum a susținut Curtea întotdeauna, articolul 16 completează celelalte dispoziții substanțiale ale Constituției. El nu are existență independentă, deoarece se aplică numai pentru exercitarea drepturilor și a libertăților garantate de dispozițiile constituționale. În timp ce poate opera și fără o încălcare a altor dispoziții constituționale și, în această măsură, poate avea o semnificație autonomă, articolul 16 din Constituție nu este aplicabil decât dacă situația intră în domeniul de aplicare a cel puțin uneia din dispozițiile constituționale ce vizează exercitarea drepturilor și a libertăților fundamentale. Acest principiu este adînc înrădăcinat în jurisprudența Curții (a se vedea, printre multe altele, Hotărîrea nr. 15 din 13 septembrie 2011 privind controlul constituționalității articolului 18 alin.(3) din Legea nr.152-XVI din 8 iunie 2006 privind Institutul Național al Justiției, Hotărîrea nr. 21 din 20 octombrie 2011 privind interpretarea articolului 46 alin. (3) din Constituție).

29. Curtea reține că, deși autorul sesizării a invocat incompatibilitatea normei contestate cu dreptul la muncă, în partea ce ține de neincluderea concediului pentru îngrijirea copilului în vechimea calendaristică a serviciului militar, nici în conținutul sesizării, nici în cadrul ședinței plenare publice el nu a identificat nici o categorie de persoane, aflate în situații juridice identice sau similare, în raport cu care femeile-militari ar fi fost, din această perspectivă, discriminate.

30. Astfel, Curtea reține că autorul sesizării nu și-a argumentat poziția privind încălcarea dreptului la libera alegere a muncii, garantat de articolul 43 din Constituție, nici separat, nici combinat cu articolul 16 din Constituție. Prin urmare, Curtea sistează procesul în această parte a sesizării.

31. În acest context, Curtea va examina sesizarea în partea ce ține de discriminarea militarilor de sex masculin în raport cu militarii de sex feminin în ceea ce privește dreptul la concediul pentru îngrijirea copilului din perspectiva articolului 16 din Constituție (egalitatea) combinat cu articolele 48 și 49 (familia și protecția familiei, a maternității și a copilului).

32. Pentru a elucida conținutul autentic al normelor constituționale, Curtea va opera, în special, cu jurisprudența sa anterioară, precum și cu principiile consacrate de dreptul internațional și jurisprudența Curții Europene a Drepturilor Omului (în continuare – „Curtea Europeană”), utilizînd toate

metodele de interpretare legală.

33. Totodată, Curtea reține că prevederile articolului 32 alin. (4) lit. d) din aceeași lege la fel fac referire la dreptul femeilor-militari la concediul de îngrijire a copilului, după cum urmează:

„d) eliberarea din funcție în legătură cu efectuarea măsurilor de organizare – pe o perioadă ce nu va depăși 4 luni, iar în cazul **femeilor**-militari care se află în **concediul de maternitate sau de îngrijire a copilului** - pe toată durata acestui concediu.[...]”

34. În acest context, în temeiul articolului 6 alin. (3) din Codul juridicției constituționale, Curtea se va pronunța și asupra normei conținute în articolul 32 alin. (4) lit. d) din Legea privind statutul militarilor.

#### **PRETINSA ÎNCĂLCARE A ARTICOLULUI 16 COMBINAT CU ARTICOLELE 48 ȘI 49 DIN CONSTITUȚIE**

35. În opinia autorului sesizării, prevederea supusă controlului constituționalității încalcă articolul 16 alin. (2) din Constituție, potrivit căruia:

„(2) Toți cetățenii Republicii Moldova sînt egali în fața legii și a autorităților publice, fără deosebire de rasă, naționalitate, origine etnică, limbă, religie, sex, opinie, apartenență politică, avere sau de origine socială.”

36. Autorul sesizării consideră că norma contestată aduce atingere articolului 48 din Constituție, potrivit căruia:

„(1) Familia constituie elementul natural și fundamental al societății și are dreptul la ocrotire din partea societății și a statului.

(2) Familia se întemeiază pe căsătoria liber consimțită între bărbat și femeie, pe egalitatea lor în drepturi și pe dreptul și îndatorirea părinților de a asigura creșterea, educația și instruirea copiilor. [...]”

37. Potrivit autorului sesizării, norma supusă controlului constituționalității încalcă, de asemenea, articolul 49 din Constituție:

„(1) Statul facilitează, prin măsuri economice și prin alte măsuri, formarea familiei și îndeplinirea obligațiilor ce îi revin.

(2) Statul ocrotește maternitatea, copiii și tinerii, stimulînd dezvoltarea instituțiilor necesare. [...]”

#### **A. Argumentele autorului sesizării**

38. Potrivit autorului sesizării, Constituția prevede în articolul 48 drepturi și obligații egale în relațiile de familie, indiferent de sex.

39. În viziunea autorului sesizării, prin specificarea în textul Legii cu privire la statutul militarilor a sintagmei „**femeii**-militar” a fost instituită o discriminare fondată pe sex, care aduce atingere articolului 16 din Constituția Republicii Moldova.

40. În sprijinul poziției sale, autorul sesizării invocă articolele 14, care interzice orice discriminare, și 8, care garantează dreptul la viața privată, din Convenția Europeană.

#### **B. Argumentele autorităților**

41. În opiniile scrise prezentate Parlamentului, Președintele Republicii Moldova și Ministerul Apărării au pledat pentru recunoașterea constituționalității normei contestate.

42. Potrivit Parlamentului, prin reglementarea statutului juridic special al personalului militar, legiuitorul poate stabili *limite pentru militari în partea ce ține de exercitarea drepturilor și libertăților civile*.

43. În acest sens, în opinia Parlamentului, excluderea dreptului la concediu parental pentru militarii de sex masculin nu poate fi considerată ca fiind o încălcare a drepturilor constituționale, deoarece această limitare se bazează pe *caracterul benevol al încheierii contractului pentru îndeplinirea serviciului militar*.

44. În viziunea Parlamentului, această normă are drept obiectiv *excluderea nerespectării în masă de către personalul militar a obligațiilor de serviciu*.

45. Potrivit Parlamentului, acordând dreptul la concediu pentru îngrijirea copilului ca excepție doar pentru femeile-militari, legiuitorul a ținut cont de numărul limitat al femeilor-militari în cadrul forțelor armate și de rolul social major al femeii în creșterea copilului.

46. În ședința publică a Curții, reprezentantul Parlamentului și-a modificat poziția, declarând că nu insistă să fie recunoscută constituțională norma contestată.

47. În opinia Aparatului Președintelui Republicii Moldova, restrângerea drepturilor tuturor militarilor la un concediu pentru creșterea copilului este *proporțională și justificată de necesitatea protejării securității naționale*.

48. Potrivit reprezentantului Președintelui Republicii Moldova, prin norma contestată a fost comis un act de „*discriminare pozitivă*”, statul instituind o compensație unui grup de femei-militari numeric neesențial (23% din efectivul forțelor armate), iar acordarea unor facilități acestora nu constituie o discriminare a bărbaților-militari.

49. Totodată, reprezentantul Președintelui Republicii Moldova afirmă că la adoptarea normei s-a ținut cont de funcțiile pe care le dețin *femeile-militari, care profesază o îndelețnicire proprie bărbaților*, rolul acestora în asigurarea capacității de apărare, de specificul gândirii și de tradițiile locale, care presupun că *anume femeia are în primul rând obligațiunea de a educa și crește copii*.

50. Potrivit Ministerului Apărării, majoritatea funcțiilor ce țin de pregătirea de luptă sint exercitate de bărbați-militari, iar aflarea acestora în concediul de îngrijire a copilului *ar submina capacitatea de luptă a unităților militare și, implicit, interesele securității naționale*.

51. Guvernul, Ministerul Justiției și Ministerul Muncii, Protecției Sociale și Familiei au recunoscut că, în contextul jurisprudenței recente a Curții Europene a Drepturilor Omului în cauza *Konstantin Markin v. Rusia* (cererea nr.30078/06, hotărârea Marii Camere din 22 martie 2012), a textelor și recomandărilor internaționale, norma contestată, în partea ce ține de acordarea dreptului la concediu pentru îngrijirea copilului doar femeilor-militari, riscă să fie calificată ca o normă legală ce contravine articolului 16 din Constituție și articolului 14 din Convenția Europeană.

### **C. Aprecierea Curții**

#### **1. Principii generale**

52. În jurisprudența sa anterioară, Curtea a statuat constant că orice diferență de tratament nu implică în mod automat o încălcare a articolului 16 din Constituție. Pentru a stabili încălcarea articolului 16 din Constituție trebuie să se constate faptul că persoanele aflate în situații similare sau comparabile beneficiază de tratament preferențial și că această distincție este discriminatorie (a se vedea, între altele, Hotărârea nr.27 din 20 decembrie 2011 privind controlul constituționalității unor legi de modificare a condițiilor de asigurare cu pensii și alte plăți sociale pentru unele categorii de salariați).

53. Totodată, Curtea consideră judicios că aceste derogări trebuie să se încadreze în limitele articolului 54 din Constituție, potrivit căruia exercițiul drepturilor și libertăților nu poate fi supus altor restrângeri decât celor prevăzute de lege, care corespund normelor unanim recunoscute ale dreptului internațional și sint necesare în interesele securității naționale, integrității teritoriale, bunăstării economice a țării, ordinii publice, în scopul prevenirii tulburărilor în masă și infracțiunilor, protejării drepturilor, libertăților și demnității altor persoane, împiedicării divulgării informațiilor confidentiale sau garantării autorității și imparțialității justiției (alineatul 2). De asemenea, restrângerea trebuie să fie proporțională cu situația care a determinat-o și nu poate

atinge existența dreptului sau a libertății.

54. Astfel, o distincție este discriminatorie dacă nu se bazează pe o justificare obiectivă și rezonabilă, adică, dacă nu urmărește un scop legitim sau dacă nu există un raport rezonabil de proporționalitate între mijloacele folosite și scopul urmărit.

55. Statul dispune de o anumită marjă de apreciere pentru a justifica un tratament diferit în situații analoge. Domeniul de aplicare al marjei de apreciere variază în funcție de circumstanțe și de context, dar Curții Constituționale îi revine misiunea de a aprecia în cele din urmă respectarea exigențelor Constituției. Acesta fiind în primul rând un mecanism pentru protejarea drepturilor omului, Curtea trebuie să ia în considerare evoluția standardelor internaționale în domeniul drepturilor omului (*mutatis mutandis*, Hotărârea nr.15 din 13 septembrie 2011, precitată).

56. Curtea reamintește, între altele, că progresul spre egalitatea de gen a devenit un obiectiv major în statele membre ale Consiliului Europei și că, prin prisma textelor pertinente ale Consiliului Europei și a jurisprudenței Curții Europene, numai considerente foarte puternice ar putea determina aprecierea unei diferențe de tratament ca fiind compatibilă cu Convenția Europeană (a se vedea hotărârile CEDO *Burghartz v. Elveția* din 22 februarie 1994, § 27 și *Schuler-Zgraggen v. Elveția* din 24 iunie 1993 etc.).

57. În acest context, Curtea nu poate fi de acord cu argumentul reprezentantului Președintelui că norma contestată este justificată de specificul gândirii și tradițiile locale, care presupune că *anume femeia are în primul rând obligațiunea de a educa și crește copii*. Urmind raționamentul Curții Europene, referințele la tradiții, prejudecăți generale sau atitudini sociale majoritare predominante într-o anumită țară nu sint suficiente pentru a justifica o diferență de tratament fondată pe sex. De exemplu, statele nu pot impune tradiții în care este adânc înrădăcinată ideea că bărbatul joacă un rol-cheie, iar femeia – un rol secundar în familie (a se vedea hotărârea CEDO *Ünal Tekeli v. Turcia*, § 63).

58. În contextul specific al forțelor armate, Curtea observă că însăși Curtea Europeană a specificat că, atunci cînd au elaborat și apoi au semnat Convenția, majoritatea covârșitoare a statelor contractante aveau forțe de apărare și, prin urmare, un sistem de disciplină militară care implica în mod inerent posibilitatea de a impune anumitor drepturi și libertăți ale membrilor forțelor armate unele limitări, care nu puteau fi impuse civililor. Curtea Europeană a statuat că existența unor astfel de sisteme, pe care le-au menținut de atunci, nu intră în conflict cu obligațiile statelor în temeiul Convenției (hotărârea CEDO *Engel și alții v. Țările de Jos* din 8 iunie 1976, § 57). Rezultă că fiecare stat are competența de a-și organiza sistemul său de disciplină militară și dispune în acest sens de o anumită marjă de apreciere. În același timp, Curtea Europeană a statuat că, deși buna funcționare a unei armate este greu de conceput fără norme juridice menite să prevină prejudicierea sa de către personalul militar, autoritățile naționale nu pot însă să se bazeze pe astfel de norme pentru a împiedica exercitarea de către membrii forțelor armate a dreptului lor la respectarea vieții private, care se aplică militarilor la fel ca și altor persoane aflate sub jurisdicția statului (hotărârile CEDO *Smith și Grady v. Regatul Unit*, § 89, și *Lustig-Prean și Beckett v. Regatul Unit*, § 82, din 27 septembrie 1999).

#### **2. Elemente de drept comparat**

59. Analiza legislației statelor membre ale Consiliului Europei relevă că, în sectorul civil, numai două state (Armenia și Elveția) rezervă doar femeilor dreptul la concediul parental, într-un singur stat (Turcia) bărbații care lucrează în sectorul privat nu au dreptul la concediul parental, în timp ce cei care lucrează în sectorul public

au acest drept, în alt stat (Bosnia și Herțegovina) bărbații pot beneficia de un concediu parental acordat numai în anumite condiții (de exemplu, atunci când copilul este lipsit de grija maternă), iar într-un stat (Albania) legea nu prevede concediul parental. În celelalte state, bărbații și femeile care lucrează în sectorul civil au dreptul la concediul pentru îngrijirea copilului pe picior de egalitate.

60. În unele state, concediul pentru creșterea copilului este un drept acordat familiei, pe care părinții îl pot repartiza între ei cum doresc (Azerbaidjan, Georgia și România, de exemplu). În alte state, acesta este un drept individual, fiecare părinte având dreptul la o anumită parte din concediul parental (Belgia, Croația, Italia, Luxemburg și Republica Cehă, de exemplu). În Suedia, acest drept este parțial familial și parțial individual, 60 de zile fiind rezervate pentru fiecare părinte, iar restul fiind împărțit între ei, după libera lor alegere. În unele state, concediul parental este neplătit (Austria, Belgia, Cipru, Malta, Țările de Jos și Regatul Unit, de exemplu). În altele, concediul parental este plătit, parțial sau în totalitate (Azerbaidjan, Luxemburg, Portugalia, Republica Cehă și Serbia, de exemplu). Durata concediului pentru îngrijirea copilului este de asemenea diferită, variind de la trei luni (Belgia) la trei ani (Spania).

61. În ceea ce privește sectorul militar, un stat (Albania) nu acordă în mod expres militarilor dreptul la concediul parental. În șase state (Armenia, Azerbaidjan, Georgia, Republica Moldova, Elveția și Turcia) acest drept este recunoscut militarilor de sex feminin. În trei țări (Bosnia și Herțegovina, Bulgaria și Serbia) militarii de sex feminin au dreptul la concediul pentru îngrijirea copilului, indiferent de situația lor, în timp ce militarii de sex masculin au acest drept în circumstanțe excepționale, de exemplu, în cazul în care mama a murit sau a abandonat copilul, este grav bolnavă sau nu poate să aibă grijă de copilul din orice alt motiv întemeiat. În celelalte state, militarii, bărbat sau femeie, au dreptul la concediul pentru îngrijirea copilului pe picior de egalitate.

62. În unele țări (Austria, Croația, Cipru, Estonia, Finlanda, Italia, Luxemburg, Malta, Polonia, Portugalia și Suedia, de exemplu) concediul parental pentru militari este reglementat de aceleași dispoziții generale ca și cele aplicabile civililor. În alte țări (Franța, Grecia, Letonia, Lituania, Republica Cehă și România, de exemplu) concediul parental este definit prin dispoziții specifice care nu prezintă o diferență semnificativă în raport cu normele aplicabile civililor. În cinci țări (Germania, Belgia, Spania, Țările de Jos și Regatul Unit) dispozițiile care reglementează concediul pentru creșterea copilului pentru militari sînt diferite de cele aplicabile civililor sau mai restrictive decât cele din urmă. De exemplu, legea olandeză prevede posibilitatea amînării concediului pentru creșterea copilului atunci cînd „interesele importante ale serviciului” o dictează. În Germania legea oferă militarilor aceleași drepturi la concediul pentru creșterea copilului ca și civililor. Cu toate acestea, ministrul german al apărării se poate opune acordării concediului pentru creșterea copilului pentru un membru al personalului militar, de sex masculin sau feminin, sau poate rechema un membru al personalului militar din concediul pentru creșterea copilului în cazul în care cerințele apărării naționale o impun. În mod similar, în Regatul Unit militarii, care, în principiu, au aceleași drepturi la concediul pentru creșterea copilului ca și civilii, pot să nu fie autorizați să plece atunci cînd doresc, dacă absența lor este considerată a fi în detrimentul eficacității forțelor armate aflate în luptă.

### 3. Aplicarea principiilor generale în prezenta cauză

*i. Privind aplicabilitatea articolului 16 combinat cu articolele 48 și 49 din Constituție*

63. Curtea trebuie să stabilească mai întîi dacă situația reglementată de norma contestată cade sub incidența

articolelor 48 și 49 și, prin urmare, a articolului 16 din Constituție.

64. Curtea reiterează că articolul 16 din Constituție intră în acțiune atunci cînd situația la care se referă dezavantajul implică una din condițiile de exercitare a unui drept garantat, sau dacă măsurile criticate vizează exercitarea unui drept garantat. Pentru ca articolul 16 să fie operabil, este suficient ca situația reglementată de normele contestate să intre în domeniul de aplicare al uneia sau mai multor dispoziții ale Constituției, care garantează drepturi fundamentale.

65. Articolele 48 și 49 din Constituție nu prevăd expres dreptul la concediul pentru îngrijirea copilului și nu impun statului o obligație pozitivă de a prevedea indemnizația de concediu parental. Cu toate acestea, în conformitate cu articolul 49 din Constituție, statul facilitează, prin măsuri economice și prin alte măsuri, formarea familiei și îndeplinirea obligațiilor ce îi revin, ocrotește maternitatea, copiii și tinerii, stimulînd dezvoltarea instituțiilor necesare.

66. În acest context, permițînd unui părinte să stea acasă și să aibă grijă de copii, concediul parental și alocația aferentă favorizează viața de familie și are în mod cert un impact asupra organizării acesteia. Concediul pentru îngrijirea copilului și alocația corespunzătoare intră, așadar, în domeniul de aplicare al articolelor 48 și 49 din Constituție. Prin urmare, articolul 16 combinat cu articolele 48 și 49 din Constituție este aplicabil. În consecință, statul, atunci cînd decide să instituie un sistem de concediu pentru îngrijirea copilului, trebuie să facă acest lucru într-un mod compatibil cu articolul 16 din Constituție.

*ii. Dacă a existat o încălcare a articolului 16 combinat cu articolele 48 și 49 din Constituție*

67. Curtea observă că, în comparație cu militarii de sex feminin, militarii de sex masculin nu au dreptul legal la un concediu pentru îngrijirea copilului pînă la vîrsta de trei ani. Prin urmare, Curtea urmează mai întîi să verifice dacă militarii de sex masculin sînt într-o situație comparabilă cu cea a unei femei care lucrează în armată.

68. Spre deosebire de concediul de maternitate, care are drept scop de a permite mamei de a se recupera după naștere și de a alăpta bebelușul, dacă ea dorește, concediul pentru îngrijirea copilului și indemnizația de concediu parental se referă la perioada posterioară și sînt concepute pentru a permite beneficiarului să stea acasă să îngrijească personal copilul.

69. În acest context, Curtea nu poate accepta argumentul Parlamentului, Președintelui Republicii Moldova și Ministerului Apărării cu privire la rolul femeii în creșterea și educarea copilului (a se vedea §§ 45 și 49 *supra*). Fără a ignora diferențele care pot exista între tată și mamă, în relația lor cu copilul, Curtea reține că, în ceea ce privește creșterea copilului în timpul concediului pentru îngrijirea copilului, bărbații și femeile se află în „situații similare”.

70. Astfel, din perspectiva scopului concediului pentru îngrijirea copilului, militarii de sex masculin sînt într-o situație similară cu cea a militarilor de sex feminin. Prin urmare, Curtea urmează să stabilească dacă diferența de tratament între militarii de ambele sexe este fondată pe o justificare obiectivă și rezonabilă, în conformitate cu articolul 16 din Constituție.

71. Curtea ține cont de faptul că prezenta cauză se situează într-un context particular, cel al forțelor armate. Este un domeniu ce se află în strînsă legătură cu securitatea statului și, prin urmare, esențial pentru interesele vitale ale statului.

72. Statele se bucură de o largă marjă de apreciere în domeniul securității naționale, în general, și al forțelor armate, în special (a se vedea hotărîrile CEDO *Smith și Grady v. Regatul Unit*, § 89, și *Lustig-Prean și Beckett v. Regatul Unit*, precitate).

73. Curtea reține că, în mai multe ocazii, Curtea Europeană a recunoscut că drepturile militarilor garantate de articolele 5, 9, 10 și 11 din Convenția Europeană, în unele cazuri, ar putea fi supuse unor restricții mai mari decât cele autorizate pentru civili. Astfel, în ceea ce privește articolul 14 combinat cu articolul 5, Curtea Europeană a considerat că faptul că militarii ar putea face obiectul unei sancțiuni disciplinare privative de libertate, în timp ce civilii nu, nu instituie o discriminare incompatibilă cu Convenția Europeană, deoarece condițiile și cerințele vieții militare diferă, după natura lor, de cele ale vieții civile (a se vedea hotărârea CEDO *Engel și alții v. Țările de Jos*, precitată, § 73). De asemenea, în ceea ce privește articolul 9 din Convenția Europeană, Curtea Europeană a constatat că, deși nu pot fi impuse civililor, restricțiile privind comportamentul și atitudinile motivate de religie sînt acceptabile în armată. Curtea a reținut că, prin îmbrățișarea carierei militare, membrii forțelor armate se supun de bună voie unui sistem de disciplină militară și unor limitări ale drepturilor și libertăților pe care acest sistem le implică (hotărârile CEDO *Kalac v. Turcia* din 1 iulie 1997, § 28, și *Larissis și alții v. Grecia* din 24 februarie 1998, §§ 50-51, despre prozelitism în armată). În mod similar, atunci cînd a analizat situații prin prisma articolului 10 din Convenția Europeană, Curtea Europeană a subliniat că este necesar să se ia în considerare particularitățile vieții militare și „drepturile” și „responsabilitățile” specifice militarilor, membrii forțelor armate fiind supuși unei obligații de rezervă referitor la exercitarea funcțiilor lor (hotărârile CEDO *Hadjianastassiou v. Grecia* din 16 decembrie 1992, §§ 39 și 46, *Pasko v. Rusia* din 22 octombrie 2009, § 86, care implică divulgarea de secrete militare de către un membru al forțelor armate). Curtea Europeană a considerat, de asemenea, că diferențele dintre militari și civili în domeniul libertății de exprimare sînt justificate sub aspectul articolului 14 din Convenție prin diferențele dintre condițiile vieții militare și cele ale vieții civile, și anume, prin „drepturi” și „responsabilități” specifice membrilor forțelor armate (*Engel și alții*, precitată, § 103). În cele din urmă, trebuie subliniat că articolul 11 § 2 din Convenția Europeană prevede în mod expres că este permis să fie impuse restricții legale privind exercitarea libertății de întrunire și de asociere membrilor forțelor armate (hotărârea CEDO *Demir și Baykara v. Turcia* [MC], § 119).

74. În aceeași ordine de idei, Curtea Europeană a subliniat faptul că Convenția Europeană nu se oprește la porțile cazărmilor și că militarii, la fel ca și toate celelalte persoane aflate sub jurisdicția unui stat contractant, au dreptul de a se bucura de protecția Convenției Europene. Autoritățile naționale nu pot invoca statutul special al forțelor armate pentru a justifica privarea militarilor de drepturile lor. Pentru a fi justificată, o restricție privind drepturile garantate de Convenție trebuie să fie necesară într-o societate democratică (a se vedea, hotărârile *Grigoriades v. Grecia* din 25 noiembrie 1997, §§ 45-48, și *Vereinigung demokratischer Soldaten Österreichs și Gubi v. Austria* din 19 decembrie 1994, §§ 36-40).

75. În ceea ce privește restricțiile privind viața privată și de familie a militarilor, mai ales atunci cînd restricțiile afectează „un aspect mai intim al vieții private”, trebuie să existe, de asemenea, „motive deosebit de grave” pentru ca aceste interferențe să satisfacă cerințele de la articolul 8 § 2 din Convenția Europeană. În special, trebuie să existe un raport rezonabil de proporționalitate între restricțiile impuse și scopul legitim de a proteja securitatea națională. Aceste restricții sînt acceptabile numai în cazul în care există o amenințare reală pentru eficiența operațională a forțelor armate, iar afirmațiile cu privire la existența acestui risc trebuie să fie „susținute de exemple” (*Smith și Grady*, § 89, și *Lustig-Prean și Beckett*, § 82, precitate).

76. Revenind la circumstanțele prezentei cauze, Curtea notează că Parlamentul, Președintele Republicii Moldova

și Ministerul Apărării au prezentat mai multe argumente pentru a justifica diferența de tratament între militarii de sex masculin și cei de sex feminin în ceea ce privește acordarea concediului pentru îngrijirea copilului. Curtea va examina fiecare dintre aceste argumente.

77. În primul rînd, cu referire la argumentul despre rolul social pe care îl joacă femeile în educația copiilor, Curtea observă că, în cazul *Petrovic v. Austria* din 27 martie 1998, Curtea Europeană a remarcat evoluția progresivă a societății față de o repartizare mai egală între bărbați și femei a responsabilităților de creștere a copilului. În cauza *Weller v. Ungaria* din 31 martie 2009, Curtea a constatat o discriminare fondată pe statutul parental în faptul că tații naturali nu aveau dreptul la alocații parentale, în timp ce mamele, părinții adoptivi și tutorii puteau beneficia de această alocație (§§ 30-35).

78. Textele internaționale și elementele de drept comparat pertinente (a se vedea §§ 12-15, 59-62 *supra*) arată că evoluția societății – care, după cum a menționat Curtea Europeană în cazul *Petrovic*, a început în anii 80 – a înregistrat multe progrese de atunci.

79. Curtea observă că în majoritatea statelor europene, inclusiv Republica Moldova, legea prevede în sectorul civil că atît femeile, cît și bărbații pot beneficia de concediul pentru îngrijirea copilului. Într-un număr semnificativ de state membre ale Consiliului Europei, militarii atît de sex feminin, cît și cei de sex masculin au dreptul la concediu pentru îngrijirea copilului (a se vedea §§ 61-62 *supra*). Acest lucru demonstrează faptul că societatea europeană modernă a evoluat spre o repartizare mai egalitară între bărbați și femei a responsabilității pentru creșterea copiilor și că rolul taților în creșterea copiilor mici este recunoscut din ce în ce mai mult.

80. Curtea nu poate ignora ideile care continuă să se răspîndească și nici evoluțiile în jurisprudența Curții Europene.

81. De asemenea, Curtea consideră că reprezentantul Președintelui Republicii Moldova invocă în mod eronat noțiunea de discriminare pozitivă. În fapt, diferența de tratament între militarii de sex masculin și cei de sex feminin în ceea ce privește acordarea concediului pentru îngrijirea copilului nu urmărește nicidecum scopul de a corecta dezavantajul suferit de femei în societate sau „inegalitățile de fapt” între bărbați și femei. Curtea consideră că, dimpotrivă, această diferență are efectul de a perpetua stereotipurile fondate pe sex și constituie un dezavantaj atît pentru cariera femeilor, cît și pentru viața de familie a bărbaților.

82. În mod similar, Curtea nu consideră că tradițiile existente în Republica Moldova ar putea justifica diferența de tratament. Curtea Europeană a declarat că statele nu pot impune o repartizare tradițională a rolurilor fondată pe sex sau stereotipuri fondate pe gen (a se vedea § 57 *supra*). În plus, avînd în vedere că legislația Republicii Moldova prevede că atît femeile, cît și bărbații care lucrează în sectorul civil au dreptul la concediu pentru îngrijirea copilului și că părinții sînt cei care aleg cine să ia concediu pentru îngrijirea copilului, Curtea nu poate accepta afirmația că anume femeia are în primul rînd obligația de a educa și a crește copii, că femeia-militară profesează o îndeletnicire proprie bărbaților și că societatea moldovenească nu este gata să accepte egalitatea dintre bărbații și femeile aflate în serviciul forțelor armate.

83. Curtea conchide că diviziunea tradițională a rolurilor fondată pe gen în societate nu poate fi folosită pentru a justifica excluderea bărbaților, inclusiv a celor care lucrează în armată, de la exercitarea dreptului la concediul pentru îngrijirea copilului. Marea Cameră a Curții Europene a

considerat că stereotipurile fondate pe gen – precum faptul că femeile sînt cele ce urmează să se ocupe mai mult de copii și că bărbații sînt cei care muncesc mai mult pentru a cîștiga bani – nu pot fi considerate în sine ca reprezentînd o justificare suficientă pentru un tratament diferențiat privind concediul pentru îngrijirea copilului, nu mai mult decît stereotipuri similare fondate pe rasă, origine, culoare sau orientare sexuală.

84. Curtea nu este convinsă de cel de-al doilea argument al Parlamentului, Președintelui Republicii Moldova și Ministerului Apărării, potrivit căruia extinderea concediului pentru îngrijirea copilului pentru militarii de sex masculin ar dăuna puterii de luptă și eficienței operaționale a forțelor armate, în timp ce acordarea acestui drept militarilor de sex feminin nu comportă un astfel de risc, deoarece în armată există mai puține femei decît bărbați. Nimic nu indică faptul că autoritățile au efectuat studii statistice sau de expertiză pentru a evalua numărul de militari de sex masculin ce ar putea beneficia de concediu pentru îngrijirea copilului pînă la vîrsta de trei ani, la un moment dat și dispuși să facă acest lucru, și să analizeze consecințele pe care astfel de concedii le-ar putea avea asupra eficienței operaționale a armatei. Pentru Curte, simplul fapt că majoritatea funcțiilor ce țin de pregătirea de luptă sînt exercitate de bărbați-militari, astfel cum reține Ministerul Apărării, nu este suficient pentru a justifica diferența de tratament între bărbați și femei în armată. În aspectul abordat, informația furnizată de Ministerul Apărării la solicitarea Curții nu poate induce nici o concluzie în acest sens. Aceasta nu indică numărul total al personalului sau numărul de militari de sex masculin cu copii mai mici de trei ani. Prin urmare, această informație nu permite să se stabilească, fie și estimativ, procentul militarilor de sex masculin, care ar putea beneficia de concediu pentru creșterea copilului la un moment dat. În absența unor studii referitoare la dorința bărbaților militari de a beneficia de concediu pentru îngrijirea copilului este, de asemenea, imposibil să se estimeze numărul militarilor de sex masculin care ar fi efectiv dispuși să își ia concediu pentru îngrijirea copilului. Afirmatia Ministerului Apărării că aceștia ar fi numeroși este contrazisă de informațiile statistice, care nu dezvăluie o problemă sistemică. În aceste circumstanțe, Curtea nu poate accepta afirmația Parlamentului, Președintelui Republicii Moldova și Ministerului Apărării cu privire la riscul pentru eficiența operațională a armatei, pentru că această declarație nu este „susținută de exemple” (a se vedea jurisprudența CEDO citată la § 75 *supra*).

85. Cu toate acestea, Curtea admite că, avînd în vedere importanța armatei pentru protejarea securității naționale, restricțiile privind dreptul la concediu parental ar putea fi justificate, cu condiția că acestea nu sînt discriminatorii. Pentru Curte, este posibil să se realizeze scopul legitim de protecție a securității naționale în alt mod decît prin limitarea dreptului la concediu pentru îngrijirea copilului pentru militarii de sex feminin și excluderea militarilor de sex masculin de la exercitarea aceluiași drept.

86. Curtea reține că într-un număr semnificativ de state membre ale Consiliului Europei militarii de ambele sexe au dreptul la concediu parental (a se vedea § 59 *supra*). Curtea ia act cu interes de dispozițiile legale privind concediul pentru creșterea copilului, care sînt în vigoare în țări precum Olanda, Germania și Regatul Unit (a se vedea § 59 *supra*). Aceste exemple arată că există modalități de a răspunde preocupărilor legitime legate de eficiența operațională a armatei, asigurînd în același timp militarilor de ambele sexe egalitatea de tratament în ceea ce privește exercitarea dreptului la concediu pentru îngrijirea copilului.

87. Curtea reține că articolul 1 din Convenția nr.111 a OIM privind discriminarea în domeniul forței de muncă și exercitării profesiei prevede că distincțiile, excluderile sau preferințele, fondate pe calificările solicitate pentru un anumit loc de muncă, nu sînt considerate discriminare (a se vedea § 12 *supra*). În context, Curtea nu consideră că excluderea dreptului la concediu parental în speță este fondată pe o calificare necesară pentru

a servi în armată. De altfel, militarii de sex feminin au dreptul la concediu pentru îngrijirea copilului, excluderea în cauză afectînd doar militarii de sex masculin.

88. În același timp, Curtea consideră că, avînd în vedere cerințele speciale ale armatei, excluderea dreptului la concediu parental poate fi justificată în privința unui militar, bărbat sau femeie, care, din cauza unor factori, precum poziția sa ierarhică, raritatea calificărilor tehnice sau participarea sa la operațiunile militare de pe teren, nu poate fi ușor înlocuit în sarcinile sale. Or, în Republica Moldova, dreptul la concediu parental se fondează exclusiv pe sexul militarilor. Excluzînd militarii de sex masculin de la exercitarea dreptului la concediu parental, dispoziția în cauză impune o restricție care se aplică în mod automat tuturor militarilor de sex masculin, indiferent de poziția lor în armată, de disponibilitatea unui înlocuitor sau de situația lor personală.

89. Curtea consideră că o astfel de restricție generală și automată, impusă unui grup de persoane, fiind fondată pe sex, depășește domeniul de aplicare a unei marje de apreciere a statului acceptabile, oricît de largă ar fi, și că este incompatibilă cu articolul 16 din Constituție, combinat cu articolele 48 și 49 din Constituție.

90. În cele din urmă, în ceea ce privește argumentul Parlamentului, Președintelui Republicii Moldova și Ministerului Apărării, potrivit căruia, prin angajarea în armată, militarul renunță la dreptul său de a nu fi discriminat, Curtea consideră că, avînd în vedere importanța fundamentală a interzicerii discriminării fondate pe criterii de sex, nu poate fi acceptată posibilitatea de a renunța la dreptul de a nu fi supus la o astfel de discriminare, deoarece ar fi contrară unui interes public important (a se vedea, pentru o abordare similară privind discriminarea rasială, *DH și alții v. Republica Cehă* [MC], § 204).

91. În context, Curtea reține că în hotărîrea *Konstantin Markin v. Rusia*, precitată, Marea Cameră a constatat faptul că a fost încălcat articolul 14 combinat cu articolul 8 din Convenție prin refuzul autorităților ruse de a-i recunoaște reclamantului, militar de sex masculin, dreptul la concediu pentru îngrijirea copilului, raportat la militarii de sex feminin, cărora acest drept le era recunoscut (a se vedea, în același sens, hotărîrea *CEDO Hulea v. România* din 2 octombrie 2012).

92. Avînd în vedere cele de mai sus, Curtea consideră că excluderea militarilor de sex masculin de la exercitarea dreptului la concediu parental, în timp ce militarii de sex feminin au acest drept, nu poate fi considerată ca fiind fondată pe o justificare obiectivă sau rezonabilă. Prin urmare, Curtea conchide că această diferență de tratament constituie o discriminare fondată pe sex.

93. În consecință, norma contestată încălcă articolul 16 combinat cu articolele 48 și 49 din Constituție.

94. Pentru aceleași considerente, Curtea reține că articolul 32 alin. (4) lit. d) din Legea privind statutul militarilor (a se vedea § 34 *supra*) încălcă articolul 16 combinat cu articolele 48 și 49 din Constituție.

95. Avînd în vedere faptul că punctele 67 lit. j), 88 alin. 5 lit. b), 108 lit. i), 116 lit. e), 131 din Regulamentul cu privire la modul de îndeplinire a serviciului militar în Forțele Armate, aprobat prin Hotărîrea Guvernului nr.941 din 17 august 2006, reproduc norma legală contrară Constituției, Curtea reține valabilitatea aceluiași argumente privind neconstituționalitatea acestora.

Pentru aceste motive și în temeiul articolelor 140 din Constituție, 26 din Legea cu privire la Curtea Constituțională, 6, 61, 62 lit. a) și 68 din Codul jurisdicției constituționale, Curtea Constituțională

#### hotărăște:

1. Se declară *neconstituțional* cuvîntul „femeii-” din cuvîntul compus „femeii-militar” din articolul 32 alin. (4) lit. d) și lit. j) din Legea nr.162-XVI din 22 iulie 2005 cu privire la statutul militarilor.

2. Se declară *neconstituțional* cuvântul „femeii-” din cuvântul compus „femeii-militar” din punctele 67 lit. j), 88 alin. (5) lit. b), 108 lit. i), 116 lit. e) și 131 din Regulamentul cu privire la modul de îndeplinire a serviciului militar în Forțele Armate, aprobat prin Hotărârea Guvernului nr. 941 din 17 august 2006.

3. Se sistează *procesul* pentru controlul constituționalității

**PREȘEDINTELE CURȚII CONSTITUȚIONALE**

Nr. 12. Chișinău, 1 noiembrie 2012.

PCC-01/12a

Prin Hotărârea nr. 12 din 1 noiembrie 2012 Curtea Constituțională a declarat *neconstituțional* cuvântul „femeii-” din cuvântul compus „femeii-militar” de la articolul 32 alin. (4) lit. d) și lit. j) din Legea nr. 162-XVI din 22 iulie 2005 cu privire la statutul militarilor.

În context, Curtea a declarat *neconstituțional* cuvântul „femeii-” din cuvântul compus „femeii-militar” de la punctele 67 lit. j), 88 alin. 5 lit. b), 108 lit. i), 116 lit. e) și 131 din Regulamentul cu privire la modul de îndeplinire a serviciului militar în Forțele Armate, aprobat prin Hotărârea Guvernului nr. 941 din 17 august 2006.

Curtea constată că, fiind declarat *neconstituțional* cuvântul „femeii-” din cuvântul compus „femeii-militar”, **normele juridice afectate necesită a fi supuse revizuirii redacționale**, pentru a corespunde normelor limbii literare.

În același timp, Curtea observă că s-a creat un **vid legislativ** privind acordarea concediului de îngrijire a copilului militarilor, fiind necesară reglementarea legală exhaustivă a condițiilor și modalităților în care acest drept poate fi exercitat.

În context, Curtea atrage atenția că în hotărârea sa a menționat că statele se bucură de o largă marjă de apreciere în domeniul securității naționale, inclusiv al forțelor armate, și că drepturile militarilor, în unele cazuri, ar putea fi supuse unor restricții mai mari decât cele autorizate pentru civili.

În același timp, Curtea a considerat neargumentat pretinsul risc pentru eficiența operațională a armatei, deoarece nu i-au fost prezentate informații concludente

**PREȘEDINTELE  
CURȚII CONSTITUȚIONALE**

sintagmei „dar nu se include în vechimea calendaristică a serviciului militar” din articolul 32 alin. (4) lit. j) din Legea nr. 162-XVI din 22 iulie 2005 cu privire la statutul militarilor.

4. Prezenta hotărâre este definitivă, nu poate fi supusă nici unei căi de atac, intră în vigoare la data adoptării și se publică în Monitorul Oficial al Republicii Moldova.

**Alexandru TĂNASE**

Chișinău, 1 noiembrie 2012

Parlamentul Republicii Moldova

**ADRESĂ**

care ar demonstra că extinderea concediului pentru îngrijirea copilului pentru militarii de sex masculin ar dăuna puterii de luptă și eficienței operaționale a forțelor armate, în timp ce acordarea acestui drept militarilor de sex feminin nu comportă un astfel de risc.

Curtea a statuat că o astfel de restricție generală și automată, impusă unui grup de persoane, fiind fondată pe sex, depășește domeniul de aplicare a unei marje de apreciere a statului acceptabile, oricât de largă ar fi, și că este incompatibilă cu normele constituționale.

Pentru Curte, este posibil să se realizeze scopul legitim de protecție a securității naționale în alt mod decât prin limitarea dreptului la concediu pentru îngrijirea copilului pentru militarii de sex feminin și excluderea militarilor de sex masculin de la exercitarea aceluiași drept.

Totodată, Curtea a reținut că, având în vedere cerințele speciale ale armatei, excluderea dreptului la concediu parental poate fi justificată în privința unui militar, bărbat sau femeie, care, din cauza unor factori, precum poziția sa ierarhică, raritatea calificărilor tehnice sau participarea sa la operațiunile militare de pe teren, nu poate fi ușor înlocuit în sarcinile sale.

În lumina celor expuse, în temeiul articolului 79 din Codul jurisdicției constituționale, Curtea consideră necesară soluționarea acestor probleme de către Parlament.

În acest sens, Curtea solicită Parlamentului să examineze, în conformitate cu prevederile articolului 28<sup>1</sup> din Legea cu privire la Curtea Constituțională, prezenta adresă și să-i fie comunicate rezultatele examinării acesteia în termen de 3 luni.

**Alexandru TĂNASE**

**Acte ale Curții de Conturi a Republicii Moldova**

**38**

**H O T Ă R Î R E**

**privind abrogarea Hotărârii Curții de Conturi nr. 82 din 29.11.2007 „Cu privire la aprobarea Standardelor Naționale de Audit Intern”**

Potrivit art. 7, art. 15 și art. 16 din Legea Curții de Conturi nr. 261-XVI din 05.12.2008 și luând în considerare prevederile art. 29 lit. b) din Legea nr. 229 din 23.09.2010 „Privind controlul financiar public intern”, conform cărora Ministerului Finanțelor îi revine responsabilitatea privind elaborarea și actualizarea cadrului normativ în domeniul controlului financiar public intern, precum și în contextul aprobării noilor Standarde naționale de audit intern și abrogării Ordinului ministrului finanțelor nr. 98 din 27.11.2007 „Cu privire la

aprobarea Standardelor Naționale de Audit Intern”, prin Ordinul ministrului finanțelor nr. 113 din 12.10.2012, Curtea de Conturi

**h o t ă r ă ș t e:**

1. Se abrogă Hotărârea Curții de Conturi nr. 82 din 29.11.2007 „Cu privire la aprobarea Standardelor Naționale de Audit Intern”.

2. Prezenta hotărâre se publică în Monitorul Oficial al Republicii Moldova.

**PREȘEDINTELE CURȚII DE CONTURI**

Nr. 50. Chișinău, 18 octombrie 2012.

**Serafim URECHEAN**



**PARTEA II**  
**Hotăriri ale Guvernului Republicii Moldova**

**884 H O T Ă R Î R E**

**pentru inițierea negocierilor asupra proiectului Acordului  
dintre Guvernul Republicii Moldova și Guvernul  
Republicii Croația privind parteneriatul european**

Guvernul HOTĂRĂȘTE:

1. Se ia act de proiectul Acordului dintre Guvernul Republicii Moldova și Guvernul Republicii Croația privind parteneriatul european.

2. Se inițiază negocierile asupra proiectului Acordului dintre Guvernul Republicii Moldova și Guvernul Republicii Croația privind parteneriatul european.

**PRIM-MINISTRU**

**Vladimir FILAT**

**Contrasemnează:  
Viceprim-ministru,  
ministrul afacerilor externe  
și integrării europene**

**Iurie Leancă**

Nr. 803. Chișinău, 31 octombrie 2012.

**885 H O T Ă R Î R E**

**pentru aprobarea Avizului la proiectul  
de lege privind supravegherea video**

Guvernul HOTĂRĂȘTE:

Se aprobă și se prezintă Parlamentului Avizul la proiectul

de lege privind supravegherea video.

**PRIM-MINISTRU**

**Vladimir FILAT**

**Contrasemnează:  
Ministrul justiției**

**Oleg Efrim**

Nr. 810. Chișinău, 6 noiembrie 2012.

**886 H O T Ă R Î R E**

**pentru aprobarea Protocolului privind conlucrarea  
organelor vamale ale statelor-membre ale Comunității  
Statelor Independente la efectuarea controlului vamal  
ulterior, întocmit la Petropavlovsk-Kamceatski  
la 5 septembrie 2012**

Guvernul HOTĂRĂȘTE:

1. Se aprobă și se prezintă Parlamentului spre informare Protocolul privind conlucrarea organelor vamale ale statelor-membre ale Comunității Statelor Independente la efectuarea controlului vamal ulterior, întocmit la Petropavlovsk-Kamceatski la 5 septembrie 2012.

2. Ministerul Afacerilor Externe și Integrării Europene va notifica depozitarului aprobarea Protocolului nominalizat.

3. Serviciul Vamal de pe lângă Ministerul Finanțelor va întreprinde măsurile necesare pentru realizarea prevederilor Protocolului menționat.

**PRIM-MINISTRU**

**Vladimir FILAT**

**Contrasemnează:  
Viceprim-ministru,  
ministrul afacerilor externe  
și integrării europene  
Ministrul finanțelor**

**Iurie Leancă  
Veaceslav Negruța**

Nr. 811. Chișinău, 6 noiembrie 2012.

**887 H O T Ă R Î R E**

**privind scutirea Întreprinderii de Stat „Aeroportul  
Internațional Mărculești” de la defalcarea în bugetul  
de stat a unei părți din profitul net**

În temeiul art.13 alin.(4) al Legii nr.146-XIII din 16 iunie 1994 cu privire la întreprinderea de stat (Monitorul Oficial al Republicii Moldova, 1994, nr.2, art.9), cu modificările și completările ulterioare, și în conformitate cu Hotărîrea Guvernului nr.110 din 23 februarie 2011 „Cu privire la unele aspecte ce țin de repartizarea profitului net anual al societăților pe acțiuni cu cotă de participare a statului și al întreprinderilor de stat” (Monitorul Oficial al Republicii Moldova,

2011, nr.34-36, art.137), precum și în scopul asigurării activității durabile a întreprinderii, Guvernul HOTĂRĂȘTE:

1. Se acceptă propunerea Ministerului Apărării cu privire la scutirea Întreprinderii de Stat „Aeroportul Internațional Mărculești” de la defalcarea în bugetul de stat a unei părți din profitul net obținut în anul 2009.

2. Ministerul Apărării, în administrarea căruia se află întreprinderea nominalizată, va asigura adoptarea, în

cadrul Consiliului de administrație al Întreprinderii de Stat „Aeroportul Internațional Mărculești”, a deciziei privind utili-

zarea profitului net pentru investirea în vederea dezvoltării producției.

**PRIM-MINISTRU**

**Vladimir FILAT**

**Contrasemnează:**  
**Viceprim-ministru,**  
**ministrul economiei**  
**Ministrul finanțelor**  
**Ministrul apărării**

**Valeriu Lazăr**  
**Veaceslav Negruța**  
**Vitalie Marinuța**

Nr. 812. Chișinău, 6 noiembrie 2012.

## **888 H O T Ă R Î R E**

**pentru inițierea negocierilor asupra proiectului Acordului privind cooperarea în domeniul protecției mediului a statelor-membre ale Comunității Statelor Independente**

Guvernul HOTĂRĂȘTE:

1. Se ia act de proiectul Acordului privind cooperarea în domeniul protecției mediului a statelor-membre ale Comunității Statelor Independente.

2. Se inițiază negocierile asupra proiectului Acordului privind cooperarea în domeniul protecției mediului a statelor-membre ale Comunității Statelor Independente.

**PRIM-MINISTRU**

**Vladimir FILAT**

**Contrasemnează:**  
**Viceprim-ministru,**  
**ministrul afacerilor externe**  
**și integrării europene**  
**Ministrul mediului**

**Iurie Leancă**  
**Gheorghe Șalaru**

Nr. 813. Chișinău, 6 noiembrie 2012.

## **889 H O T Ă R Î R E**

**cu privire la aprobarea proiectului de lege pentru ratificarea Acordului dintre Republica Moldova și Bosnia și Herțegovina privind asistența juridică reciprocă în materie civilă și penală, semnat la Chișinău la 19 iunie 2012**

Guvernul HOTĂRĂȘTE:

Se aprobă și se prezintă Președintelui Republicii Moldova spre examinare proiectul de lege pentru ratificarea

Acordului dintre Republica Moldova și Bosnia și Herțegovina privind asistența juridică reciprocă în materie civilă și penală, semnat la Chișinău la 19 iunie 2012.

**PRIM-MINISTRU**

**Vladimir FILAT**

**Contrasemnează:**  
**Viceprim-ministru,**  
**ministrul afacerilor externe**  
**și integrării europene**  
**Ministrul justiției**

**Iurie Leancă**  
**Oleg Efrim**

Nr. 814. Chișinău, 6 noiembrie 2012.

## **890 H O T Ă R Î R E**

**cu privire la aprobarea proiectului de lege pentru ratificarea Acordului privind comemorarea bărbăției și eroismului popoarelor statelor-membre ale Comunității Statelor Independente în Marele Război pentru Apărarea Patriei din anii 1941-1945, întocmit la Dușanbe la 3 septembrie 2011**

Guvernul HOTĂRĂȘTE:

Se aprobă și se prezintă Președintelui Republicii Moldova spre examinare proiectul de lege pentru ratificarea Acordului privind comemorarea bărbăției și eroismului popoarelor

statelor-membre ale Comunității Statelor Independente în Marele Război pentru Apărarea Patriei din anii 1941-1945, întocmit la Dușanbe la 3 septembrie 2011.

**PRIM-MINISTRU**

**Vladimir FILAT**

**Contrasemnează:**  
**Viceprim-ministru,**  
**ministrul afacerilor externe**  
**și integrării europene**  
**Ministrul apărării**  
**Ministrul justiției**

**Iurie Leancă**  
**Vitalie Marinuța**  
**Oleg Efrim**

Nr. 815. Chișinău, 6 noiembrie 2012.

**891 HOTĂRÎRE**  
**pentru aprobarea Acordului cu privire la deplasarea**  
**și îndeplinirea formalităților referitoare la producția**  
**pomilegumicolă, întocmit la Cholpon-Ata la 22 iunie 2012**

Guvernul HOTĂRĂȘTE:

1. Se aprobă și se prezintă Parlamentului spre informare Acordul cu privire la deplasarea și îndeplinirea formalităților referitoare la producția pomilegumicolă, întocmit la Cholpon-Ata la 22 iunie 2012.

2. Ministerul Afacerilor Externe și Integrării Europene va notifica Ministerului Afacerilor Externe al Federației Ruse

**PRIM-MINISTRU**

**Contrasemnează:**  
**Viceprim-ministru,**  
**ministrul afacerilor externe**  
**și integrării europene**  
**Ministrul finanțelor**  
**Ministrul agriculturii**  
**și industriei alimentare**  
**Ministrul transporturilor**  
**și infrastructurii drumurilor**  
**Ministrul afacerilor interne**

Nr. 818. Chișinău, 6 noiembrie 2012.

aprobarea Acordului menționat.

3. Ministerul Finanțelor (Serviciul Vamal), Ministerul Agriculturii și Industriei Alimentare (Inspectoratul General de Supraveghere Fitosanitară și Control Semincer), Ministerul Transporturilor și Infrastructurii Drumurilor, Ministerul Afacerilor Interne (Poliția de Frontieră) vor întreprinde măsurile necesare pentru realizarea prevederilor Acordului nominalizat.

**Vladimir FILAT**

**Iurie Leancă**  
**Veaceslav Negruța**

**Vasile Bumacov**

**Anatolie Șalaru**  
**Dorin Recean**

**892 HOTĂRÎRE**  
**pentru aprobarea proiectului de lege cu privire**  
**la ratificarea Acordului privind Spațiul Aerian Comun**  
**dintre Republica Moldova și Uniunea Europeană**  
**și statele sale membre, semnat la Bruxelles**  
**la 26 iunie 2012**

Guvernul HOTĂRĂȘTE:

Se aprobă și se prezintă Președintelui Republicii Moldova spre examinare proiectul de lege cu privire la

**PRIM-MINISTRU**

**Contrasemnează:**  
**Viceprim-ministru,**  
**ministrul afacerilor externe**  
**și integrării europene**  
**Ministrul transporturilor**  
**și infrastructurii drumurilor**  
**Ministrul justiției**

Nr. 823. Chișinău, 6 noiembrie 2012.

ratificarea Acordului privind Spațiul Aerian Comun dintre Republica Moldova și Uniunea Europeană și statele sale membre, semnat la Bruxelles la 26 iunie 2012 .

**Vladimir FILAT**

**Iurie Leancă**

**Anatolie Șalaru**  
**Oleg Efrim**

**893 HOTĂRÎRE**  
**pentru inițierea negocierilor asupra proiectului**  
**Addendumului nr.2 la Acordul de finanțare între Guvernul**  
**Republicii Moldova și Comisia Europeană cu privire**  
**la Programul Regional de Acțiuni TACIS 2006,**  
**semnat la 30 octombrie 2006**

Guvernul HOTĂRĂȘTE:

1. Se ia act de proiectul Addendumului nr.2 la Acordul de finanțare între Guvernul Republicii Moldova și Comisia Europeană cu privire la Programul Regional de Acțiuni TACIS 2006, semnat la 30 octombrie 2006.

**PRIM-MINISTRU**

**Contrasemnează:**  
**Viceprim-ministru,**  
**ministrul afacerilor externe**  
**și integrării europene**  
**Viceprim-ministru,**  
**ministrul economiei**

Nr. 824. Chișinău, 6 noiembrie 2012.

2. Se inițiază negocierile asupra proiectului Addendumului nr.2 la Acordul de finanțare între Guvernul Republicii Moldova și Comisia Europeană cu privire la Programul Regional de Acțiuni TACIS 2006, semnat la 30 octombrie 2006.

**Vladimir FILAT**

**Iurie Leancă**

**Valeriu Lazăr**

## **894 HOTĂRÎRE** **cu privire la transmiterea unui imobil** **și modificarea unei hotărâri de Guvern**

În temeiul art. 8, alin.(2) al Legii nr.523-XIV din 16 iulie 1999 cu privire la proprietatea publică a unităților administrativ-teritoriale (Monitorul Oficial al Republicii Moldova, 1999, nr.124-125, art.611), cu modificările și completările ulterioare, art.6 alin (1) lit. a) și art.14 alin.(1) lit. b) ale Legii nr.121-XVI din 4 mai 2007 privind administrarea și deatazarea proprietății publice (Monitorul Oficial al Republicii Moldova, 2007, nr.90-93, art.401), cu modificările și completările ulterioare, Guvernul HOTĂRĂȘTE:

1. Se transmite, cu titlu gratuit, cu acordul Consiliului orașenesc Edineț, clădirea cinematografului din or. Edineț, nr. cadastral 4101208.217.01, din proprietatea publică a statului în proprietatea publică a orașului Edineț.

2. Agenția Proprietății Publice, în comun cu Ministerul Culturii și Primăria orașului Edineț, vor institui comisia de primire-predare și vor asigura, în termen de 60 de zile, efectuarea transmiterii clădirii cinematografului, în confor-

mitate cu prevederile Regulamentului cu privire la modul de transmitere a întreprinderilor, organizațiilor, instituțiilor de stat, a subdiviziunilor lor, clădirilor, edificiilor, mijloacelor fixe și altor active, aprobat prin Hotărârea Guvernului nr.688 din 9 octombrie 1995 (Monitorul Oficial al Republicii Moldova, 1996, nr.10, art.45), cu modificările și completările ulterioare.

3. Agenția Relații Funciare și Cadastru va opera, în modul stabilit, modificările necesare în documentația cadastrală, conform prevederilor prezentei Hotărâri.

4. Din anexa nr.2 la Hotărârea Guvernului nr. 945 din 20 august 2007 „Cu privire la măsurile de realizare a Legii nr.121-XVI din 4 mai 2007 privind administrarea și deatazarea proprietății publice” (Monitorul Oficial al Republicii Moldova, 2007, nr.131-135, art.981), cu modificările și completările ulterioare, poziția 112 se exclude.

**PRIM-MINISTRU**

**Contrasemnează:**  
**Viceprim-ministru,**  
**ministrul economiei**  
**Ministrul culturii**

Nr. 825. Chișinău, 6 noiembrie 2012.

**Vladimir FILAT**

**Valeriu Lazăr**  
**Boris Focșa**

## **895 HOTĂRÎRE** **pentru aprobarea Regulamentului cu privire** **la acordul-cadru ca modalitate specială de atribuire** **a contractului de achiziție publică**

În scopul asigurării executării art.50 alin.(3) al Legii nr.96-XVI din 13 aprilie 2007 privind achizițiile publice (Monitorul Oficial al Republicii Moldova, 2007, nr.107-111, art.470), cu modificările și completările ulterioare, precum și în vederea asigurării unei metodologii unice privind

**PRIM-MINISTRU**

**Contrasemnează:**  
**Ministrul finanțelor**

Nr. 826. Chișinău, 7 noiembrie 2012.

procedurile de achiziții publice de bunuri, lucrări și servicii, Guvernul HOTĂRĂȘTE:

Se aprobă Regulamentul cu privire la acordul-cadru ca modalitate specială de atribuire a contractului de achiziție publică (se anexează).

**Vladimir FILAT**

**Veaceslav Negruța**

Aprobat

prin Hotărârea Guvernului nr. 826  
din 7 noiembrie 2012

### **REGULAMENT** **cu privire la acordul-cadru ca modalitate specială** **de atribuire a contractului de achiziție publică**

#### **I. DEFINIȚII**

În sensul prezentului Regulament se folosesc următoarele noțiuni:

**acord-cadru** – acord încheiat între una sau mai multe autorități contractante și unul sau mai mulți operatori economici, având ca obiect stabilirea condițiilor pentru contractele ce urmează a fi atribuite în decursul unei perioade determinate, în special prețurile și, după caz, cantitățile prevăzute;

**contract subsecvent** – contract cu titlu oneros, încheiat în formă scrisă între operatorul economic sau unul dintre operatorii economici cu care a fost încheiat un acord-cadru și autoritatea contractantă parte a acestui acord, prin care se materializează solicitarea acesteia referitoare la procurarea de bunuri, executarea de lucrări sau prestarea de servicii în sensul Legii nr. 96-XVI din 13 aprilie 2007 privind achizițiile publice, ce fac obiectul respectivului acord-cadru;

**documentație de atribuire** – documentația ce

cuprinde toate informațiile legate de obiectul acordului-cadru și de procedura de atribuire a acestuia, inclusiv caietul de sarcini prin care se detaliază condițiile tehnice aferente bunurilor/serviciilor/lucrărilor care răspund necesităților autorității contractante în raport cu obiectul acordului-cadru ce urmează a fi încheiat, inclusiv cerințele față de calitatea materialelor/bunurilor, standardele și reglementările tehnice aplicabile, protecția mediului, protecția muncii, tehnologiile utilizate, transportul, inspecțiile, testele, verificările, modificările, măsurătorile etc.;

**ofertă tehnică** – document al ofertei, elaborat în baza cerințelor din caietul de sarcini, stabilite de autoritatea contractantă;

**ofertă financiară** – document al ofertei, prin care se furnizează informațiile cerute prin documentația de atribuire cu privire la prețuri unitare, tarife, alte condiții financiare și comerciale;

**procedura de atribuire** – etapele ce trebuie parcurse de autoritatea contractantă și de către ofertanți pentru ca

acordul părților privind angajarea în acordul-cadru să fie considerat valabil. Procedura de atribuire, în urma căreia se încheie acordul-cadru, urmează din punct de vedere procedural aceleași etape cu procedura de licitație deschisă.

## **II. CONDIȚII GENERALE DE APLICARE A ACORDULUI-CADRU**

### **Secțiunea 1. Concept și arie de aplicabilitate**

1. Utilizarea acordului-cadru va fi efectuată atunci când necesitatea autorității contractante cu privire la achiziționarea bunurilor, lucrărilor sau serviciilor are un caracter repetitiv, ce poate fi prevăzut cu limite minime și maxime pentru o perioadă determinată, iar produsele/serviciile/lucrările ce satisfac cerințele autorității contractante fac obiectul unui contract subsecvent.

2. Procedura de atribuire, în urma căreia se încheie acordul-cadru, urmează din punct de vedere procedural aceleași etape cu procedura de licitație deschisă, așa cum este aceasta reglementată prin Legea nr. 96-XVI din 13 aprilie 2007 privind achizițiile publice.

### **Secțiunea 2. Constrângeri în aplicarea acordului-cadru**

3. Autoritatea contractantă nu are dreptul să utilizeze în mod abuziv sau impropriu acordurile-cadru, astfel încât să împiedice, să restrângă sau să distorsioneze concurența.

4. În sensul prevederilor pct. 3 din prezentul Regulament, autoritatea contractantă:

a) nu are dreptul :

să încheie acorduri-cadru cu o durată mai mare de 3 ani;

să atribuie contracte subsecvente care au ca obiect prestații de altă natură decât cele stabilite prin acordul-cadru;

să încheie acorduri-cadru în baza cărora se pot atribui contracte subsecvente de tipuri sau natură diferite unele față de altele;

să încheie contracte subsecvente decât cu operatorii economici semnatori ai acordului-cadru și numai în baza regulilor și condițiilor prevăzute în respectivul acord;

să atribuie contracte subsecvente în numele și pentru o altă autoritate contractantă care nu este parte în acordul-cadru respectiv decât în cazul în care are calitatea de unitate de achiziții centralizate conform prevederilor art. 12 alin. (6) din Legea nr. 96-XVI din 13 aprilie 2007 privind achizițiile publice;

b) fără a aduce atingere prevederilor aferente modului de calcul al valorii estimate, are obligația de a impune condiții de calificare care să se raporteze cel mult la valoarea estimată a celui mai mare contract subsecvent care se anticipează că va fi atribuit pe durata acordului-cadru.

### **Secțiunea 3. Transparență**

5. Autoritatea contractantă are obligația să asigure publicarea în Buletinul Achizițiilor Publice și pe pagina web a Agenției Achiziții Publice (în continuare – Agenția) a invitațiilor de participare și de atribuire a acordului-cadru, în conformitate cu forma și conținutul stabilit în documentația de atribuire pentru realizarea achizițiilor publice prin procedura ce face obiectul prezentului Regulament.

6. Autoritatea contractantă este obligată să publice în Buletinul Achizițiilor Publice și pe pagina web a Agenției anunțul de atribuire a acordului-cadru nu mai târziu de 30 de zile calendaristice de la data încheierii acestuia.

7. Anunțul de atribuire a acordului-cadru va cuprinde minimum următoarele date privind:

a) denumirea obiectului acordului-cadru încheiat;

b) denumirea și adresa juridică a autorității contractante care a încheiat acordul-cadru;

c) data încheierii acordului-cadru;

d) denumirea și alte date de identificare ale operatorului economic/operatorilor economici câștigător/câștigători;

e) prețul unitar în baza căruia a fost încheiat acordul-cadru;

f) numărul de oferte primite;

g) criteriul de atribuire utilizat;

h) informații privind invitația de participare publicată.

8. Autoritatea contractantă are obligația să înainteze documentația de atribuire Agenției pentru examinare și înregistrare înainte de a publica invitația de participare în Buletinul Achizițiilor Publice.

9. Orice operator economic interesat are dreptul să solicite și să obțină documentația de atribuire.

10. Autoritatea contractantă are obligația să pună la dispoziția oricărui operator economic care a înaintat o solicitare în acest sens un exemplar din documentația de atribuire.

11. Costul documentației de atribuire va include doar cheltuielile de tipărire a documentelor și de livrare a acestora către operatorul economic.

### **Secțiunea 4. Prevederi referitoare la valoarea estimată**

12. Valoarea estimată aferentă unui acord-cadru se consideră a fi valoarea maximă estimată, fără TVA, a tuturor contractelor de achiziție publică subsecvente ce se anticipează că vor fi atribuite în baza acordului-cadru respectiv, în decursul întregului termen de aplicare a acestuia.

13. Grupul de lucru însărcinat cu derularea procedurii de atribuire, în urma căreia va fi încheiat acordul-cadru, are obligația să întocmească un înscris în care este argumentată valoarea estimată, în baza cantităților aferente obiectului acordului-cadru și a prețului/prețurilor unitar estimativ/estimative.

14. Prețul unitar estimativ trebuie să cuprindă toate sumele plătibile, fără TVA, pentru realizarea unei unități din produsul/serviciul/lucrarea ce face obiectul acordului-cadru respectiv.

15. În cadrul acestui înscris, grupul de lucru are obligația să estimeze și valoarea celui mai mare contract subsecvent ce ar putea fi atribuit pe durata de aplicare a acordului-cadru, într-un mod similar cu cel descris în paragraful anterior.

### **Secțiunea 5. Criteriul de atribuire utilizat pentru selectarea operatorilor economici cu care va fi încheiat acordul-cadru**

16. Autoritatea contractantă, în conformitate cu prevederile art. 45 din Legea nr. 96-XVI din 13 aprilie 2007 privind achizițiile publice, are obligația să precizeze, în mod clar și detaliat, în documentația de atribuire, criteriile de evaluare a ofertei, cu ponderile relative ale acestora sau algoritmul de calcul, precum și metodologia concretă de punctare a avantajelor care vor rezulta din ofertele tehnice și financiare prezentate de ofertanți. Criteriile de evaluare cu ponderile relative ale acestora, algoritmul de calcul, precum și metodologia de punctare a avantajelor trebuie să aibă legătură concretă cu specificul acordului-cadru și, după ce au fost stabiliți, nu se pot schimba din momentul în care au fost depuse ofertele.

17. Atunci când stabilește criteriile de evaluare a ofertelor, autoritatea contractantă nu are dreptul să utilizeze criterii care:

a) nu au o legătură directă cu natura și obiectul acordului-cadru care urmează să fie încheiat;

b) nu reflectă un avantaj real și evident pe care autoritatea contractantă îl poate obține prin utilizarea factorului de evaluare respectiv.

18. Ponderea stabilită pentru fiecare factor de evaluare nu trebuie să conducă la distorsionarea rezultatului aplicării procedurii pentru acordul-cadru. Pentru fiecare factor de evaluare autoritatea contractantă are obligația să stabilească o pondere care să reflecte în mod corect:

a) importanța caracteristicii tehnice/funcționale considerate a reprezenta un avantaj calitativ ce poate fi punctat; sau

b) cuantumul valoric al avantajelor de natură financiară pe care ofertanții le pot oferi prin asumarea unor angajamente suplimentare în raport cu cerințele prevăzute în caietul de sarcini.

19. Atunci când stabilește criteriile de evaluare, autoritatea contractantă, prin grupul de lucru, trebuie să motiveze modul în care a fost stabilită ponderea acestora. Motivația respectivă se va conține în procesul-verbal și în darea de seamă privind desfășurarea procedurii de atribuire a acordului-cadru care se atașează la dosarul achiziției.

#### **Secțiunea 6. Garanția pentru ofertă**

20. Garanția pentru ofertă se constituie de către ofertant în scopul de a proteja autoritatea contractantă față de riscul unui eventual comportament necorespunzător al acestuia pe întreaga perioadă derulată pînă la încheierea acordului-cadru.

21. Autoritatea contractantă are obligația să stabilească în documentația de atribuire:

a) cerințele față de emitent, forma și alte condiții de bază ale garanției pentru ofertă;

b) cuantumul garanției pentru ofertă, care nu va depăși 3 la sută din valoarea ofertată aferentă cantității minime prevăzute în cuprinsul documentației de atribuire și invitației de participare publicată în Buletinul Achizițiilor Publice, estimate a se achiziționa pe întreaga durată a acordului-cadru;

c) perioada de valabilitate a garanției pentru ofertă, care va fi cel puțin egală cu perioada de valabilitate a ofertei.

22. Garanția pentru ofertă exprimată în lei moldovenești poate fi constituită, după cum se va preciza în documentația de atribuire, prin una dintre următoarele forme:

a) scrisoare de garanție bancară;

b) cauțiune;

c) acreditivul „stand-by”;

d) cambia simplă;

e) transferul la contul trezorerial al autorității contractante;

f) alte forme neinterzise prin lege.

23. Scrisorile de garanție bancară vor fi eliberate de o bancă din Republica Moldova, după caz, de o bancă din străinătate, cu corespondent în Republica Moldova. Autoritatea contractantă nu are dreptul să impună eliberarea garanției pentru ofertă de către o anumită bancă, nominalizată în mod expres.

24. Înainte de a prezenta oferta, operatorul economic, poate cere autorității contractante să confirme admisibilitatea emitentului garanției pentru ofertă. Autoritatea contractantă va răspunde în termene care să-i ofere operatorului economic posibilitatea de a depune oferta la timp, însă această confirmare nu poate împiedica autoritatea contractantă să respingă garanția pentru ofertă, dacă emitentul a devenit insolubil.

25. În orice situație, garanția pentru ofertă trebuie să fie prezentată în același timp cu oferta.

26. Autoritatea contractantă are dreptul să vireze suma garanției pentru ofertă în bugetul său, ofertantul pierzînd astfel suma constituită, atunci cînd acesta din urmă se va afla în oricare dintre următoarele situații:

a) își retrace sau modifică oferta în perioada de validitate a acesteia după termenul-limită de depunere a ofertelor;

b) oferta sa fiind stabilită cîștigătoare refuză să semneze acordul-cadru în perioada de valabilitate a ofertei.

27. Garanția pentru ofertă, constituită de ofertanții a căror oferte au fost stabilite ca fiind cîștigătoare, se restituie de autoritatea contractantă în cel mult 3 zile lucrătoare de la data semnării acordului-cadru.

28. Garanția pentru ofertă, constituită de ofertanții a căror ofertă nu a fost stabilită cîștigătoare, se returnează de autoritatea contractantă după semnarea acordului-cadru cu

ofertanții a căror oferte au fost stabilite ca fiind cîștigătoare, dar nu mai tîrziu de 3 zile lucrătoare de la data expirării perioadei de valabilitate a ofertelor.

#### **Secțiunea 7. Garanția contractuală**

29. Garanția contractuală se constituie de către contractant în scopul asigurării autorității contractante de îndeplinirea cantitativă, calitativă și în perioada convenită a fiecărui contract subsecvent.

30. Autoritatea contractantă are obligația să stabilească în documentația de atribuire:

a) cerințele față de emitent, forma și alte condiții de bază ale garanției contractuale, solicitate pentru executarea fiecărui contract subsecvent ce urmează a fi atribuit pe durata de aplicare a acordului-cadru;

b) cuantumul garanției contractuale, care nu va depăși 15 la sută din prețul fiecărui contract subsecvent.

31. În cazul în care autoritatea contractantă solicită constituirea garanției contractuale printr-o scrisoare de garanție bancară, aceasta se va anexa la fiecare contract subsecvent.

32. Autoritatea contractantă are dreptul să emită pretenții asupra garanției contractuale, oricînd pe parcursul îndeplinirii contractului subsecvent, în limita prejudiciului creat, în cazul în care contractantul nu își îndeplinește obligațiile asumate prin acest contract. Anterior emiterii unei pretenții asupra garanției contractuale autoritatea contractantă are obligația să notifice pretenția contractantului, precizînd obligațiile care nu au fost respectate.

33. În cazul contractului subsecvent de achiziție a bunurilor, autoritatea contractantă are obligația să elibereze/restituie garanția de bună execuție în cel mult 14 zile de la data întocmirii procesului-verbal de recepție a bunurilor care fac obiectul aceluși contract subsecvent și/sau de la plata facturii finale, dacă nu a ridicat pînă la acea dată pretenții asupra ei.

34. În cazul contractului subsecvent de servicii, autoritatea contractantă are obligația să elibereze/restituie garanția de bună execuție în cel mult 14 zile de la data îndeplinirii de către contractant a obligațiilor asumate prin contractul respectiv, dacă nu a ridicat pînă la acea dată pretenții asupra ei.

### **III. DERULAREA PROCEDURII DE ATRIBUIRE ÎN VEDEREA ÎNCHIEIERII ACORDULUI-CADRU**

#### **Secțiunea 1. Acces la procedura de atribuire**

35. Autoritatea contractantă are obligația, în perioada cuprinsă între data publicării invitației de participare și data-limită de depunere a ofertelor, să asigure oricărui operator economic posibilitatea de a obține informații complete cu privire la condițiile de participare la procedura de atribuire ce se derulează în vederea încheierii acordului-cadru.

36. Orice operator economic are dreptul să depună ofertă pentru a participa la procedura de atribuire ce se derulează în vederea încheierii acordului-cadru.

37. Mai mulți operatori economici au dreptul să se asocieze cu scopul de a depune oferta comună, fără a fi obligați să își legalizeze din punct de vedere formal asocierea. Însă angajamentul privind asocierea trebuie prezentat în formă scrisă.

38. Autoritatea contractantă are dreptul să solicite ca asocierea să fie legalizată numai în cazul în care oferta comună este declarată cîștigătoare și numai dacă o astfel de măsură reprezintă o condiție necesară pentru buna îndeplinire a contractelor subsecvente ce se atribuie în baza acordului-cadru respectiv.

39. Ofertantul, fără a i se diminua răspunderea în ceea ce privește modul de îndeplinire a viitoarelor contracte subsecvente ce se atribuie în baza acordului-cadru respectiv, are dreptul să includă în oferta tehnică posibilitatea de a subcontracta o parte din acestea.

40. Ofertantul, în cazul în care autoritatea contractantă solicită, are obligația să precizeze partea/părțile din contractele subsecvente pe care urmează să le subcontracteze și datele de recunoaștere ale subcontractanților propuși.

41. Ofertantul, fără a afecta posibilitatea operatorilor economici de a oferta pe mai multe loturi diferite, nu are dreptul în cadrul aceleiași proceduri:

a) să depună două sau mai multe oferte individuale și/sau comune, sub sancțiunea excluderii din competiție a tuturor ofertelor în cauză;

b) să depună ofertă individuală/comună și să fie nominalizat ca subcontractant în cadrul unei alte oferte, sub sancțiunea excluderii ofertei individuale sau, după caz, a celei în care este ofertant asociat.

42. Întreprinderile afiliate au dreptul să participe în cadrul aceleiași proceduri de atribuire, dar numai în cazul în care participarea acestora nu este de natură să distorsioneze concurența. În acest sens, operatorul economic are obligația să includă în oferta sa lista întreprinderilor afiliate, în măsura în care acestea există.

### **Secțiunea 2. Condiții de inițiere**

43. Autoritatea contractantă are dreptul să inițieze aplicarea procedurii de atribuire ce se derulează în vederea încheierii acordului-cadru, numai dacă se respectă în mod cumulativ următoarele condiții:

a) bunurile/serviciile/lucrările sînt cuprinse în planul anual de achiziții publice al autorității contractante;

b) a fost creat grupul de lucru și acesta a elaborat documentația de atribuire.

### **Secțiunea 3. Lansarea procedurii de atribuire**

44. Procedura de atribuire se inițiază prin transmiterea spre publicare a unei invitații de participare prin care se solicită operatorilor economici interesați depunerea de oferte. Autoritatea contractantă este obligată să publice în Buletinul Achizițiilor Publice și pe pagina web a Agenției invitația de participare la procedura de atribuire a acordului-cadru.

45. În cazul în care valoarea estimată a acordului-cadru este egală sau mai mare decît cea prevăzută la art. 2 alin. (3) din Legea nr. 96-XVII din 13 aprilie 2007 privind achizițiile publice, perioada cuprinsă între data publicării invitației de participare în Buletinul Achizițiilor Publice și pagina web a Agenției, precum și data-limită de depunere a ofertelor trebuie să fie de cel puțin 40 de zile calendaristice.

46. În cazul în care valoarea estimată a contractului de achiziție publică este mai mică decît cea prevăzută la art. 2 alin. (3) din Legea nr. 96-XVI din 13 aprilie 2007 privind achizițiile publice, perioada cuprinsă între data publicării invitației de participare în Buletinul Achizițiilor Publice și pagina web a Agenției, precum și data-limită de depunere a ofertelor trebuie să fie de cel puțin 15 zile calendaristice. În cazul contractelor repetate și în caz de urgență, argumentată de autoritatea contractantă, termenul de prezentare a ofertelor poate fi redus la cel puțin 10 zile calendaristice.

47. Anunțul privind participarea la procedura de atribuire a acordului-cadru va fi publicat în limba de stat și, după caz, în una din limbile de circulație internațională.

48. În invitația de participare prin care se solicită depunerea de oferte, se indică:

a) denumirea, sediul autorității contractante, date de contact ;

b) obiectul acordului-cadru ce urmează a fi încheiat și locul livrării/prestării/ execuției;

c) durata pe care se încheie acordul-cadru;

d) estimări ale cantităților minime și maxime care ar putea fi solicitate pe durata întregului acord-cadru, respectiv în cadrul unui contract subsecvent ce urmează a fi atribuit;

e) numărul sau, după caz, numărul minim de operatori economici, dar nu mai puțin de trei, care vor fi parte a acordului-cadru ce urmează să fie încheiat;

f) opțiunea de a atribui contractele subsecvente încheierii acordului-cadru fără reluarea competiției sau prin reluarea competiției, în cazul în care acordul-cadru urmează să fie încheiat cu mai mulți operatori economici;

g) modul și locul obținerii documentației de atribuire;

h) taxa pentru documentația de atribuire;

i) valuta și modul de achitare a taxei pentru documentația de atribuire (cont, bancă etc.);

j) limba (limbile) în care se întocmesc documentele ce trebuie depuse de ofertanți ca răspuns la solicitările documentației de atribuire;

k) locul, data și ora limită de depunere a ofertelor;

l) data la care se deschid ofertele, ora și locul;

m) informații referitoare la criteriul de atribuire și, dacă este cazul, la criteriile de evaluare utilizate în cazul folosirii criteriului – oferta cea mai avantajoasă din punct de vedere economic și ponderea aferentă acestora.

### **Secțiunea 4. Clarificări la documentația de atribuire**

49. În vederea desfășurării procedurii de achiziție prin acordul-cadru ca modalitate specială de atribuire a contractului de achiziție publică, autoritățile contractante utilizează documentația standard privind realizarea achizițiilor publice de bunuri și servicii și documentația standard privind realizarea achizițiilor publice de lucrări.

50. Orice operator economic interesat are dreptul să solicite clarificări privind documentația de atribuire. Grupul de lucru are obligația să răspundă, în mod clar, complet și fără ambiguități, cît mai repede posibil, la orice clarificare solicitată în termene care să-i ofere operatorului economic posibilitatea de a depune oferta la timp.

51. Autoritatea contractantă are obligația să transmită răspunsurile – însoțite de întrebările aferente – către toți operatorii economici care au obținut, în condițiile prezentului Regulament, documentația de atribuire luînd măsuri pentru a nu dezvălui identitatea celui care a solicitat clarificările respective.

52. Fără a aduce atingere prevederilor pct. 50 din prezentul Regulament, în măsura în care clarificările sînt solicitate în timp util, răspunsul autorității contractante la aceste solicitări trebuie să fie transmis nu mai tîrziu de 5 zile înainte de data-limită stabilită pentru depunerea ofertelor.

53. În cazul în care operatorul economic nu a transmis solicitarea de clarificare în timp util, punînd astfel autoritatea contractantă în imposibilitate de a respecta termenul prevăzut mai sus, aceasta din urmă are, totuși, obligația de a răspunde la solicitarea de clarificare în măsura în care perioada necesară pentru elaborarea și transmiterea răspunsului face posibilă primirea acestuia de către operatorii economici înainte de data-limită de depunere a ofertelor.

54. În măsura în care răspunsul la solicitarea de clarificări nu poate fi transmis de către autoritatea contractantă, astfel încît să fie respectate termenele-limită stabilite mai sus, deși a primit în timp util o solicitare în acest sens, atunci aceasta are obligația să extindă data-limită de depunere a ofertelor cu o perioadă de minimum 5 zile.

55. Pînă la expirarea termenului de prezentare a ofertelor, autoritatea contractantă are dreptul să modifice prevederile documentației de atribuire, fie din proprie inițiativă, fie ca răspuns la solicitările de clarificări ale unui operator economic. Informația despre operarea modificărilor este comunicată imediat tuturor operatorilor economici care au obținut, în condițiile prezentului Regulament, documentația de atribuire, precum și Agenției. Prevederile pct. 54 din prezentul Regulament rămîn aplicabile.

56. Oferta trebuie să fie semnată, pe propria răspundere, de către ofertant sau de către o persoană împuternicită legal de acesta.

57. Depunerea ofertei reprezintă manifestarea voinței ofertantului de a semna acordul-cadru cu autoritatea contractantă și de a îndeplini obiectul contractelor ulterioare ce urmează a fi atribuite, în conformitate cu cerințele documentației de atribuire ce i-a fost transmisă.

58. Operatorul economic are obligația să depună oferta la adresa și pînă la data-limită pentru depunere, stabilite în invitația de participare, și să-și asume riscurile transmiterii ofertei, inclusiv de forță majoră. Oferta, scrisă, ștampilată și semnată, se prezintă în plic sigilat. Autoritatea contractantă eliberează operatorului economic, în mod obligatoriu, o recipisă în care indică data și ora recepționării ofertei.

59. Ofertele se depun în scris, iar conținutul lor rămîne confidential pînă la expirarea termenului de răspuns prevăzut.

60. Oferta care este depusă după expirarea datei-limită pentru depunere este respinsă și se returnează nedeschisă.

61. Conținutul ofertelor trebuie să rămînă confidențial pînă la data stabilită pentru deschiderea acestora, autoritatea contractantă urmînd a lua cunoștință de conținutul respectivelor oferte numai după această dată.

62. Ofertantul are obligația să mențină oferta valabilă pe toată perioada de valabilitate a sa, așa cum a fost stabilită această perioadă în cadrul documentației de atribuire. Perioada de valabilitate, ce începe cu data deschiderii ofertei, se încheie odată cu data semnării acordului-cadru de către părțile implicate.

63. Autoritatea contractantă are dreptul să solicite ofertanților prelungirea perioadei de valabilitate a ofertei, înainte de expirarea acestei perioade.

64. Ofertantul are obligația să comunice autorității contractante dacă este sau nu de acord cu prelungirea perioadei de valabilitate a ofertei. În acest caz ofertantul este în drept:

a) să respingă propunerea, fără a pierde dreptul de retragere a garanției pentru oferta sa;

b) să accepte propunerea, prelungind termenul de valabilitate a garanției pentru oferta sa ori oferind noi garanții pentru ofertă pe termenul de valabilitate a ofertei prelungit.

65. În cazul în care ofertantul nu a prelungit termenul de valabilitate a garanției pentru ofertă sau nu a acordat o nouă garanție pentru ofertă, se consideră că el a refuzat prelungirea termenului de valabilitate a ofertei.

66. Ofertantul care nu este de acord cu prelungirea perioadei de valabilitate a ofertei se consideră că și-a retras oferta, fără ca acest fapt să atragă pierderea garanției pentru ofertă.

67. Ofertantul are dreptul să modifice sau să retragă oferta înainte de expirarea termenului de prezentare a ofertelor, fără a pierde dreptul de retragere a garanției pentru ofertă. O astfel de modificare sau avizul despre retragerea ofertei este valabil dacă a fost primit de autoritatea contractantă înainte de expirarea termenului-limită de depunere a ofertelor, stabilit în documentația de atribuire și publicat în invitația de participare.

#### **IV. DESCHIDEREA ȘI EVALUAREA OFERTELOR**

##### **Secțiunea 1. Deschiderea ofertelor**

68. Grupul de lucru are obligația să deschidă ofertele la data, ora și adresa indicate în invitația de participare, în măsura în care nu a devenit incidentă obligația privind decalarea termenului de depunere a ofertelor, conform prevederilor menționate la pct. 54 din prezentul Regulament.

69. Orice ofertant are dreptul să participe la deschiderea ofertelor.

70. Se resping doar acele oferte care sînt depuse după termenul-limită de depunere a ofertelor. Acest fapt va fi consemnat în procesul-verbal al grupului de lucru.

71. Ședința de deschidere se finalizează printr-un proces-verbal semnat de membrii grupului de lucru și la solicitare de reprezentanții operatorilor economici prezenți la ședință, în care se consemnează modul de desfășurare a ședinței respective, aspectele formale constatate la deschiderea ofertelor (denumirea ofertanților, modificările și retragerile de oferte, modul de îndeplinire a cerințelor referitoare la garanția pentru ofertă etc.) și elementele principale ale fiecărei oferte, în special prețul.

72. Grupul de lucru are obligația să transmită, la solicitare, un exemplar al procesului-verbal de deschidere tuturor operatorilor economici care au depus ofertă, indiferent dacă aceștia au fost sau nu prezenți la ședința de deschidere.

73. Orice decizie cu privire la evaluarea ofertelor se adoptă de către grupul de lucru în cadrul unor ședințe ulterioare ședinței de deschidere a ofertelor, aceste ședințe se desfășoară fără participarea ofertanților sau reprezentanților acestora.

##### **Secțiunea 2. Evaluarea ofertelor finale**

74. Grupul de lucru are obligația să verifice modul de îndeplinire a cerințelor de calificare de către fiecare ofertant în parte, așa cum au fost stabilite prin documentația de atribuire.

75. Pe parcursul analizării și verificării documentelor prezentate de ofertanți, grupul de lucru are dreptul să solicite oricînd clarificări ale documentelor prezentate de aceștia pentru demonstrarea îndeplinirii cerințelor de calificare, astfel cum au fost prevăzute în documentația de atribuire.

76. Operatorul economic are obligația să răspundă la solicitările de clarificări ale grupului de lucru, prezentînd documente edificatoare care probează/confirmă îndeplinirea cerințelor de calificare, atunci cînd primește din partea autorității contractante o solicitare în acest sens, în termenul prevăzut în respectiva solicitare. Termenul respectiv nu poate fi mai mic de 2 zile lucrătoare.

77. Grupul de lucru are obligația să analizeze și să verifice fiecare ofertă atît din punctul de vedere al elementelor tehnice propuse, cît și din punctul de vedere al aspectelor financiare pe care le implică.

78. Oferta tehnică trebuie să corespundă cerințelor prevăzute în caietul de sarcini inclus în documentația de atribuire.

79. Oferta financiară trebuie să aibă la bază un preț/prețuri unitar/unitare care să se încadreze în limita prețului/prețurilor unitar/unitare ce au stat la baza calculării valorii estimate.

80. Grupul de lucru are obligația să stabilească care sînt clarificările necesare pentru evaluarea fiecărei oferte, precum și perioada de timp acordată pentru transmiterea clarificărilor. Comunicarea transmisă în acest sens către ofertant trebuie să fie clară, precisă și să definească în mod explicit și suficient de detaliat în ce constă solicitarea grupului de lucru. Termenul acordat ofertanților pentru răspunsul la solicitările de clarificări trebuie corelat cu gradul de complexitate al întrebărilor și nu poate fi mai mic de 2 zile lucrătoare.

81. În cazul în care ofertantul nu transmite în perioada precizată de grupul de lucru clarificările/răspunsurile solicitate sau în cazul în care explicațiile prezentate de ofertant nu sînt concludente, oferta va fi respinsă.

82. În cazul în care ofertantul modifică prin răspunsurile pe care le prezintă conținutul propunerii tehnice, oferta va fi respinsă. Modificări ale propunerii tehnice se acceptă în măsura în care acestea:



a) pot fi încadrate în categoria viciilor de formă sau erorilor aritmetice; sau

b) reprezintă corectări ale unor abateri tehnice minore, iar o eventuală modificare a prețului, indusă de aceste corectări, nu ar fi condus la modificarea clasamentului ofertanților participanți la procedura de atribuire.

83. În cazul în care ofertantul modifică prin răspunsurile pe care le prezintă conținutul propunerii financiare, oferta va fi respinsă.

84. Grupul de lucru are dreptul să corecteze erorile aritmetice sau viciile de formă numai cu acceptul ofertantului. În cazul în care ofertantul nu acceptă corecția acestor erori/vicii, oferta va fi eliminată.

85. Erorile aritmetice se corectează după cum urmează:

a) dacă există o discrepanță între prețul unitar și prețul total, trebuie luat în considerare prețul unitar, iar prețul total va fi corectat corespunzător;

b) dacă există o discrepanță între litere și cifre, trebuie luată în considerare valoarea exprimată în litere, iar valoarea exprimată în cifre va fi corectată corespunzător.

86. Viciile de formă reprezintă acele erori sau omisiuni din cadrul unui document a căror corectare/completare este susținută în mod neechivoc de sensul și de conținutul altor informații existente inițial în alte documente prezentate de ofertant sau a căror corectare/completare are rol de clarificare sau de confirmare, nefiind susceptibile de a produce un avantaj incorect în raport cu ceilalți participanți la procedura de atribuire.

87. Grupul de lucru are obligația să respingă ofertele în următoarele cazuri:

a) în urma verificărilor efectuate de autoritatea contractantă cu privire la garanțiile pentru ofertă (unde a fost cazul), s-a constatat că acestea nu respectă cerințele documentației de atribuire cu privire la sumă și alte condiții de constituire, și nu pot fi executate;

b) a fost depusă de un ofertant care nu îndeplinește cerințele de calificare stabilite în documentația de atribuire;

c) nu satisface în mod corespunzător cerințele caietului de sarcini;

d) nu asigură respectarea reglementărilor obligatorii referitoare la condițiile specifice de muncă și de protecție a muncii, așa cum a fost formulată această cerință în documentația de atribuire;

e) în urma verificărilor prevăzute la art. 46 din Legea nr. 96-XVI din 13 aprilie 2007 privind achizițiile publice se constată că oferta are un preț neobișnuit de scăzut pentru ceea ce urmează a fi furnizat/prestat/executat, iar ofertantul nu a reușit să demonstreze accesul la o tehnologie specială sau la condiții de piață mai avantajoase care să susțină un asemenea preț;

f) conține propuneri de modificare a clauzelor contractuale pe care le-a stabilit autoritatea contractantă în cadrul documentației de atribuire, care sînt în mod evident dezavantajoase pentru aceasta din urmă, iar ofertantul, deși a fost informat cu privire la respectiva situație, nu acceptă renunțarea la clauzele respective;

g) s-a constatat comiterea unor acte de corupere.

88. Orice decizie a grupului de lucru trebuie adoptată cu majoritatea voturilor membrilor.

89. În cazul în care se ajunge în situația că decizia nu poate fi luată datorită unor eventuale divergențe de păreri între membrii grupului de lucru, președintele acestuia are obligația să solicite grupului de lucru reanalizarea punctelor de divergență, în scopul finalizării în timp util a etapei de evaluare a ofertelor și de stabilire a ofertei câștigătoare. Oferta câștigătoare se stabilește numai dintre ofertele admise și numai în baza criteriului de atribuire precizat în invitația de participare și în documentația de atribuire.

90. Pentru a realiza ierarhia ofertelor admise se acordă pentru fiecare dintre acestea în parte un punctaj rezultat ca urmare a aplicării algoritmului de calcul stabilit în documentația de atribuire.

91. În ordinea descrescătoare a punctajului acordat, grupul de lucru trebuie să întocmească clasamentul în baza căruia se stabilește oferta câștigătoare.

92. Compararea prețurilor prevăzute în ofertele financiare depuse se realizează la valoarea fără TVA.

93. După ce a finalizat evaluarea ofertelor, grupul de lucru are obligația să elaboreze un proces-verbal al procedurii de atribuire, prin care se formalizează decizia finală adoptată cu privire la ofertantul/ofertanții cu care se va încheia acordul-cadru.

94. Numărul minim al ofertanților admiși se stabilește de către autoritatea contractantă în invitația de participare și documentele de atribuire, însă acesta nu poate fi mai mic de trei.

95. În cazul în care numărul ofertanților admiși este mai mic decît numărul minim prevăzut în invitația de participare, fie datorită faptului că nu au fost depuse suficiente oferte, fie datorită faptului că o parte dintre ofertanți au fost respinși în urma realizării procesului de evaluare, autoritatea contractantă are dreptul să treacă la încheierea acordului-cadru, în măsura în care numărul de ofertanți admiși este de cel puțin trei.

### **Secțiunea 3. Desemnarea ofertanților câștigători și comunicarea rezultatului final**

96. În cazul în care procedura de atribuire s-a încheiat cu desemnarea unor ofertanți câștigători, autoritatea contractantă are obligația să ia măsurile necesare pentru informarea tuturor ofertanților în legătură cu rezultatul aplicării procedurii de atribuire derulată în vederea încheierii acordului-cadru.

97. Autoritatea contractantă are obligația să informeze, în scris, toți ofertanții în legătură cu rezultatul aplicării procedurii de atribuire derulate în vederea încheierii acordului-cadru, nu mai târziu de 3 zile de la semnarea de către membrii grupului de lucru a procesului-verbal prevăzut în pct. 93 din prezentul Regulament.

98. În cadrul comunicării prevăzute mai sus, la solicitare, autoritatea contractantă are obligația să informeze ofertanții care au fost respinși sau a căror ofertă nu a fost declarată câștigătoare asupra motivelor care au stat la baza deciziei respective, după cum urmează:

a) pentru fiecare ofertă respinsă, motivele concrete care au stat la baza deciziei de respingere, detaliindu-se argumentele în temeiul cărora oferta a fost respinsă, îndeosebi elementele ofertei care nu au corespuns cerințelor de funcționare și performanță prevăzute în forma finală a documentației de atribuire;

b) fiecărui ofertant care a prezentat o ofertă admisă, dar care nu a fost declarată câștigătoare, caracteristicile și avantajele relative ale ofertelor câștigătoare în raport cu oferta sa și numele ofertanților cu care urmează să se încheie acordul-cadru.

### **Secțiunea 4. Încheierea acordului-cadru**

99. Acordul-cadru poate fi încheiat numai după împlinirea unui termen de 10 zile de la data transmiterii comunicării privind rezultatul aplicării procedurii.

100. În termen de 5 zile de la încheierea acordului-cadru, autoritatea contractantă va întocmi și va prezenta Agenției pentru examinare darea de seamă privind desfășurarea procedurii de atribuire a acordului-cadru.

101. Agenția are dreptul să respingă sau să anuleze rezultatele procedurii de atribuire, dacă se constată că procedura nu a fost efectuată în conformitate cu prevederile Legii nr. 96-XVI din 13 aprilie 2007 privind achizițiile publice și prezentul Regulament. În acest sens se va solicita organizarea unei noi proceduri.

**Secțiunea 5. Anularea procedurii de atribuire**

102. Autoritatea contractantă, din proprie inițiativă, precum și la solicitarea Agenției, în urma controlului efectuat, are obligația să anuleze procedura de atribuire derulată în vederea încheierii acordului-cadru, dacă ia această decizie înainte de data transmiterii comunicării privind rezultatul aplicării procedurii și, în mod obligatoriu, înainte de data semnării acordului-cadru, în următoarele cazuri:

a) nu a fost posibilă asigurarea unui nivel satisfăcător al concurenței, respectiv numărul de ofertanți a fost mai mic decât cel prevăzut în invitația de participare, sau nu a fost întrunit numărul minim de 3 ofertanți prevăzut la pct. 95 din prezentul Regulament;

b) au fost prezentate numai oferte necorespunzătoare, care:

- sînt depuse după data-limită de prezentare a ofertelor;

- nu au fost elaborate și prezentate în conformitate cu cerințele cuprinse în documentația pentru elaborarea și prezentarea ofertei;

- conțin, în propunerea financiară, prețuri care par, în mod evident, a nu fi rezultatul liberei concurențe și care nu pot fi justificate temeinic;

- conțin propuneri referitoare la clauzele contractuale, propuneri care sînt, în mod evident, dezavantajoase pentru autoritatea contractantă;

- prin valoarea inclusă în propunerea financiară, fiecare dintre ele a depășit valoarea fondurilor alocate pentru îndeplinirea contractului de achiziții publice respectiv;

c) circumstanțele excepționale afectează procedura de atribuire a contractului de achiziții publice sau fac imposibilă încheierea contractului;

d) s-a constatat comiterea unui act de corupere, confirmat prin hotărîrea definitivă a instanței judecătorești.

103. După data transmiterii comunicării privind rezultatul aplicării procedurii de achiziție publică și după data încheierii acordului-cadru anularea procedurii de atribuire se efectuează doar de către Agenție.

104. Decizia de anulare a procedurii de achiziție publică nu generează vreo obligație a autorității contractante sau a Agenției față de participanții la procedura de atribuire, cu excepția returnării garanției pentru ofertă.

105. Autoritatea contractantă are obligația să comunice, în scris, tuturor participanților la procedura de achiziție publică, în cel mult 2 zile de la data anulării, atît decizia de anulare a procedurii de atribuire și încetare a obligațiilor pe care operatorii economici și le-au creat prin depunerea de oferte, cît și motivul anulării.

**V. PREVEDERI REFERITOARE LA DERULAREA ACORDULUI-CADRU, ÎNCHEIEREA CONTRACTELOR SUBSECVENTE ȘI RAPORTAREA**

106. Autoritatea contractantă, prin încheierea unui acord-cadru, își asumă față de operatorii economici care sînt parte a acordului respectiv, următoarele obligații principale:

a) să nu încheie cu un alt operator economic, pe durata acordului-cadru, un contract avînd ca obiect achiziționarea bunurilor/serviciilor/lucrărilor care fac obiectul acordului-cadru respectiv, cu excepția cazului în care operatorii economici semnatori ai acordului nu mai au capacitatea de a răspunde solicitărilor autorității contractante;

b) să atribuie contracte operatorilor economici semnatori, ori de cîte ori intenționează să achiziționeze bunurile/serviciile/lucrările care au făcut obiectul acordului-cadru respectiv, respectînd condițiile esențiale stabilite la încheierea acestuia.

107. Operatorii economici semnatori ai acordului-cadru își asumă ca obligație principală față de autoritatea contrac-

tantă furnizarea de bunuri/prestarea de servicii/execuția de lucrări, astfel cum a fost prevăzut în acordul-cadru respectiv, ori de cîte ori autoritatea contractantă solicită acest lucru.

Solicitarea autorității contractante, adresată operatorilor economici pentru a furniza/presta/executa se materializează prin încheierea unui contract subsecvent acordului-cadru.

108. Acordul-cadru trebuie să prevadă, pentru contractele subsecvente care urmează să fie atribuite, elementele/condițiile considerate esențiale, care se referă la:

a) obligațiile pe care operatorii economici și le-au asumat prin propunerea tehnică prezentată în cursul procedurii de atribuire, în special în ceea ce privește caracteristicile tehnice – funcționale și de performanță – ale bunurilor care urmează să fie furnizate, descrierea serviciilor care urmează să fie prestate și nivelul calitativ al acestora, descrierea lucrărilor care urmează să fie executate și nivelul calitativ al acestora, duratele/termenele de livrare, de prestare sau de execuție, începînd din momentul încheierii fiecărui contract subsecvent, garanțiile acordate, orice alte elemente care au fost luate în considerare în procesul de analiză și evaluare a propunerilor tehnice;

b) prețul/tarifal unitar sau prețurile/tarifele unitare, alte angajamente financiare sau comerciale, pe care operatorii economici le-au prevăzut în oferta financiară;

c) condițiile specifice și formulele de ajustare a prețurilor, după caz, conform Regulamentului privind ajustarea periodică a valorii contractelor de achiziții publice cu executare continuă, încheiate pe un termen mai mare de un an, aprobat prin Hotărîrea Guvernului nr. 640 din 19 iulie 2010;

d) orice alte elemente/clauze pe care autoritatea contractantă le consideră necesare.

109. Atribuirea contractelor subsecvente se va face prin reluarea competiției între operatorii economici semnatori, astfel, acordul-cadru trebuie să prevadă:

a) prețul și alte elemente/condiții care rămîn neschimbate pe întreaga durată a respectivului acord;

b) elementele/condițiile care vor face obiectul reluării competiției pentru atribuirea contractelor subsecvente.

110. Autoritatea contractantă are obligația, ori de cîte ori decide achiziționarea bunurilor/serviciilor/lucrărilor care fac obiectul acordului respectiv, să reia competiția și să transmită concomitent o invitație de participare la reofertare către toți operatorii economici semnatori ai acordului-cadru. Invitația de participare la reofertare va fi remisă astfel încît operatorii economici să dispună de timp suficient pentru pregătirea și depunerea ofertelor, însă nu mai puțin de 2 zile calendaristice.

111. Invitația la reofertare trebuie să conțină cel puțin următoarele informații:

a) cu privire la cantitățile și elementele specifice care vor face obiectul contractului ce urmează să fie atribuit;

b) cu privire la elementele/condițiile care fac obiectul reluării competiției și criteriul de atribuire (inclusiv criteriile de evaluare, dacă se utilizează pentru atribuirea contractelor subsecvente criteriul de atribuire – oferta cea mai avantajoasă din punct de vedere economic) care urmează să fie aplicat pentru stabilirea operatorului economic căruia îi va fi atribuit contractul subsecvent, astfel cum s-a prevăzut în documentația de atribuire elaborată pentru încheierea acordului-cadru;

c) cu privire la modul în care se depune/transmite noua ofertă și data-limită pînă la care operatorii economici au dreptul să depună/transmită noua ofertă.

112. Elementele care pot face obiectul reofertării se pot referi la termene de livrare sau prestare, caracteristici tehnice, nivel calitativ și de performanță și/sau la orice altele asemenea, în măsura în care au fost prevăzute

conform dispozițiilor de la lit. b) pct. 109 din prezentul Regulament.

113. Data-limită pînă la care operatorii economici au dreptul să depună/transmită noua ofertă se stabilește de autoritatea contractantă care are, în acest sens, obligația să țină cont de aspecte precum complexitatea și volumul viitorului contract subsecvent. Perioada acordată operatorilor economici cu care a fost încheiat acordul-cadru trebuie să asigure acestora timpul necesar elaborării unor oferte complete și să țină cont și de timpul aferent transmiterii acestora; autoritatea contractantă poate să consulte operatorii economici cu privire la posibilitatea lor de a elabora noile oferte într-o perioadă cît mai scurtă de timp.

114. Operatorii economici au dreptul ca în procesul de reofertare să modifice elementele/condițiile care fac obiectul reluării competiției numai în sensul îmbunătățirii acestora și fără să afecteze elementele/condițiile stabilite ca fiind neschimbate conform prevederilor de la lit. a) pct. 109 din prezentul Regulament. În cazul în care a fost prevăzută posibilitatea de ajustare a prețului, îmbunătățirea acestui element se raportează la valoarea actualizată care se obține în urma aplicării coeficienților de ajustare.

115. În cazul în care, în urma reofertării, autoritatea contractantă nu obține îmbunătățiri ale elementelor/condițiilor care fac obiectul reluării competiției, aceasta are obligația să atribuie contractul ofertantului clasat pe primul loc în cadrul procedurii de atribuire aplicate pentru încheierea acordului-cadru, prin luarea în considerare a condițiilor și elementelor prevăzute în oferta inițială a acestuia.

116. În cazul în care operatorii economici semnatori ai acordului-cadru, cărora autoritatea contractantă le-a

transmis o solicitare pentru încheierea unui contract subsecvent nu au capacitatea de a răspunde acestei solicitări deoarece cantitatea care face obiectul contractului depășește estimarea cantității maxime ce poate face obiectul unui contract subsecvent, așa cum a fost prevăzut în cadrul documentației de atribuire, autoritatea contractantă are dreptul să achiziționeze de la aceștia cantitatea necesară, în ordinea clasamentului stabilit în urma reluării competiției, pînă la concurența cantității respective. În situația în care cantitatea necesară nu poate fi obținută nici în acest mod, autoritatea contractantă are dreptul să inițieze o nouă procedură de atribuire pentru achiziționarea diferenței care nu poate fi acoperită de respectivii operatori economici.

117. În cazul în care nici unul dintre operatorii economici cărora autoritatea contractantă le transmite o solicitare pentru încheierea unui contract subsecvent nu are capacitatea de a răspunde acestei solicitări din propria sa culpă, autoritatea contractantă are obligația să inițieze o nouă procedură de atribuire pentru achiziționarea întregii cantități necesare în cadrul respectivului contract subsecvent.

118. În cazul prevăzut la pct. 117 din prezentul Regulament, operatorii economici în culpă vor suferi consecințele prevăzute în acordul-cadru pentru neîndeplinirea obligațiilor puse în sarcina lor.

119. Este interzisă contractarea suplimentară prin încheierea acordurilor adiționale.

120. Agenția anulează rezultatele achiziției prin acordul-cadru în cazul în care constată că achiziția s-a efectuat cu abatere de la prevederile Legii nr.96-XVI din 13 aprilie 2007 privind achizițiile publice și ale prezentului Regulament.

## **896 HOTĂRÎRE** **cu privire la aprobarea Avizului asupra proiectului de lege pentru modificarea și completarea Legii salarizării nr.847-XV din 14 februarie 2002**

Guvernul HOTĂRĂȘTE:

Se aprobă și se prezintă Parlamentului Avizul asupra

**PRIM-MINISTRU**

**Contrasemnează:**  
**Ministrul muncii, protecției**  
**sociale și familiei**  
**Ministrul finanțelor**  
**Ministrul justiției**

Nr. 827. Chișinău, 7 noiembrie 2012.

proiectului de lege pentru modificarea și completarea Legii salarizării nr.847-XV din 14 februarie 2002.

**Vladimir FILAT**

**Valentina Buliga**  
**Veaceslav Negruța**  
**Oleg Efrim**

## **897 HOTĂRÎRE** **pentru aprobarea proiectului de lege cu privire la activitatea Poliției și statutul polițistului**

Guvernul HOTĂRĂȘTE:

Se aprobă și se prezintă Parlamentului spre examinare

**PRIM-MINISTRU**

**Contrasemnează:**  
**Ministrul afacerilor interne**  
**Ministrul finanțelor**  
**Ministrul justiției**

Nr. 828. Chișinău, 7 noiembrie 2012.

proiectul de lege cu privire la activitatea Poliției și statutul polițistului.

**Vladimir FILAT**

**Dorin Recean**  
**Veaceslav Negruța**  
**Oleg Efrim**

**898 HOTĂRÎRE**  
**pentru aprobarea proiectului de lege**  
**cu privire la Corpul de carabinieri**

Guvernul HOTĂRĂȘTE: proiectului de lege cu privire la Corpul de carabinieri.  
Se aprobă și se prezintă Parlamentului spre examinare

**PRIM-MINISTRU****Vladimir FILAT****Contrasemnează:**  
**Ministrul afacerilor interne**  
**Ministrul finanțelor**  
**Ministrul justiției****Dorin Recean**  
**Veaceslav Negruța**  
**Oleg Efrim**

Nr. 829. Chișinău, 7 noiembrie 2012.

**899 HOTĂRÎRE**  
**cu privire la aprobarea proiectului de lege pentru**  
**modificarea și completarea Legii nr. 1538-XIII**  
**din 25 februarie 1998 privind fondul ariilor naturale**  
**protejate de stat**

Guvernul HOTĂRĂȘTE: nr. 1538-XIII din 25 februarie 1998 privind fondul ariilor  
Se aprobă și se prezintă Parlamentului spre examinare naturale protejate de stat.  
proiectul de lege pentru modificarea și completarea Legii

**PRIM-MINISTRU****Vladimir FILAT****Contrasemnează:**  
**Viceprim-ministru,**  
**ministrul economiei**  
**Ministrul mediului**  
**Ministrul justiției****Valeriu Lazăr**  
**Gheorghe Șalaru**  
**Oleg Efrim**

Nr. 833. Chișinău, 8 noiembrie 2012.

**900 HOTĂRÎRE**  
**pentru aprobarea proiectului de hotărîre a Parlamentului**  
**privind fondarea Parcului național „Orhei”**

Guvernul HOTĂRĂȘTE: proiectul de hotărîre a Parlamentului privind fondarea  
Se aprobă și se prezintă Parlamentului spre examinare Parcului național „Orhei”.

**PRIM-MINISTRU****Vladimir FILAT****Contrasemnează:**  
**Viceprim-ministru,**  
**ministrul economiei**  
**Ministrul mediului**  
**Ministrul justiției****Valeriu Lazăr**  
**Gheorghe Șalaru**  
**Oleg Efrim**

Nr. 834. Chișinău, 8 noiembrie 2012.

**901 HOTĂRÎRE**  
**cu privire la aprobarea proiectului de lege**  
**pentru completarea unor acte legislative**

Guvernul HOTĂRĂȘTE: proiectul de lege pentru completarea unor acte legis-  
Se aprobă și se prezintă Parlamentului spre examinare lative.

**PRIM-MINISTRU****Vladimir FILAT****Contrasemnează:**  
**Ministrul justiției****Oleg Efrim**

Nr. 835. Chișinău, 8 noiembrie 2012.

**902 HOTĂRÎRE**  
**pentru aprobarea Regulamentului privind compensarea**  
**și asistența pasagerilor în eventualitatea refuzului la**  
**îmbarcare și anulării sau întârzierii prelungite a zborurilor**

În scopul executării prevederilor art. 4 alin. (2) al Legii art. 292), cu modificările ulterioare și Legii nr. 105-XV din  
aviației civile nr. 1237-XIII din 9 iulie 1997 (republicată în 13 martie 2003 privind protecția consumatorilor (republicată  
Monitorul Oficial al Republicii Moldova, 2010, nr. 98-99, în Monitorul Oficial al Republicii Moldova, 2011, nr. 176-181,

art. 513), cu modificările și completările ulterioare, Guvernul HOTĂRĂȘTE:

Se aprobă Regulamentul privind compensarea

**PRIM-MINISTRU**

**Contrasemnează:**  
**Viceprim-ministru,**  
**ministrul economiei**  
**Ministrul transporturilor și**  
**infrastructurii drumurilor**

**Nr. 836. Chișinău, 8 noiembrie 2012.**

și asistența pasagerilor în eventualitatea refuzului la îmbarcare și anulării sau întârzierii prelungite a zborurilor (se anexează).

**Vladimir FILAT**

**Valeriu Lazăr**

**Anatolie Șalaru**

Aprobat  
prin Hotărârea Guvernului nr. 836  
din 8 noiembrie 2012

## REGULAMENT

### privind compensarea și asistența pasagerilor în eventualitatea refuzului la îmbarcare și anulării sau întârzierii prelungite a zborurilor

Regulamentul privind compensarea și asistența pasagerilor în eventualitatea refuzului la îmbarcare și anulării sau întârzierii prelungite a zborurilor (în continuare – Regulament) transpune parțial prevederile Regulamentului (CE) nr. 261/2004 al Parlamentului European și al Consiliului din 11 februarie 2004 de stabilire a unor norme comune în materie de compensare și de asistență a pasagerilor în eventualitatea refuzului la îmbarcare și anulării sau întârzierii prelungite a zborurilor și de abrogare a Regulamentului (CEE) nr. 295/91, publicat în Jurnalul Oficial al UE seria L nr. 46/1 din 17 februarie 2004.

#### Capitolul I Dispoziții generale

1. Prezentul Regulament stabilește condițiile în care pasagerii transportului aerian își pot exercita drepturile minime atunci când:

- li se refuză îmbarcarea împotriva voinței lor;
- zborul este anulat;
- zborul este întârziat.

2. Prezentul Regulament se aplică:

- pasagerilor care pleacă de pe un aeroport situat pe teritoriul Republicii Moldova;
- pasagerilor care pleacă de pe un aeroport situat într-o țară terță către un aeroport situat pe teritoriul Republicii Moldova, exceptând cazurile în care aceștia au primit indemnizații sau compensații și au beneficiat de asistență în țara terță respectivă, în cazul în care operatorul aerian al zborului respectiv este un operator aerian din Republica Moldova.

3. Prevederile punctului 2 al prezentului Regulament se aplică sub rezerva ca pasagerii:

- să aibă o rezervare confirmată pentru zborul respectiv și, cu excepția cazului de anulare menționat în capitolul III al prezentului Regulament, să se prezinte personal pentru înregistrare în condițiile stipulate și la ora indicată în prealabil și în scris (inclusiv prin mijloace electronice) de către operatorul aerian, turoperator sau o agenție de turism sau, în cazul în care ora nu este indicată, nu mai târziu de 45 de minute înaintea orei de plecare publicate;
- au fost transferați de către un operator aerian sau un turoperator, sau agenție de turism de la zborul pentru care au avut o rezervare la un alt zbor, indiferent de motiv.

4. Prezentul Regulament nu se aplică pasagerilor care călătoresc gratuit sau la un tarif redus, care nu este disponibil direct sau indirect publicului. Cu toate acestea, Regulamentul se aplică pasagerilor care posedă bilete emise de un operator aerian sau un turoperator, sau agenție de turism în cadrul unui program de fidelizare a clientelei sau al unui alt program comercial.

5. Prezentul Regulament se aplică numai pasagerilor

transportați cu aeronave motorizate cu aripi fixe.

6. Prezentul Regulament se aplică tuturor operatorilor aerieni care asigură transportul pasagerilor menționați la punctele 2 și 3. În cazul în care un operator aerian care nu are un contract cu pasagerul își execută obligațiile în conformitate cu Regulamentul, atunci se consideră că acesta acționează astfel în numele persoanei care are un contract cu pasagerul respectiv.

7. Prezentul Regulament nu aduce atingere drepturilor persoanelor prevăzute în Legea nr. 352-XVI din 24 noiembrie 2006 cu privire la organizarea și desfășurarea activității turistice în Republica Moldova în cazurile în care un pachet turistic este anulat din alte motive decât anularea zborului.

8. În sensul prezentului Regulament, noțiunile utilizate au următoarele semnificații:

*operator aerian* – persoană fizică sau juridică angajată sau care propune servicii în exploatarea aeronavelor;

*operator aerian efectiv* – operator aerian care execută sau intenționează să execute un zbor în temeiul unui contract cu un pasager sau în numele unei alte persoane, juridice sau fizice, care a încheiat un contract cu pasagerul respectiv;

*turoperator* – agent economic, cu excepția operatorilor aerieni, titular de licență pentru activitate turistică, specializat în formarea de pachete turistice și în comercializarea acestora prin intermediul agențiilor de turism sau direct consumatorilor;

*pachet turistic (pachet de vacanță, pachet de călătorie)* – combinație prestabilită a cel puțin două servicii turistice, vândute sau oferite spre vânzare ca un singur produs, la un preț în care costul fiecărui component nu este identificat separat, aceste prestații depășind 24 de ore;

*bilet* – document valabil care dă dreptul la transport, sau echivalentul acestuia sub o altă formă, inclusiv sub formă electronică, emis sau autorizat de către operatorul aerian sau de agentul autorizat al acestuia;

*rezervare* – pasagerul posedă un bilet sau un alt document doveditor, care indică faptul că rezervarea a fost acceptată și înregistrată de operatorul aerian sau de turoperator sau de o agenție de turism;

*destinație finală* – destinația de pe biletul prezentat la ghișeul de înregistrare a pasagerilor sau, în cazul zborurilor cu legătură directă, destinația ultimului zbor; nu se iau în considerare zborurile de legătură alternative disponibile, în cazul în care se respectă ora de sosire prevăzută inițial;

*persoană cu mobilitate redusă* – orice persoană a cărei mobilitate este redusă, atunci când utilizează mijloacele de transport, datorită unei deficiențe fizice (senzorială sau locomotoare, permanentă sau temporară), diminuării capacității intelectuale, vârstei sau oricărei alte deficiențe

și a cărei stare necesită o atenție specială și adaptarea la nevoile persoanei respective a serviciilor puse la dispoziția tuturor pasagerilor;

*refuz la îmbarcare* – refuzul de a transporta pasageri pe un anumit zbor, deși aceștia s-au prezentat pentru îmbarcare în condițiile stabilite la litera a) punctul 3 din prezentul Regulament, cu excepția cazurilor în care există motive temeinice pentru refuzul la îmbarcare, cum ar fi starea sănătății, cerințele de siguranță sau securitate sau documente de călătorie necorespunzătoare;

*voluntar* – persoana care se prezintă pentru îmbarcare în condițiile stabilite la litera a) punctul 3 din prezentul Regulament și este gata să cedeze la solicitarea operatorului aerian rezervarea sa confirmată în schimbul unei indemnizații;

*anulare* – neefectuarea unui zbor programat anterior și pentru care s-a făcut cel puțin o rezervare.

### **Capitolul II**

#### **Refuzul la îmbarcare**

9. În cazul în care un operator aerian anticipează un posibil refuz la îmbarcare, atunci mai întâi trebuie să facă un apel la voluntari dispuși să renunțe la rezervările lor în schimbul unor indemnizații acordate în condițiile care urmează a fi convenite între pasagerul respectiv și operatorul aerian. Voluntarii sînt asistați în conformitate cu capitolul VI din prezentul Regulament, asistența fiind oferită pe lângă indemnizațiile menționate în prezentul punct.

10. În cazul în care numărul voluntarilor este insuficient pentru a permite îmbarcarea celorlalți pasageri cu rezervări, operatorul aerian poate să refuze îmbarcarea pasagerilor împotriva voinței acestora.

11. În cazul în care pasagerilor li se refuză îmbarcarea împotriva voinței lor, operatorul aerian le acordă imediat despăgubiri în conformitate cu capitolul V și le oferă asistență în conformitate cu capitolele VI și VII din prezentul Regulament.

### **Capitolul III**

#### **Anularea zborului**

12. În cazul anulării unui zbor, pasagerilor în cauză trebuie:

a) să li se ofere asistență de către operatorul aerian în conformitate cu capitolul VI din prezentul Regulament;

b) să li se ofere asistență de către operatorul aerian în conformitate cu capitolul VII din prezentul Regulament, litera a) punctul 25 și punctul 26, precum și, în eventualitatea unei redirectionări, în cazul în care ora de plecare anticipată a unui nou zbor este de cel puțin o zi după plecarea programată pentru zborul anulat, asistența specificată la litera b) și c) punctul 25 din prezentul Regulament;

c) să primească o compensație din partea operatorului aerian, în conformitate cu capitolul V din prezentul Regulament, cu excepția în care intervine oricare din următoarele:

în cazul în care sînt informați despre această anulare cu cel puțin două săptămîni înainte de ora de plecare prevăzută;

în cazul în care sînt informați despre această anulare într-un termen cuprins între două săptămîni și șapte zile înainte de ora de plecare prevăzută și li se oferă o redirectionare care să le permită să plece cu cel mult două ore înainte de ora de plecare prevăzută și să ajungă la destinația finală în mai puțin de patru ore după ora de sosire prevăzută;

în cazul în care sînt informați despre această anulare cu mai puțin de șapte zile înainte de ora de plecare prevăzută și li se oferă o redirectionare care să le permită să plece cel târziu cu o oră înainte de ora de plecare prevăzută și să ajungă la destinația finală în mai puțin de două ore după ora de sosire prevăzută.

13. În cazul în care pasagerii sînt informați despre anulare, acestora li se oferă explicații privind posibilitățile

de transport alternative.

14. Operatorul aerian nu este obligat să plătească compensații în conformitate cu capitolul V din prezentul Regulament, în cazul în care poate face dovada că anularea este cauzată de împrejurări excepționale care nu au putut fi evitate în pofida adoptării tuturor măsurilor posibile.

15. Sarcina dovedirii faptului că pasagerul a fost în adevăr informat despre anularea zborului, cu indicarea momentului precis, revine operatorului aerian.

### **Capitolul IV**

#### **Întîrzierea zborului**

16. În oricare din cazurile în care un operator aerian anticipează o posibilă întîrziere a unui zbor peste ora de plecare prevăzută, după cum urmează:

a) timp de două ore, în cazul zborurilor de 1500 de kilometri sau mai puțin;

b) timp de trei ore sau mai mult, în cazul tuturor zborurilor cuprinse între 1500 și 3500 de kilometri;

c) timp de patru ore sau mai mult, în cazul tuturor zborurilor care nu se încadrează la literele a) sau b),

pasagerilor li se oferă de către operatorul aerian: asistența specificată la litera a) punctul 25 și punctul 26 din prezentul Regulament;

în cazul în care ora de plecare anticipată este la cel puțin o zi după ora de plecare anunțată inițial, asistența specificată la literele b) și c) punctul 25 din prezentul Regulament;

în cazul în care întîrzierea este de cel puțin cinci ore, asistența specificată la litera a) punctul 22 din prezentul Regulament.

17. În orice caz, asistența se oferă în limitele de timp stabilite în cele de mai sus corespunzător fiecărei distanțe de zbor. Pasagerii trebuie să primească o compensație în conformitate cu prevederile capitolului V din prezentul Regulament.

### **Capitolul V**

#### **Dreptul la compensație**

18. Cînd se face trimitere la prezentul capitol, pasagerii primesc o compensație în valoare de:

a) 250 euro pentru toate zborurile de 1500 kilometri sau mai puțin;

b) 400 euro pentru toate zborurile cuprinse între 1500 și 3500 kilometri;

c) 600 euro pentru toate zborurile care nu intră sub incidența literelor a) sau b).

Pentru stabilirea distanței se ia în considerare ultima destinație unde pasagerul urmează să sosească după ora prevăzută datorită refuzului la îmbarcare sau anulării zborului.

Plata compensației se va efectua în lei moldovenești la cursul Băncii Naționale a Moldovei la data achitării acesteia.

19. Atunci cînd, în conformitate cu capitolul VI al prezentului Regulament, pasagerilor li se oferă redirectionarea spre destinația finală cu un zbor alternativ, a cărui oră de sosire nu depășește ora de sosire prevăzută a zborului rezervat inițial:

a) cu două ore, pentru toate zborurile de 1500 kilometri sau mai puțin; sau

b) cu trei ore, pentru toate zborurile cuprinse între 1500 și 3500 kilometri; sau

c) cu patru ore, pentru toate zborurile care nu intră sub incidența literelor a) sau b),

operatorul aerian poate reduce cu 50 % compensația prevăzută la prezentul punct.

20. Compensația menționată în punctul 19 se plătește în numerar, prin transfer bancar electronic, ordin de plată bancar sau cec bancar sau, cu acordul scris al pasagerului, în bonuri de călătorie și/sau alte servicii.

21. Distanțele indicate la punctele 18 și 19 din prezentul Regulament se măsoară prin metoda rutei ortodromice.

**Capitolul VI****Dreptul la rambursare sau redirectionare**

22. În cazul în care se face trimitere la prezentul Capitol, pasagerilor li se oferă posibilitatea de a alege între:

a) rambursarea, în termen de șapte zile, în conformitate cu procedurile prevăzute la punctul 20 din prezentul Regulament, a întregului cost al biletului, la prețul de achiziție pentru partea sau părțile de călătorie neefectuate și pentru partea sau părțile deja efectuate, în cazul în care zborul devine inutil în raport cu planul de călătorie inițial al pasagerului, împreună cu, dacă este cazul,

un zbor de retur la punctul de plecare inițial, cât mai repede posibil;

b) redirectionarea, în condiții de transport comparabile, spre destinația finală, cât mai repede posibil; sau

c) redirectionarea, în condiții de transport comparabile, spre destinația finală, la o dată ulterioară, la alegerea pasagerului, sub rezerva existenței unor locuri disponibile.

23. Prevederile literei a) punctul 22, se aplică, de asemenea, pasagerilor ale căror zboruri fac parte dintr-un pachet turistic, cu excepția dreptului la rambursare, în cazul în care un astfel de drept apare în temeiul Legii nr. 352-XVI din 24 noiembrie 2006 cu privire la organizarea și desfășurarea activității turistice în Republica Moldova.

24. În cazul în care, un oraș, o aglomerație urbană sau o regiune este deservită de mai multe aeroporturi, operatorul aerian oferă pasagerului un zbor spre un aeroport diferit de cel pentru care s-a făcut rezervarea inițială, operatorul aerian suportă costul transferului pasagerului de la aeroportul alternativ, fie spre cel inițial, fie spre o altă destinație apropiată convenită cu pasagerul.

**Capitolul VII****Dreptul la deservire**

25. Când se face trimitere la prezentul capitol, pasagerii au dreptul de a li se oferi gratuit următoarele:

a) mese și băuturi răcoritoare, direct proporționale cu timpul de așteptare;

b) cazare hotelieră:

în cazul în care este necesară o ședere de una sau mai multe nopți; sau

în cazul în care este necesară o ședere suplimentară față de cea prevăzută de pasager;

c) transportul dintre aeroport și locul cazării (hotel sau altele).

26. În plus, pasagerii au dreptul la două apeluri telefonice gratuite și de a trimite gratuit mesaje prin telex, fax sau e-mail.

27. La aplicarea prezentului capitol, operatorul aerian acordă o atenție specială nevoilor persoanelor cu mobilitate redusă și însoțitorilor acestora, precum și nevoilor copiilor fără însoțitor.

**Capitolul VIII****Surclasarea și declararea**

28. În cazul în care un operator aerian cazează pasagerul la o clasă de călătorie superioară prețului de achiziție a biletului, operatorul nu poate pretinde o plată suplimentară.

29. În cazul în care un operator aerian cazează pasagerul la o clasă inferioară prețului de achiziție a biletului, atunci acesta, în termen de șapte zile și în conformitate cu prevederile punctului 20 din prezentul Regulament, rambursează:

a) 30 % din prețul biletului pentru toate zborurile de 1500 kilometri sau mai puțin; sau

b) 50 % din prețul biletului pentru toate zborurile variind între 1500 și 3500 kilometri; sau

c) 75 % din prețul biletului pentru toate zborurile care nu se încadrează în cazurile menționate la literele a) sau b).

**Capitolul IX****Persoanele cu mobilitate redusă sau nevoi speciale**

30. Operatorii aerieni acordă prioritate transportării persoanelor cu mobilitate redusă și a însoțitorilor acestora sau a ciînilor utilitari însoțitori certificați, precum și a copiilor fără însoțitor.

31. În cazul unui refuz la îmbarcare, a unei anulări și unor întârzieri de orice durată, persoanele cu mobilitate redusă și însoțitorii acestora, precum și copiii fără însoțitor au dreptul la o asistentă specială cât mai repede posibil, în conformitate cu capitolul VII din prezentul Regulament.

**Capitolul X****Compensații suplimentare**

32. Prezentul Regulament se aplică fără a se aduce atingere drepturilor pasagerilor la o compensație suplimentară. Compensația acordată în conformitate cu prezentul Regulament poate fi scăzută din compensația suplimentară acordată.

33. Fără a se aduce atingere principiilor relevante și normelor legislației în vigoare, inclusiv jurisprudenței, punctul 32 nu se aplică pasagerilor care renunță în mod voluntar la rezervare în conformitate cu punctul 9 din prezentul Regulament.

**Capitolul XI****Dreptul la reparații**

34. În cazul în care un operator aerian plătește compensații sau se achită de alte obligații care îi revin în conformitate cu prezentul Regulament, nici una din dispozițiile prezentului Regulament nu poate fi interpretată ca o limitare a dreptului său de a pretinde compensații de la orice persoană, inclusiv părți terțe, în conformitate cu legislația aplicabilă. În special, prezentul Regulament nu limitează în nici un fel dreptul operatorului aerian de a solicita o rambursare de la un turoperator sau de la o altă persoană cu care operatorul aerian a încheiat un contract. În mod similar, nici una din dispozițiile Regulamentului nu poate fi interpretată ca o limitare a dreptului unui turoperator sau al unei părți terțe, alta decât pasagerul, cu care operatorul aerian a încheiat un contract, de a solicita o rambursare sau reparații operatorului aerian, în conformitate cu legislația aplicabilă în materie.

35. Orice persoană care consideră că i-a fost lezat un drept consfințit de prezentul Regulament poate sesiza organele competente stabilite de legislația în vigoare.

36. Nerepectarea prevederilor prezentului Regulament atrage după sine aplicarea sancțiunilor corespunzătoare în modul și în condițiile stipulate de lege.

**Capitolul XII****Obligația de a informa pasagerii despre drepturile lor**

37. Operatorul aerian se asigură că în zona de înregistrare a pasagerilor este afișat un anunț lizibil, constând din următorul text imprimat cu caractere clare și vizibile: "În cazul unui refuz la îmbarcare sau în cazul în care zborul dumneavoastră este anulat sau are o întârziere de cel puțin două ore, solicitați la ghișeu de înregistrare sau la poarta de îmbarcare textul în care sînt precizate drepturile dumneavoastră, în special cu privire la compensație și asistentă".

38. Operatorul aerian care refuză îmbarcarea sau anulează un zbor prezintă fiecărui pasager în cauză o comunicare scrisă în care sînt precizate normele de compensare și asistență în conformitate cu dispozițiile prezentului Regulament. De asemenea, el prezintă fiecărui pasager afectat de o întârziere de cel puțin două ore o comunicare scrisă echivalentă. Pasagerului i se mai prezintă, sub formă scrisă, coordonatele autorității publice desemnate cu atribuții în domeniu, menționate la punctul 42 din prezentul Regulament.

39. În ceea ce privește persoanele nevăzătoare și persoanele cu vedere redusă, dispozițiile prezentului capitol se aplică utilizându-se mijloacele alternative corespunzătoare.

**Capitolul XIII**  
**Inadmisibilitatea renunțării**

40. Obligațiile față de pasageri în temeiul prezentului Regulament nu pot face obiectul unei limitări sau renunțări, în special printr-o derogare sau o clauză restrictivă cuprinsă în contractul de transport.

41. În cazul în care, cu toate acestea, se aplică o atare derogare sau clauză restrictivă unui pasager, ori în cazul în care pasagerul nu este corect informat cu privire la drepturile sale și ca urmare acesta acceptă o compensație inferioară celei prevăzute prin prezentul Regulament, pasagerul respectiv are dreptul să inițieze procedurile

necesare în fața instanțelor competente pentru a obține o compensație suplimentară.

**Capitolul XIV****Autoritatea publică centrală abilitată cu funcții de protecție a consumatorilor în transportul aerian**

42. Agenția pentru Protecția Consumatorilor efectuează controlul respectării prevederilor legislației în domeniul protecției consumatorilor în transport aerian.

43. Ministerul Transporturilor și Infrastructurii Drumurilor adoptă măsurile necesare pentru a asigura respectarea drepturilor pasagerilor.

**903 HOTĂRÎRE**  
**cu privire la completarea Hotărîrii**  
**Guvernului nr.1608 din 30 decembrie 2003**

Pentru asigurarea securității navigației maritime comerciale, exercitarea supravegherii tehnice a navelor maritime sub pavilionul Republicii Moldova și clasificarea acestora în conformitate cu prevederile convențiilor Organizației Internaționale Maritime și ale Codului navigației maritime comerciale al Republicii Moldova, precum și pentru certificarea corespunderii companiilor de navigație și a navelor maritime cu cerințele Codului internațional privind exploatarea în siguranță a navelor și prevenirea poluărilor, Guvernul HOTĂRĂȘTE:

Punctul 3 din Hotărîrea Guvernului nr.1608 din

**PRIM-MINISTRU**

**Contrasemnează:**  
**Viceprim-ministru,**  
**ministrul afacerilor externe**  
**și integrării europene**  
**Ministrul transporturilor**  
**și infrastructurii drumurilor**

Nr. 837. Chișinău, 9 noiembrie 2012.

30 decembrie 2003 „Cu privire la recunoașterea societăților internaționale de clasificare a navelor” (Monitorul Oficial al Republicii Moldova, 2004, nr.6-12, art.75), cu modificările și completările ulterioare, se completează cu următoarele poziții:

„Isthmus Bureau of Shipping (ClassIBS) – Republica Panama;

Phoenix Register of Shipping (PH.R.S) – Republica Elenă;

Mediterranean Shipping Register (MSR) – Regatul Unit al Marii Britanii și Irlandei de Nord”.

**Vladimir FILAT**

**Iurie Leancă**

**Anatolie Șalaru**

**904 HOTĂRÎRE**  
**cu privire la aprobarea Avizului la proiectul de lege**  
**pentru modificarea și completarea unor acte legislative**

Guvernul HOTĂRĂȘTE:  
Se aprobă și se prezintă Parlamentului Avizul la proiectul

de lege pentru modificarea și completarea unor acte legislative.

**PRIM-MINISTRU**

**Contrasemnează:**  
**Viceprim-ministru,**  
**ministrul economiei**  
**Ministrul finanțelor**  
**Ministrul justiției**  
**Ministrul agriculturii**  
**și industriei alimentare**

Nr. 838. Chișinău, 9 noiembrie 2012.

**Vladimir FILAT**

**Valeriu Lazăr**  
**Veaceslav Negruța**  
**Oleg Efrim**

**Vasile Bumacov**

**905 HOTĂRÎRE**  
**cu privire la aprobarea proiectului de lege pentru**  
**modificarea și completarea Legii nr. 489-XIV din 8 iulie 1999**  
**privind sistemul public de asigurări sociale**

Guvernul HOTĂRĂȘTE:  
Se aprobă și se prezintă Parlamentului spre examinare proiectul de lege pentru modificarea și completarea Legii

nr. 489-XIV din 8 iulie 1999 privind sistemul public de asigurări sociale.

**PRIM-MINISTRU**

**Contrasemnează:**  
**Ministrul muncii, protecției**  
**sociale și familiei**  
**Ministrul justiției**

Nr. 839. Chișinău, 9 noiembrie 2012.

**Vladimir FILAT**

**Valentina Buliga**  
**Oleg Efrim**



**906 HOTĂRÎRE**  
**cu privire la aprobarea proiectului de lege pentru**  
**modificarea și completarea unor acte legislative**

Guvernul HOTĂRĂȘTE: proiectul de lege pentru modificarea și completarea unor  
Se aprobă și se prezintă Parlamentului spre examinare acte legislative.

**PRIM-MINISTRU****Vladimir FILAT**

**Contrasemnează:**  
**Viceprim-ministru,**  
**ministrul economiei**  
**Ministrul muncii, protecției**  
**sociale și familiei**  
**Ministrul finanțelor**  
**Ministrul justiției**

**Valeriu Lazăr**

**Valentina Buliga**  
**Veaceslav Negruța**  
**Oleg Efrim**

Nr. 840. Chișinău, 9 noiembrie 2012.

**907 HOTĂRÎRE**  
**cu privire la modificarea Hotărîrii Guvernului nr.1616**  
**din 31 decembrie 2003**

Guvernul HOTĂRĂȘTE: cu modificările ulterioare, se modifică după cum urmează:  
Hotărîrea Guvernului nr.1616 din 31 decembrie 2003 1) în punctul 2, cifra „10” se substituie cu cifra „9”;  
„Despre aprobarea structurii Centrului Serviciului Civil” 2) structura Centrului Serviciului Civil va avea următorul  
(Monitorul Oficial al Republicii Moldova, 2004, nr.13-15, art.93), cuprins:

„Aprobată  
prin Hotărîrea Guvernului  
nr. 1616 din 31 decembrie 2003

**STRUCTURA**  
**Centrului Serviciului Civil**

Conducerea Serviciul contabil”.  
Direcția organizare și monitorizare a serviciului civil

**PRIM-MINISTRU****Vladimir FILAT**

**Contrasemnează:**  
**Ministrul finanțelor**

**Veaceslav Negruța**

Nr. 841. Chișinău, 9 noiembrie 2012.

**908 HOTĂRÎRE**  
**pentru aprobarea Acordului privind colaborarea**  
**în domeniul industriei și crearea Consiliului**  
**statelor-membre ale CSI pentru politica**  
**industrială, adoptat la Așgabat la 30 mai 2012**

Guvernul HOTĂRĂȘTE: 2. Ministerul Afacerilor Externe și Integrării Europene  
1. Se aprobă și se prezintă Parlamentului spre informare va notifica Comitetului Executiv al Comunității Statelor  
Acordul privind colaborarea în domeniul industriei și crearea Independente aprobarea Acordului nominalizat.  
Consiliului statelor-membre ale CSI pentru politica industrială, adoptat la Așgabat la 30 mai 2012. 3. Ministerul Economiei va întreprinde măsurile necesare  
pentru realizarea prevederilor Acordului menționat.

**PRIM-MINISTRU****Vladimir FILAT**

**Contrasemnează:**  
**Viceprim-ministru,**  
**ministrul afacerilor externe**  
**și integrării europene**  
**Viceprim-ministru,**  
**ministrul economiei**

**Iurie Leancă****Valeriu Lazăr**

Nr. 842. Chișinău, 9 noiembrie 2012.

**909 HOTĂRÎRE**  
**privind retragerea din Parlament a unui proiect**  
**de lege și abrogarea unei hotărîri de Guvern**

În temeiul prevederilor art. 55 alin.(1) din Regulamentul 1. Se retrage din Parlament proiectul de lege pentru  
Parlamentului, adoptat prin Legea nr. 797-XIII din 2 aprilie modificarea, completarea și abrogarea unor acte legislative,  
1996 (republicată în Monitorul Oficial al Republicii Moldova, aprobat prin Hotărîrea Guvernului nr.61 din 2 februarie 2012  
2007, nr.50, art.237), cu modificările și completările (Monitorul Oficial al Republicii Moldova, 2012, nr.30-33,  
ulterioare, Guvernul HOTĂRĂȘTE: art.88).

2. Se abrogă Hotărîrea Guvernului nr.61 din 2 februarie 2012 „Privind aprobarea proiectului de lege pentru modificarea, completarea și abrogarea unor acte

**PRIM-MINISTRU**

**Contrasemnează:**  
**Viceprim-ministru,**  
**ministrul afacerilor externe**  
**și integrării europene**  
**Ministrul afacerilor interne**  
**Ministrul justiției**

Nr. 843. Chișinău, 9 noiembrie 2012.

legislative” (Monitorul Oficial al Republicii Moldova, 2012, nr.30-33, art.88).

**Vladimir FILAT**

**Iurie Leancă**  
**Dorin Recean**  
**Oleg Efrim**

## **910 HOTĂRÎRE** **cu privire la acordarea deplinei puteri domnului** **Dorin RECEAN, ministru al afacerilor interne**

Guvernul HOTĂRĂȘTE:  
Se acordă depline puteri domnului Dorin RECEAN, ministru al afacerilor interne, pentru semnarea Amendamentului la Memorandumul de înțelegere privind coope-

**PRIM-MINISTRU**

**Contrasemnează:**  
**Viceprim-ministru,**  
**ministrul afacerilor externe**  
**și integrării europene**

Nr. 844. Chișinău, 9 noiembrie 2012.

rarea și susținerea Secretariatului Convenției de cooperare polițienească în Europa de Sud-Est, semnat la Sofia la 21 mai 2010.

**Vladimir FILAT**

**Iurie Leancă**

## **911 HOTĂRÎRE** **cu privire la aderarea Agenției Relații Funciare** **și Cadastru la Federația Internațională a Geodezilor**

În conformitate cu prevederile art.8 lit.I) din Legea nr.778-XV din 27 decembrie 2001 cu privire la geodezie, cartografie și geoinformatică (Monitorul Oficial al Republicii Moldova, 2002, nr. 29-31, art.160), cu modificările și completările ulterioare, Guvernul HOTĂRĂȘTE:

1. Se aprobă aderarea Agenției Relații Funciare și

**PRIM-MINISTRU**

**Contrasemnează:**  
**Viceprim-ministru,**  
**ministrul afacerilor externe**  
**și integrării europene**  
**Ministrul finanțelor**

Nr. 845. Chișinău, 9 noiembrie 2012.

Cadastru la Federația Internațională a Geodezilor.

2. Plata anuală a cotizațiilor de membru al Federației Internaționale a Geodezilor se va efectua în limitele mijloacelor financiare aprobate în Legea bugetului de stat pe anul respectiv.

**Vladimir FILAT**

**Iurie Leancă**  
**Veaceslav Negruța**

## **912 HOTĂRÎRE** **cu privire la transmiterea și modificarea** **destinației unor terenuri**

În conformitate cu prevederile art. 8, 15, 71, 83, 99 din Codul funciar nr.828-XII din 25 decembrie 1991 (republicat în Monitorul Oficial al Republicii Moldova, 2001, nr.107, art. 817), cu modificările și completările ulterioare, ale art. 12 și 14 din Legea nr.1308-XIII din 25 iulie 1997 privind prețul normativ și modul de vânzare-cumpărare a pământului (republicată în Monitorul Oficial al Republicii Moldova, 2001, nr.147-149, art.1161), cu modificările și completările ulterioare, Guvernul HOTĂRĂȘTE:

1. Se acceptă transmiterea în proprietatea publică a statului, cu trecerea ulterioară în gestiunea Serviciului Vamal a:

0,0197 hectare de terenuri cu destinație agricolă (pășuni), proprietate publică a orașului Briceni, și a 0,1090 hectare de terenuri cu destinație agricolă (pășuni), proprietate publică a satului Grimăncăuți, raionul Briceni, cu acordul consiliilor locale respective, pentru construcția postului vamal Briceni-Rosoșeni;

0,0858 hectare de terenuri cu destinație agricolă (pășuni), proprietate publică a satului Grimăncăuți, raionul Briceni, cu acordul consiliului local, pentru construcția

postului vamal Grimăncăuți-Vașkivți.

2. Se transmit 0,2347 hectare de terenuri din extravilanul satului Grimăncăuți, raionul Briceni, proprietate publică a statului, destinate industriei, transporturilor, telecomunicațiilor și cu alte destinații speciale, din gestiunea Ministerului Transporturilor și Infrastructurii Drumurilor (ÎS „Administrația de Stat a Drumurilor”) în gestiunea Serviciului Vamal, în legătură cu construcția posturilor vamale Briceni-Rosoșeni și Grimăncăuți-Vașkivți.

3. Se modifică categoria de destinație a terenurilor agricole (pășuni), proprietate a statului, cu suprafața de 0,2145 hectare, din extravilanul orașului Briceni – 0,0197 hectare și din extravilanul satului Grimăncăuți, raionul Briceni – 0,1948 hectare, cu trecerea în categoria de terenuri destinate industriei, transporturilor, telecomunicațiilor și cu alte destinații speciale, în legătură cu construcția posturilor vamale Briceni-Rosoșeni și Grimăncăuți-Vașkivți.

4. Serviciul Vamal, care va folosi terenurile pentru construcții, va obține, în condițiile prevăzute de legislația în vigoare, înainte de inițierea lucrărilor de construcție,

Certificatul de descărcare de sarcină arheologică și va organiza decopertarea stratului fertil de sol de pe suprafața amplasamentelor menționate.

5. Agenția Relații Funciare și Cadastru, în comun cu

**PRIM-MINISTRU**

**Contrasemnează:**  
**Ministrul agriculturii**  
**și industriei alimentare**  
**Ministrul dezvoltării regionale**  
**și construcțiilor**  
**Ministrul transporturilor**  
**și infrastructurii drumurilor**

Nr. 846. Chișinău, 9 noiembrie 2012.

Ministerul Transporturilor și Infrastructurii Drumurilor, Serviciul Vamal și autoritățile administrației publice locale, vor asigura modificarea documentației cadastrale în conformitate cu prevederile prezentei hotărâri.

**Vladimir FILAT**

**Vasile Bumacov**

**Marcel Răducan**

**Anatolie Șalaru**

## **913 HOTĂRÎRE**

### **cu privire la modificarea destinației unor terenuri**

În conformitate cu prevederile art. 8, 71, 83 și 99 din Codul funciar nr.828-XII din 25 decembrie 1991 (republicat în Monitorul Oficial al Republicii Moldova, 2001, nr.107, art. 817), cu modificările și completările ulterioare, art. 12 și 14 ale Legii nr.1308-XIII din 25 iulie 1997 privind prețul normativ și modul de vânzare-cumpărare a pământului (republicată în Monitorul Oficial al Republicii Moldova, 2001, nr.147-149, art.1161), cu modificările și completările ulterioare, Guvernul **HOTĂRĂȘTE:**

1. Se modifică categoria de destinație a terenurilor agricole, cu trecerea în categoria de terenuri destinate industriei, transporturilor, telecomunicațiilor și cu alte destinații speciale, cu acordul consiliilor unităților administrativ-teritoriale respective, a 0,3217 hectare de terenuri agricole

**PRIM-MINISTRU**

**Contrasemnează:**  
**Ministrul agriculturii**  
**și industriei alimentare**  
**Ministrul tehnologiei**  
**informației și comunicațiilor**

Nr. 847. Chișinău, 9 noiembrie 2012.

(inclusiv: terenuri arabile – 0,1180 hectare, grădini – 0,2037 hectare), proprietate privată a Societății Comerciale „Voxel Imobil” SRL, în legătură cu proiectarea și construcția stațiilor de telefonie mobilă GSM în hotarele unităților administrativ-teritoriale specificate în anexă.

2. Societatea Comercială „Voxel Imobil” SRL, care va folosi terenurile pentru construcții, va organiza decopertarea stratului fertil de sol de pe suprafața amplasamentelor menționate.

3. Agenția Relații Funciare și Cadastru, în comun cu Societatea Comercială „Voxel Imobil” SRL și autoritățile administrației publice locale, vor asigura modificarea documentației cadastrale, în conformitate cu prevederile prezentei hotărâri.

**Vladimir FILAT**

**Vasile Bumacov**

**Pavel Filip**

Anexă  
 la Hotărârea Guvernului nr. 847  
 din 9 noiembrie 2012

**LISTA**  
 unităților administrativ-teritoriale în ale căror hotare se amplasează  
 stațiile de telefonie mobilă GSM ale Societății Comerciale „Voxel Imobil” SRL

Denumirea unităților administrativ-teritoriale	Suprafața terenurilor destinate construcției, ha	Terenuri agricole, inclusiv:		Bonitatea solului	Numerele cadastrale	Suma pierderilor agricole, lei
		terenuri arabile, ha	grădini, ha			
1	2	3	4	5	6	7
<b>Raionul Briceni</b>						
s.Sirăuți	0,0200	0,0200		70	1442206060	27822,68
<b>Total</b>	<b>0,0200</b>	<b>0,0200</b>				<b>27822,68</b>
<b>Raionul Căușeni</b>						
s.Cîrnățeni	0,0276		0,0276	71	2713109299	38943,8
s.Grigorievca	0,0250		0,0250	71	2716117416	35275,00
<b>Total</b>	<b>0,0526</b>		<b>0,0526</b>			<b>74218,8</b>
<b>Mun. Chișinău</b>						
or. Singera	0,0250	0,0250		51	0111233119	25338,00
<b>Total</b>	<b>0,0250</b>	<b>0,0250</b>				<b>25338,00</b>
<b>Raionul Leova</b>						
com.Hănășeni Noi	0,0200	0,0200		82	5728208522	32592,00
<b>Total</b>	<b>0,0200</b>	<b>0,0200</b>				<b>32592,00</b>
<b>Raionul Nisporeni</b>						
or. Nisporeni	0,0208		0,0208	59	6001207201	35762,00
or. Nisporeni	0,0097		0,0097		6001207202	42400,00
or. Nisporeni	0,0251		0,0251	85	6001302184	78162,00
<b>Total</b>	<b>0,0556</b>		<b>0,0556</b>			<b>78162,00</b>
<b>Raionul Călărași</b>						
s.Nișcani	0,0280	0,0280		51	2529109434	28379,00
<b>Total</b>	<b>0,0280</b>	<b>0,0280</b>				<b>28379,00</b>
<b>Raionul Orhei</b>						
com. Ivancea	0,0245		0,0245	71	6440402358	34570,00
<b>Total</b>	<b>0,0245</b>		<b>0,0245</b>			<b>34570,00</b>
<b>Raionul Rîșcani</b>						
com. Branîște	0,0400		0,0400	28	7117202250	22258,12
s. Corlăteni	0,0310		0,0310	94	7121214681	57910,9
<b>Total</b>	<b>0,0710</b>		<b>0,0710</b>			<b>80169,02</b>
<b>Raionul Ungheni</b>						
com. Morenii Noi	0,0250	0,0250		64	9251104180	31797,00
<b>Total</b>	<b>0,0250</b>	<b>0,0250</b>				<b>31797,00</b>
<b>Total general</b>	<b>0,3217</b>	<b>0,1180</b>	<b>0,2037</b>			<b>413048,50</b>

**914 HOTĂRÎRE**  
**pentru aprobarea proiectului Legii culturii**

Guvernul HOTĂRĂȘTE:

Se aprobă și se prezintă Parlamentului spre examinare

proiectul Legii culturii.

**PRIM-MINISTRU****Vladimir FILAT****Contrasemnează:****Ministrul culturii****Ministrul finanțelor****Ministrul justiției****Boris Focșa****Veaceslav Negruța****Oleg Efrim**

Nr. 848. Chișinău, 9 noiembrie 2012.

**915 HOTĂRÎRE**  
**cu privire la transmiterea unor mijloace de transport**

În temeiul Legii nr.121-XVI din 4 mai 2007 privind administrarea și deetazitarea proprietății publice (Monitorul Oficial al Republicii Moldova, 2007, nr.90-93, art.401), cu modificările și completările ulterioare, Guvernul HOTĂRĂȘTE:

1. Se transmit, cu titlu gratuit, din gestiunea economică a Curții de Conturi în gestiunea economică a Ministerului Educației, pentru Colegiul de Transporturi din Chișinău, automobilul GAZ 3110, anul fabricării 2000, caroseria 311000Y0385509, șasiul 0006699, motorul 40200MY0091738 și automobilul GAZ 3110, anul fabricării

2000, caroseria 311000Y0382745, șasiul 006696, motorul 40200MY0090912.

2. Transmiterea automobilelor se va efectua conform prevederilor Regulamentului cu privire la modul de transmitere a întreprinderilor, organizațiilor, instituțiilor de stat, a subdiviziunilor lor, clădirilor, edificiilor, mijloacelor fixe și altor active, aprobat prin Hotărârea Guvernului nr.688 din 9 octombrie 1995 (Monitorul Oficial al Republicii Moldova, 1996, nr.10, art.45), cu modificările și completările ulterioare.

3. Instituțiile nominalizate în prezenta hotărâre vor perfecta, în modul stabilit, documentele necesare.

**PRIM-MINISTRU****Vladimir FILAT****Contrasemnează:****Ministrul educației****Maia Sandu**

Nr. 849. Chișinău, 12 noiembrie 2012.

**916 HOTĂRÎRE**  
**privind aprobarea Avizului la proiectul de lege**  
**pentru modificarea și completarea Codului penal**  
**al Republicii Moldova nr. 985-XV din 18 aprilie 2002**

Guvernul HOTĂRĂȘTE:

Se aprobă și se prezintă Parlamentului Avizul la proiectul

de lege pentru modificarea și completarea Codului penal al Republicii Moldova nr. 985-XV din 18 aprilie 2002.

**PRIM-MINISTRU****Vladimir FILAT****Contrasemnează:****Ministrul justiției****Oleg Efrim**

Nr. 850. Chișinău, 12 noiembrie 2012.

**917 HOTĂRÎRE**  
**cu privire la acordarea indemnizațiilor unice persoanelor**  
**civile și colaboratorilor organelor de drept care au avut**  
**de suferit în urma evenimentelor din 7 aprilie 2009**

În baza articolului 16 punctul 1) din Legea nr.64-XII din 31 mai 1990 cu privire la Guvern (republicată în Monitorul Oficial al Republicii Moldova, 2002, nr.131-133, art.1018), cu modificările și completările ulterioare, a punctului 2 din Regulamentul privind utilizarea mijloacelor fondului de rezervă al Guvernului, aprobat prin Legea nr.1228-XIII din 27 iunie 1997 (Monitorul Oficial al Republicii Moldova, 1997, nr.57-58, art.511), cu modificările și completările ulterioare, și în scopul acordării indemnizațiilor unice persoanelor

civile și colaboratorilor organelor de drept care au avut de suferit în urma evenimentelor din 7 aprilie 2009, Guvernul HOTĂRĂȘTE:

Ministerul Finanțelor va aloca, din fondul de rezervă al Guvernului, 411 mii lei Ministerului Muncii, Protecției Sociale și Familiei pentru acordarea indemnizațiilor unice persoanelor civile și colaboratorilor organelor de drept care au avut de suferit în urma evenimentelor din 7 aprilie 2009, conform anexei.

**PRIM-MINISTRU****Vladimir FILAT****Contrasemnează:****Ministrul finanțelor****Ministrul muncii, protecției****sociale și familiei****Ministrul afacerilor interne****Ministrul justiției****Veaceslav Negruța****Valentina Buliga****Dorin Recean****Oleg Efrim**

Nr. 853. Chișinău, 14 noiembrie 2012.

Anexă  
 la Hotărârea Guvernului nr. 853  
 din 14 noiembrie 2012

**LISTA**  
**persoanelor civile și colaboratorilor organelor de drept care au avut**  
**de suferit în urma evenimentelor din 7 aprilie 2009, beneficiare**  
**ale indemnizațiilor unice**

Nr. d/o	Numele, prenumele	Data nașterii	Suma indemnizației unice
1.	Andronic Gheorghe	23 aprilie 1960	5000
2.	Andreev Vitalii	21 aprilie 1990	3000
3.	Andrușca Alexandru	19 august 1986	3000
4.	Arcuș Ivan	29 martie 1980	4000
5.	Batrânac Adrian	28 iulie 1978	5000
6.	Bejan Serghei	8 februarie 1986	5000
7.	Belecci Ion	13 noiembrie 1977	7000
8.	Berdan Gheorghe	30 aprilie 1985	5000
9.	Beresteanu Veaceslav	5 iunie 1970	5000
10.	Bîrcă Victor	15 decembrie 1977	5000
11.	Boboica Ion	18 martie 1978	5000
12.	Boboc Marcel	8 iunie 1989	5000
13.	Bodiu Roman	15 mai 1978	3000
14.	Bolduratu Constantin	25 octombrie 1975	3000
15.	Bolgaru Vladislav	5 iunie 1984	3000
16.	Borodin Gheorghe	14 ianuarie 1965	3000
17.	Borș Alexandr	2 aprilie 1986	5000
18.	Borș Tudor	10 iunie 1980	3000
19.	Bosîi Eugeniu	28 august 1983	3000
20.	Bostan Lilian	7 noiembrie 1985	5000
21.	Botnari Constantin	26 martie 1977	7000
22.	Brătescu Ghendăie	5 octombrie 1975	5000
23.	Buhanic Sergiu	15 iunie 1990	7000
24.	Buruian Alexandru	12 martie 1984	3000
25.	Chetroi Gheorghe	22 septembrie 1958	5000
26.	Chimijeri Sergiu	13 iunie 1980	3000
27.	Chitroagă Andrei	18 decembrie 1973	5000
28.	Ciumac Grigore	28 octombrie 1984	3000
29.	Ciunacenco Vasilii	19 martie 1979	3000
30.	Cojocaru Igor	15 aprilie 1985	4000
31.	Colin Victor	13 aprilie 1976	3000
32.	Copacinschi Andrei	12 decembrie 1983	3000

33.	Coroliov Valentin	10 aprilie 1977	3000
34.	Cotoman Sergiu	21 iunie 1979	4000
35.	Crețu Ion	7 iulie 1983	5000
36.	Croitor Constantin	23 februarie 1986	3000
37.	Croitor Vasile	16 aprilie 1970	5000
38.	Cușnir Vasile	15 ianuarie 1985	5000
39.	Dărămuță Galin	16 aprilie 1965	5000
40.	Dascal Iurie	7 noiembrie 1977	3000
41.	David Gheorghe	25 martie 1974	3000
42.	Donos Marcela	11 mai 1990	7000
43.	Duminică Sergiu	1 august 1984	3000
44.	Fiodorov Iurie	19 aprilie 1978	3000
45.	Florea Eugeniu	28 august 1973	5000
46.	Focșa Viorel	12 februarie 1986	3000
47.	Galenco Denis	17 iulie 1977	5000
48.	Gherciu Vitalie	15 decembrie 1984	4000
49.	Ghimp Nicu	29 noiembrie 1990	5000
50.	Ghimpu Vasile	29 martie 1953	7000
51.	Gîncu Adrian	23 iunie 1982	3000
52.	Goluță Ruslan	22 februarie 1979	3000
53.	Gorea Florin	30 ianuarie 1975	5000
54.	Guzun Vladimir	3 mai 1972	3000
55.	Hanganu Valentin	2 ianuarie 1963	5000
56.	Hficială Octavian	24 septembrie 1986	3000
57.	Ivasiuc Anatolie	26 iulie 1976	3000
58.	Larionov Alexandr	9 mai 1988	5000
59.	Leșan Iurie	17 iulie 1981	3000
60.	Libacov Alexei	3 noiembrie 1977	3000
61.	Lisnic Maxim	22 decembrie 1987	3000
62.	Lozovanu Gheorghe	21 august 1977	3000
63.	Maluda Oleg	19 martie 1979	3000
64.	Martin Iaroslav	28 iunie 1972	3000
65.	Maslov Serghei	26 septembrie 1989	3000
66.	Mirza Vladislav	27 mai 1978	5000
67.	Mocanu Iurie	18 iulie 1978	3000
68.	Morarușu Ivan	18 februarie 1988	3000
69.	Munteanu Andrei	30 noiembrie 1987	3000
70.	Nacu Alexei	16 iunie 1969	4000
71.	Oleinic Ion	30 decembrie 1981	7000
72.	Onea Ivan	15 septembrie 1989	5000
73.	Onica Gheorghe	25 iulie 1979	4000
74.	Palaria Vladimir	29 august 1990	3000
75.	Pavlișciuc Mihail	21 mai 1980	4000

76.	Pavlov Iurie	10 mai 1990	5000
77.	Plescaci Maxim	19 noiembrie 1989	3000
78.	Plîngău Radu	24 iulie 1986	5000
79.	Popa Ion	14 noiembrie 1976	5000
80.	Popovici Gheorghe	7 mai 1963	5000
81.	Popovici Vasile	31 mai 1977	7000
82.	Popovschi Ion	5 august 1986	5000
83.	Rabovil Ruslan	5 ianuarie 1985	3000
84.	Railean Emil	16 august 1988	3000
85.	Roșca Vasile	24 iulie 1982	3000
86.	Rusu Victor	3 noiembrie 1990	3000
87.	Schivu Vladislav	26 octombrie 1983	5000
88.	Sîrcu Nicolae	11 octombrie 1976	3000
89.	Slobodean Vitalie	29 noiembrie 1982	3000
90.	Slobodeniuc Constantin	28 august 1975	3000
91.	Slobozian Igor	30 mai 1982	5000
92.	Sochirca Andrian	18 septembrie 1982	3000
93.	Sorbală Stanislav	14 decembrie 1979	3000
94.	Șoșov Damian	28 iunie 1982	3000
95.	Spoială Timofei	24 decembrie 1985	5000
96.	Stanciu Alexandru	13 iulie 1979	3000
97.	Stîncea Iurie	28 martie 1971	3000
98.	Stratan Gheorghe	17 ianuarie 1972	3000
99.	Stratan Sergiu	3 august 1984	5000
100.	Toma Vladic	23 martie 1978	3000
101.	Vlaico Lilia	6 octombrie 1980	5000
102.	Zavialov Maxim	8 ianuarie 1990	3000

**918 HOTĂRÎRE**  
**cu privire la completarea Hotărîrii**  
**Guvernului nr. 923 din 4 septembrie 2001**

Guvernul HOTĂRĂȘTE:

Hotărîrea Guvernului nr. 923 din 4 septembrie 2001 „Cu privire la plasarea în cîmpul muncii a absolvenților instituțiilor de învățămînt superior și mediu de specialitate de stat” (Monitorul Oficial al Republicii Moldova, 2001, nr.108-109, art.972), cu modificările și completările ulterioare, se completează cu punctul 4<sup>1</sup> cu următorul cuprins:

**PRIM-MINISTRU**

**Contrasemnează:**  
**Ministrul muncii, protecției**  
**sociale și familiei**  
**Ministrul afacerilor interne**  
**Ministrul educației**

Nr. 854. Chișinău, 14 noiembrie 2012.

**Vladimir FILAT**

**Valentina Buliga**  
**Dorin Recean**  
**Maia Sandu**

„4<sup>1</sup>. Prevederile punctului 4 al prezentei hotărîri nu se aplică în cazul în care tînărul specialist, în decurs de 6 luni, se reangajează o singură dată în instituția din care s-a eliberat sau se angajează la o altă instituție publică finanțată de la bugetul de stat sau de la bugetul local, într-o funcție corespunzătoare specialității obținute.”

**919 HOTĂRÎRE**  
**cu privire la numirea în funcție**  
**a domnului Ion DULSCHI**

În temeiul alineatului (3) al articolului 20 din Legea nr. 64-XII din 31 mai 1990 cu privire la Guvern și punctului 9 din Regulamentul privind organizarea și funcționarea Serviciului de Stat de Arhivă, aprobat prin Hotărîrea

**PRIM-MINISTRU**

Nr. 855. Chișinău, 14 noiembrie 2012.

Guvernului nr. 695 din 14 septembrie 2012, Guvernul HOTĂRĂȘTE:

Se numește domnul Ion DULSCHI în funcția de director general adjunct al Serviciului de Stat de Arhivă.

**Vladimir FILAT**

**920 HOTĂRÎRE**  
**cu privire la modificarea și completarea**  
**anexei nr. 2 la Hotărîrea Guvernului nr. 389**  
**din 17 mai 2010**

Anexa nr. 2 la Hotărîrea Guvernului nr. 389 din 17 mai 2010 „Pentru aprobarea Regulamentului privind organizarea și funcționarea Ministerului Tehnologiei Informației și Comunicațiilor, structurii și efectivului-limită ale aparatului central al acestuia” (Monitorul Oficial al Republicii Moldova, 2010, nr. 78-80, art. 460), cu modificările ulterioare, se

**PRIM-MINISTRU**

**Contrasemnează:**  
**Ministrul tehnologiei**  
**informației și comunicațiilor**  
**Ministrul finanțelor**

Nr. 856. Chișinău, 14 noiembrie 2012.

**Vladimir FILAT**

**Pavel Filip**  
**Veaceslav Negruța**

modifică și se completează după cum urmează:

poziția “Serviciul implementare a politicilor de reglementare tehnică și standardizare” se substituie cu poziția “Serviciul reglementare tehnică și standardizare”;

se completează în final cu poziția “Serviciul e-Transformare”.

**921 HOTĂRÎRE**  
**cu privire la completarea Hotărîrii Guvernului nr. 1001**  
**din 26 decembrie 2011**

În temeiul art. I pct. 4 și art. II din Legea nr. 122 din 25 mai 2012 pentru modificarea și completarea Legii nr. 134-XVI din 13 iunie 2008 cu privire la Serviciul de Protecție și Pază de Stat (Monitorul Oficial al Republicii Moldova, 2012, nr. 143-148, art. 469), Guvernul HOTĂRĂȘTE:

Anexa nr. 1 capitolul I secțiunea a II-a din Hotărîrea

**PRIM-MINISTRU**

**Contrasemnează:**  
**Ministrul muncii, protecției**  
**sociale și familiei**  
**Ministrul finanțelor**

**Nr. 857. Chișinău, 14 noiembrie 2012.**

Guvernului nr. 1001 din 26 decembrie 2011 „Privind punerea în aplicare a unor acte legislative” (Monitorul Oficial al Republicii Moldova, 2011, nr. 238-242, art. 1100) se completează cu poziția 9 cu următorul cuprins:

„9. Serviciul de Protecție și Pază de Stat”.

**Vladimir FILAT**

**Valentina Buliga**  
**Veaceslav Negruța**

**922 DISPOZIȚIE**

1. În scopul susținerii și stimulării activităților desfășurate în baza patentei de întreprinzător, se instituie Grupul de lucru în următoarea componență:

CALMIĆ Octavian - viceministru al economiei, președinte al Grupului de lucru  
COJOCARI Gheorghe - șef adjunct al Inspectoratului Fiscal Principal de Stat  
TROFĂILĂ Corneliu - șef de Departament, Serviciul Vamal  
CERTAN Anastasia - șef al Direcției generale politică și legislație fiscală și vamală, Ministerul Finanțelor  
GRECU Laura - șef al Direcției politice de asigurări sociale, Ministerul Muncii, Protecției Sociale și Familiei  
COJOCARU Viorel - consultant principal, Direcția economie, infrastructură și mediu a Cancelariei de Stat  
PLAHOTIN Vladimir - președinte al sindicatelor titularilor de patentă și ale lucrătorilor din businessul mic și mijlociu, mun. Bălți  
CEAPCHI Olga - titular de patentă, or. Ștefan-Vodă  
ȚURCANU-HERGHELEGIU Eleonora - titular de patentă, or. Căușeni

**PRIM-MINISTRU**

**Nr. 96-d. Chișinău, 13 noiembrie 2012.**

VIȘNEVSCHI

Alexandru - titular de patentă, or. Rezina

2. Grupul de lucru:

va efectua o analiză detaliată a situației din domeniu și a problemelor cu care se confruntă titularii de patentă; va revizui cadrul legal respectiv, inclusiv lista genurilor de activitate desfășurate în bază de patentă, va elabora și va prezenta, în modul stabilit, până la 15 decembrie 2012, un proiect de act legislativ prin care se va prevedea simplificarea procedurilor stabilite în actele legislative care reglementează activitățile desfășurate în baza patentei de întreprinzător.

3. Președintele Grupului de lucru, în funcție de necesitate, va implica în soluționarea problemei și alți experți în domeniu.

4. Ministerul Finanțelor, Ministerul Economiei, Ministerul Muncii, Protecției Sociale și Familiei, Ministerul Sănătății, Inspectoratul Fiscal Principal de Stat, Serviciul Vamal, Casa Națională de Asigurări Sociale, Compania Națională de Asigurări în Medicină, în colaborare cu Grupul de lucru nominalizat, vor revizui actele normative departamentale respective în vederea asigurării simplificării procedurilor de organizare și realizare a activităților desfășurate în baza patentei de întreprinzător. Guvernul va fi informat despre executare până la 15 decembrie 2012.

5. Controlul asupra executării prezentei dispoziții se pune în sarcina domnului Valeriu Lazăr, viceprim-ministru, ministru al economiei.

**Vladimir FILAT**



**Acte ale Comisiei Naționale Extraordinare de Sănătate Publică****923 HOTĂRÎRE****privind situația epidemiologică la gripă, infecții acute ale căilor respiratorii superioare (IACRS), infecții respiratorii acute severe (SARI) și asigurarea gradului de pregătire către sezonul rece (2012-2013)**

Conform datelor parvenite din sistemul de supraveghere EuroFlu, la moment, morbiditatea prin gripă și alte infecții respiratorii virale acute în cele 41 de țări controlate de Biroul regional European a OMS se află în limitele nivelului extrasezonier. În Republica Moldova supravegherea clinico-epidemiologică și virusologică a gripei, IACRS și SARI se realizează conform criteriilor recomandate de Sistemul European de Supraveghere EuroFlu.

La începutul sezonului estival 2012 cazuri de gripă clinică și confirmată de laborator nu au fost înregistrate, iar situația epidemiologică se caracterizează prin următoarele: pattern – fără activitate gripală; intensitate – scăzută; trend – în ușoară creștere; lipsa virusurilor gripale circulante; impact asupra serviciilor medicale – scăzut.

În scopul fortificării măsurilor de control și răspuns a îmbolnăvirilor prin gripă, IACRS și SARI în vederea reducerii riscului de răspândire a acestor infecții în teritoriul administrativ al Republicii Moldova, Comisia Națională Extraordinară de Sănătate Publică HOTĂRĂȘTE:

1. Se ia act de informația prezentată de către Ministerul Sănătății privind situația epidemiologică la gripă și infecții respiratorii virale și asigurarea gradului de pregătire către sezonul rece (2012-2013).

2. Comisiile teritoriale extraordinare de sănătate publică vor examina în ședințe situația epidemiologică la gripă, IACRS și SARI cu aprobarea măsurilor de optimizare a supravegherii epidemiologice, prevenție și profilaxie ale

acestor infecții.

Ministerul Sănătății va asigura:

1) monitorizarea clinico-epidemiologică și virusologică continuă privind morbiditatea prin gripă, IACRS și SARI;

2) realizarea măsurilor de control și răspuns pe parcursul monitorizării situației epidemiologice, inclusiv în situații de criză;

3) desfășurarea campaniei de vaccinare începând cu luna noiembrie a contingentelor cu risc sporit de infectare;

4) dotarea farmaciilor cu echipament de protecție (măști de unică folosință), asigurarea cu remedii antivirale și alte medicamente pentru tratamentul posibilelor complicații;

5) pregătirea IMSP pentru perioada rece a anilor 2012-2013, asigurând un regim intensiv de activitate în caz de sporire a morbidității prin infecțiile nominalizate, acordarea asistenței medicale bolnavilor cu gripă, IACRS prioritar la domiciliu;

6) spitalizarea și tratamentul în cadrul IMSP a bolnavilor cu gripă, IACRS și SARI cu evoluție severă;

7) intensificarea supravegherii epidemiologice la gripă și IACRS, controlul eficacității măsurilor de profilaxie și combatere în instituțiile preșcolare, școlare, de învățământ preuniversitar și universitar, la întreprinderi, în instituțiile medicale cu depistarea activă a bolnavilor și izolarea lor;

8) informarea permanentă a populației în special copiii, părinții, profesorii despre măsurile de profilaxie a gripei și IACRS prin toate canalele mass-media.

**PREȘEDINTELE COMISIEI NAȚIONALE  
EXTRAORDINARE DE SĂNĂTATE PUBLICĂ,  
VICEPRIM-MINISTRU**

**Șeful Direcției Dezvoltare Socială,  
Secretarul Comisiei**

**Nr. 4. Chișinău, 1 noiembrie 2012.**

**Mihail MOLDOVANU**

**Iurii Bucinschi**

**924 HOTĂRÎRE****privind situația epidemiologică la toxiinfecțiile alimentare sub aspectul colaborării intersectoriale**

Situația epidemiologică la bolile diareice acute (BDA), inclusiv toxiinfecțiile alimentare, se apreciază ca nefavorabilă. În anul 2011 nivelul morbidității sumare a crescut de 2 ori față de anul 2001 (de la 250,6 la 100 mii de populație în 2001 până la 517,1 în 2011).

Creșterea morbidității prin aceste maladii s-a menținut și în anul 2012. Pe parcursul a 9 luni ale anului 2012 morbiditatea prin BDA, inclusiv toxiinfecții alimentare, s-a majorat cu 3,8% comparativ cu 9 luni ale anului 2011.

Ponderea cazurilor de BDA și toxiinfecții alimentare determinate de calea alimentară de transmitere constituie, în structura sumară, circa 70 – 80%, deci 14 – 15 mii de bolnavi anual.

În ultimii ani crește și numărul izbucnirilor de BDA, inclusiv toxiinfecții alimentare. Din 61 de izbucniri înregistrate în 2009 – 2011, 52 (85,2%) au avut cale alimentară de transmitere, din ele 37 (71,1%) au fost determinate de folosirea produselor de origine animală infectate primar.

În 10 luni ale anului 2012 situația epidemiologică la acest capitol s-a agravat. Din 28 de izbucniri BDA, inclusiv toxiinfecții alimentare, în care au avut de suferit 416 bolnavi,

21 au avut cale alimentară de transmitere, dintre care 18 (66,7%), cu afectarea a 321 de bolnavi (80,6%), au fost provocate de salmonele.

Situația dată indică asupra circulației intense a agenților cauzali (în primul rând a salmonelelor) printre populația de animale și păsări, precum și printre populația umană.

În același timp, în pofida depistării de către Serviciul Supravegherii de Stat a Sănătății Publice a unui număr mare de tulpini de salmonele în mediul ambiant (în perioada 2008-2011 – 150, din ele 80 (53,3%) în carne și ouă), numărul tulinilor depistate de către Serviciul Veterinar de Stat în ultimii ani scade. Anual se înregistrează 2-3 serovare de salmonele noi pentru țară, ceea ce indică asupra importului lor cu produse alimentare de origine animală.

Cauzele principale ce favorizează apariția izbucnirilor de toxiinfecții alimentare continuă a fi desfășurarea ceremoniilor la domiciliu în lipsa condițiilor sanitaro-igiene, folosirea produselor alimentare și a materiei prime alimentare infectate (ouă, carne de păsări și animale), nerespectarea igienei personale și a procesului tehnologic

de pregătire și păstrare a alimentelor, folosirea produselor alimentare (fără expertiză sanitar-veterinară) la unitățile de alimentație publică.

Această situație este determinată, în mare măsură, și de faptul că Agenția Sanitar-Veterinară și pentru Siguranța Produselor de Origine Animală din cadrul Ministerului Agriculturii și Industriei Alimentare nu-și onorează pe deplin atribuțiile de inspecție și control în vederea garantării siguranței produselor alimentare de origine animală și de informare a Serviciului Supravegherii de Stat a Sănătății Publice despre produsele alimentare neconforme.

O altă cauză ce favorizează apariția izbucnirilor de toxiinfecții alimentare este comerțul stradal neautorizat cu produse alimentare ușor alterabile (carne, păsări, ouă, produse lactate), tolerat de autoritățile publice locale.

Ministerul Sănătății întreprinde măsuri concrete pentru localizarea și neadmiterea răspîndirii toxiinfecțiilor alimentare, inclusiv prin anchetarea epidemiologică operativă a focarelor, colectarea și investigarea probelor de la bolnavi și din mediul ambiant, spitalizarea și tratamentul bolnavilor. În rezolvarea problemei toxiinfecțiilor alimentare se cere implicarea mai activă a autorităților publice locale, serviciilor și structurilor interesate, populației.

În primele 9 luni ale anului 2012, în cadrul supravegherii sănătății publice la unitățile cu profil alimentar, pentru deficiențele și încălcările depistate au fost aplicate 927 de amenzi în sumă de 1,3 mil. lei, a fost interzisă exploatarea a 273 de obiecte, plasarea pe piață și folosirea în consumul uman a 23416 kg de produse alimentare rebutate.

Pornind de la cele expuse, Comisia Națională Extraordinară de Sănătate Publică **HOTĂRĂȘTE:**

1. Se ia act de informația prezentată de Ministerul Sănătății privind situația epidemiologică la toxiinfecțiile alimentare sub aspectul colaborării intersectoriale.

2. Comisiile teritoriale extraordinare de sănătate publică vor examina în ședințe, în lunile noiembrie-decembrie curent, situația epidemiologică la toxiinfecțiile alimentare, cu aprobarea măsurilor profilactice.

3. Ministerul Agriculturii și Industriei Alimentare va asigura:

a) intensificarea activităților de inspecție și control sanitar-veterinar al produselor de origine animală în vederea garantării siguranței produselor alimentare de origine animală și diminuării impactului acestora asupra sănătății populației Republicii Moldova;

b) informarea, pînă la 20 noiembrie 2012 și trimestrial, a Serviciului de supraveghere de stat a sănătății publice despre produsele alimentare de origine animală necorespunzătoare prevederilor actelor normative în vigoare, precum și despre expunerea populației la riscuri cauzate de consumul produselor alimentare de origine animală;

c) neadmiterea comercializării în piețele urbane și rurale

a produselor alimentare de origine animală fără control și expertiză sanitar-veterinară;

d) elaborarea, pînă la 1 februarie 2013, a propunerilor de modificare a legislației privind înăsprirea măsurilor administrative pentru încălcarea Regulamentelor sanitar-veterinare;

e) informarea conducerii Comisiei despre măsurile întreprinse în vederea îndeplinirii prevederilor Acordului/Protocolului comun cu privire la reglementarea tranzitului pe teritoriul Ucrainei spre Republica Moldova a mărfurilor supuse controlului sanitar-veterinar din 18 aprilie 2008.

4. Ministerul Agriculturii și Industriei Alimentare, în comun cu Ministerul Sănătății, va asigura:

a) efectuarea controalelor și anchetelor epidemiologice comune și întreprinderea măsurilor de rigoare în cazul apariției toxiinfecțiilor alimentare;

b) supravegherea epidemiologică și epizootologică a BDA, inclusiv a toxiinfecțiilor alimentare, bolilor comune pentru om și animale, cu realizarea complexă a măsurilor ce se supun;

c) contracararea primirii de către administrația unităților de alimentație publică a produselor perisabile, pregătite în condiții casnice;

d) informarea populației privind măsurile de prevenire a toxiinfecțiilor alimentare, impactul organizării diferitelor ceremonii la domiciliu în lipsa condițiilor de igienă și asigurare a regimurilor termice de păstrare a produselor alimentare, materiilor prime alimentare, în special a celor perisabile.

5. Ministerul Sănătății va asigura:

a) monitorizarea situației epidemiologice la toxiinfecțiile alimentare;

b) realizarea activităților de depistare precoce și diagnostic al cazurilor de toxiinfecții alimentare și întreprinderea măsurilor eficiente de combatere;

c) va alocă, pe parcursul lunilor noiembrie-decembrie curent, din Fondul Epidemiologic Republican, 300 mii lei pentru asigurarea Centrului Național de Sănătate Publică, centrele de sănătate publică teritoriale cu preparate biodi-structive, petrol, medii de cultură, preparate de diagnostic, consumabile și materiale de protecție individuală, conform devizului de cheltuieli.

6. Se recomandă autorităților administrației publice locale să întreprindă măsuri pentru:

a) neadmiterea comercializării produselor alimentare pe străzi și în piețe neautorizate;

b) crearea și respectarea condițiilor igienice necesare comercializării inofensive a produselor alimentare;

c) menținerea în starea sanitară favorabilă a fîntinilor publice, surselor centralizate de asigurare cu apă potabilă a populației, salubritatea localităților, realizarea măsurilor de combatere a insectelor și rozătoarelor.

**PREȘEDINTELE COMISIEI NAȚIONALE  
EXTRAORDINARE DE SĂNĂTATE PUBLICĂ,  
VICEPRIM-MINISTRU**

**Secretarul Comisiei**

**Nr. 5. Chișinău, 1 noiembrie 2012.**

**Mihail MOLDOVANU**

**Iurii Bucinschi**

**925 HOTĂRÎRE**  
**privind situația epizootologică și epidemiologică la rabie**  
**și realizarea Hotărîrii nr.5 din 23 decembrie 2011**

Comisia Națională Extraordinară de Sănătate Publică a examinat materialele și informațiile prezentate și constată că situația epizootologică la rabie continuă să se agraveze. În 9 luni ale anului curent, rabia a fost depistată la 129 animale (de 2 ori mai multe cazuri comparativ cu anul 2011). Pe teritoriul republicii se manifestă o epizootie rabică cu afectarea masivă a animalelor de casă, condiționată preponderent de nerealizarea măsurilor corespunzătoare cu privire la fauna sălbatică.

Ministerul Mediului și Societatea Vânătorilor și Pescarilor nu au luat măsuri eficiente de diminuare a numărului de vulpi raportat la unitatea de teren (1000 ha), acest indicator depășind aproape de 17 ori pragul epizootic.

Ministerul Agriculturii și Industriei Alimentare nu a asigurat imunizarea contra rabiei a animalelor din fauna sălbatică, de asemenea, este insuficientă pătura imună contra rabiei în cazul animalelor de casă, îndeosebi al cîinilor. În unele localități, se admit colectarea și transportarea probelor de laborator de către stăpînii animalelor bolnave.

Sînt insuficiente formele și metodele practicate de instituțiile medicale în privința propagării comportamentului adecvat cu animalele, îndeosebi cu cele bolnave.

Autoritățile administrației publice locale nu aplică prevederile legale față de persoanele ce nu asigură respectarea regulilor de întreținere a cîinilor, nu întreprind măsuri eficiente destinate diminuării numărului de animale fără stăpîn.

Situația epizootologică alarmantă, precum și deficiențele existente în realizarea măsurilor de combatere și profilaxie a rabiei pot condiționa apariția cazurilor de rabie umană cu consecințe tragice.

În contextul celor expuse, Comisia Națională Extraordinară de Sănătate Publică HOTĂRĂȘTE:

1. Se ia act de materialele și informațiile prezentate cu privire la situația epizootologică și epidemiologică la rabie și privind realizarea Hotărîrii nr.5 din 23 decembrie 2011 a Comisiei Naționale Extraordinare de Sănătate Publică.

2. Se atenționează Ministerul Agriculturii și Industriei

**PREȘEDINTELE COMISIEI NAȚIONALE**  
**EXTRAORDINARE DE SĂNĂTATE PUBLICĂ,**  
**VICEPRIM-MINISTRU**

**Secretarul Comisiei**

**Nr. 6. Chișinău, 1 noiembrie 2012.**

Alimentare și Ministerul Mediului asupra realizării incomplete a hotărîrii sus-menționate.

3. Ministerul Mediului, Societatea Vânătorilor și Pescarilor, în comun cu Ministerul Agriculturii și Industriei Alimentare, vor organiza și vor întreprinde măsuri eficiente de menținere a numărului de vulpi în fauna sălbatică, potrivit normelor în vigoare (0,2 capete la 1000 ha), în perioada noiembrie-decembrie 2012 și pe parcursul anului 2013.

4. Ministerul Agriculturii și Industriei Alimentare va asigura:

a) organizarea și realizarea activităților de imunizare contra rabiei a animalelor domestice în proporție de 100%, în perioada noiembrie-decembrie 2012 și pe parcursul anului 2013;

b) monitorizarea situației epizootologice la rabie cu elaborarea pronosticurilor respective, în mod permanent;

c) respectarea strictă a regulilor de prelevare și transportare a probelor respective pentru investigațiile de laborator, în mod permanent.

5. Ministerul Sănătății va diversifica formele și metodele de promovare a sănătății, în mod permanent, schimbînd comportamentul populației față de animalele bolnave.

6. Autoritățile administrației publice locale vor aplica măsuri corespunzătoare față de persoanele ce nu asigură respectarea regulilor de întreținere a animalelor și vor întreprinde activități de asanare a localităților de animalele fără stăpîn, în mod permanent.

7. Ministerul Agriculturii și Industriei Alimentare, Ministerul Mediului și Societatea Vânătorilor și Pescarilor, pînă la 25 noiembrie 2013, vor informa Ministerul Sănătății despre activitățile întreprinse.

8. Ministerul Sănătății, pînă la 20 decembrie 2013, va generaliza materialele primite și va prezenta Comisiei Naționale Extraordinare de Sănătate Publică informația respectivă spre examinare.

9. Controlul asupra realizării prezentei hotărîri se pune în sarcina Ministerului Sănătății.

**Mihail MOLDOVANU**

**Iurii Bucinschi**

**PARTEA III****Acte ale ministerelor, departamentelor și ale Băncii Naționale a Moldovei****Acte ale Ministerului Afacerilor Externe și Integrării Europene  
al Republicii Moldova**

APROBAT:  
Iurie Leancă,  
viceprim-ministru, ministrul  
afacerilor externe și integrării  
europene al Republicii Moldova  
nr. 1127-b-174 din 15 octombrie 2012

ÎNREGISTRAT:  
Oleg Efrim,  
Ministrul justiției  
al Republicii Moldova  
nr. 899 din 5 noiembrie 2012

**1376 ORDIN**  
**privind completarea și modificarea Ordinului MAE IE**  
**nr. 683 din 20 iunie 2007 și a Regulamentului**  
**cu privire la consulul onorific al Republicii Moldova,**  
**aprobat prin acesta**

În scopul optimizării procedurii de examinare a candida-  
turilor la funcția de consul onorific al Republicii Moldova,

**ORDON:**

1. Ordinul viceprim-ministrului, ministru al afacerilor  
externe și integrării europene nr. 683 din 20 iunie 2007  
„Privind aprobarea Regulamentului cu privire la consulul  
onorific al Republicii Moldova” (Monitorul Oficial al Republicii  
Moldova, 2007, nr.107-111, art. 471), se modifică după  
cum urmează:

1) în punctul 2 sintagma „MAE și IE” se substituie  
prin sintagma „Ministerului Afacerilor Externe și Integrării  
Europene”;

2) în punctul 3 din partea dispozitivă a Ordinului cuvântul  
„Departamentului” se substituie prin sintagma „Direcției  
Generale”.

2. Regulamentul cu privire la consulul onorific al  
Republicii Moldova, aprobat prin Ordinul vceprim-minis-  
trului, ministrul al afacerilor externe și integrării europene  
nr. 683 din 20 iunie 2007, înregistrat de către Ministerul  
Justiției prin Ordinul nr. 490 din 25.06.2007 (Monitorul  
Oficial al Republicii Moldova, 2007, nr. 107-111, art. 471),  
cu modificările și completările ulterioare, se modifică și se  
completează după cum urmează:

1) Pe tot parcursul textului Regulamentului și în alineatul  
întîi al anexei nr. 2 la acesta, cuvîntul „Ministerul” se va  
substitui cu cuvîntul „ministerul”, la forma și cazul grama-  
tical respectiv.

2) În punctul 1 sintagmele „ce ține de” și „cel ce se  
referă la” se substituie prin cuvîntul „privind”;

3) În punctul 2 cuvintele „Ministerului Afacerilor Externe  
și Integrării Europene al Republicii Moldova (în conti-  
nuare - Ministerul)” se substituie cu cuvintele „Ministerului  
Afacerilor Externe și Integrării Europene (în continuare -  
ministerul)”;

4) În punctul 5:

a) în alineatul întîi litera b) cuvintele „Șeful misiunii diplo-  
matice sau consulare al Republicii Moldova” se substituie cu  
cuvintele „Șeful misiunii diplomatice sau oficiului consular  
a Republicii Moldova”;

b) în ultimul alineat, sintagma „Misiuni diplomatice  
sau consulare a Republicii Moldova” se substituie cu  
sintagma „misiuni diplomatice sau a unui oficiu consular  
ale Republicii Moldova”, iar după sintagma „Ministrul va  
desemna misiunea” se completează cu sintagma „sau  
subdiviziunea MAE IE”;

5) În prima propoziție a punctului 6, cuvîntul „sale” se  
excluce;

6) În punctul 8 litera a), punctul 38 cuvintele „Misiunea

diplomatică sau consulară a Republicii Moldova” se  
substituie cu cuvintele „misiunea diplomatică sau oficiul  
consular a Republicii Moldova”;

7) În punctele 11 și 37 cuvintele „Misiunea diplomatică  
sau consulară al Republicii Moldova” se substituie cu  
cuvintele „misiunea diplomatică sau oficiul consular a  
Republicii Moldova”;

8) În punctul 12:

a) în alineatul întîi cuvintele „Misiunea diplomatică  
sau consulară al Republicii Moldova acreditat sau cel  
desemnat” se substituie cu cuvintele „misiunea diplomatică  
sau oficiul consular a Republicii Moldova acreditate sau  
desemnate”;

b) literele a), g), h), i) și k) se abrogă;

c) la litera f) sintagma „eliberat cel mult o lună” se  
substituie cu sintagma „eliberat cu cel mult 3 luni”;

9) În punctul 13, cuvintele „Misiunii diplomatice sau  
consulare al Republicii Moldova”, „Misiunii diplomatice  
sau consulare a Republicii Moldova ce va fi responsabilă”  
se substituie, respectiv, cu cuvintele „misiunii diplomatice  
sau oficiului consular a Republicii Moldova”, „misiunii  
diplomatice sau oficiului consular a Republicii Moldova  
responsabile”;

10) În punctul 15 cuvintele „Misiunea diplomatică sau  
consulară al Republicii Moldova” se substituie cu cuvintele  
„Misiunea diplomatică sau oficiul consular ale Republicii  
Moldova”;

11) În punctul 16 cuvintele „Misiunea diplomatică sau  
consulară” se substituie cu cuvintele „misiunea diplomatică  
sau oficiul consular”;

12) Se completează cu un nou punct 16<sup>1</sup> cu următorul  
cuprins:

„16<sup>1</sup>. Avizul privind oportunitatea înființării oficiului  
consular și numirea persoanei în calitate de consul onorific  
va reflecta în mod obligatoriu următoarele informații:

a) reputația și credibilitatea candidatului la funcția de  
consul onorific al Republicii Moldova;

b) capacitatea candidatului la funcția de consul onorific  
de a finanța integral activitatea oficiului consular, și anume:  
dotarea tehnico-materială, salarizarea personalului, asigu-  
rarea serviciilor de transport și comunicații etc.;

c) o expunere a măsurilor ce vor fi întreprinse de către  
candidatul la funcția de consul onorific în vederea aprofun-  
dării relațiilor comercial/economice, investiționale, culturale,  
sociale, cooperarea cu diaspora, apărarea drepturilor și  
intereselor cetățenilor moldoveni aflați în țara de reședință  
etc. (atragerea investițiilor în Republica Moldova, contri-  
buția la intensificarea circuitului de mărfuri și servicii între

Republica Moldova și țara de reședință, organizarea în statul de reședință a expozițiilor/forurilor economice cu participarea agenților economici din Republica Moldova, familiarizarea statului de reședință cu cultura Republicii Moldova, organizarea schimbului de elevi și studenți între ambele state etc.).”

13) În punctele 17, 25, 28, 31 și 50 cuvintele „Departamentul”, „Departamentului” se substituie, respectiv, cu sintagma „Direcția Generală”, „Direcției Generale”;

14) În punctul 17 cuvintele „și Ministerul Economiei” se exclud;

15) În punctul 19, în prima propoziție, cuvintele „Misiunea diplomatică sau consulară acreditată”, „va delega un diplomat”, „va petrece niște” se substituie, respectiv, cu cuvintele „misiunea diplomatică sau oficiul consular acreditate”, „poate delega după necesitate un diplomat”, „va avea”;

16) În punctul 20 cuvintele „misiunii diplomatice sau consulare al Republicii Moldova”, „va delega”, „asigurate”, „diplomatul” se substituie, respectiv, cu cuvintele „misiunii diplomatice sau oficiului consular a Republicii Moldova”, „poate delega”, „suportate”, „persoana delegată”;

17) Punctul 25 se completează cu un nou alineat, cu următorul cuprins:

„În cazul în care legislația statului de reședință prevede o altă procedură de desemnare în calitate de consul onorific decât cea prevăzută de prezentul Regulament, MAEIE și subdiviziunile acestuia vor întreprinde acțiunile conform cerințelor stabilite de legislația statului respectiv, dacă acestea nu contravin legislației Republicii Moldova.”;

18) În punctul 27:

a) sintagma „va fi” se substituie prin sintagma „poate fi”;

b) în final se completează cu propoziția:

„Protocolul este semnat de către ministrul afacerilor externe și integrării europene, iar în lipsa acestuia de către unul dintre viceministri”;

19) În punctul 29 cuvintele „Direcției Secretariat și Arhivă Diplomatică”, „misiunii diplomatice sau consulare a Republica Moldova” se substituie, respectiv, cu cuvintele „Direcției Documentare, Probleme Speciale și Arhiva Diplomatică de Stat”, „misiunii diplomatice sau oficiului consular a Republicii Moldova”;

20) În punctul 30 cuvintele „Misiunii diplomatice sau consulare al Republicii Moldova”, „Misiunii diplomatice sau consulare a Republicii Moldova, desemnată” se substituie, respectiv, cu cuvintele „misiunii diplomatice sau oficiului consular a Republicii Moldova”, „misiunii diplomatice sau oficiului consular a Republicii Moldova, desemnate”;

21) În punctul 35:

a) în litera c) cuvintele „Misiunii diplomatice sau consulare a Republicii Moldova” se substituie cu cuvintele „misiunii diplomatice sau consulare ale Republicii Moldova”;

b) în litera d) cuvintele după sintagma „domeniul consular” se completează cu sintagma „și comercial-economic”;

c) în litera j) cuvintele „Misiunii diplomatice sau consulare”, „misiunii diplomatice și consulare”, „misiunilor diplomatice și consulare” se substituie, respectiv, cu cuvintele „misiunii diplomatice sau oficiului consular”, „misiunii diplomatice și oficiului consular”, „misiunilor diplo-

matice și oficiilor consulare”;

d) în litera m) expresia „al Republicii Moldova” se substituie cu expresia „ale Republicii Moldova”;

22) În punctul 36:

a) în alineatul întâi sintagma „semestriale și” se exclude;

b) la litera a) textul „atît interesele Republicii Moldova, cît și drepturile și interesele cetățenilor moldoveni, persoane fizice și juridice din Moldova” se substituie cu cuvintele „a intereselor Republicii Moldova, drepturilor și intereselor cetățenilor moldoveni, persoane fizice și juridice ale Republicii Moldova”;

23) În punctul 39 cuvintele „misiunii diplomatice sau oficiului consular al Republicii Moldova” se substituie cu cuvintele „misiunii diplomatice sau oficiului consular a Republicii Moldova”;

24) În punctele 46 și 47 cifra „43” se substituie cu cifra „45”, iar în punctul 48 cifra „44” se substituie cu cifra „46”;

25) În punctele 49, 52 sintagma „Departamentul Protocol” se substituie cu cuvîntul „Protocolul”;

26) În punctele 51, 60 sintagma „Direcția Secretariat și Arhivă Diplomatică” se substituie cu sintagma „Direcția Documentare, Probleme Speciale și Arhiva Diplomatică de Stat”;

27) Punctul 54 se modifică și va avea următorul cuprins:

„54. Grupul de lucru este compus din reprezentanții Direcției Generale Cooperare Bilaterală (DGCB), Direcției Generale Afaceri Consulare (DGAC) și Protocolului Diplomatic de Stat (PDS)”;

28) În punctul 55:

a) în alineatul întâi sintagma „fiecărui departament” se substituie cu sintagma „fiecărei subdiviziuni”;

b) la literele a), b) și d) abrevierile „DAC”, „DCB” și „DPD” se substituie, respectiv, cu „DGAC”, „DGCB” și „PDS”;

c) la litera b) sintagma „și culturală” se substituie cu sintagma „culturală, comercial-economică și investițională”;

d) litera c) se abrogă;

29) În punctul 56 cuvîntul „departamentelor” se substituie cu sintagma „subdiviziunilor MAE IE”;

30) În punctul 62 cuvintele „și consulare” se substituie cu cuvintele „și oficiilor consulare”;

31) La Anexa nr.1 la Regulament, după rubrica „Alte date ce pot contribui la numirea în calitate de Consul Onorific al Republicii Moldova”, anterior declarațiilor, se completează cu textul:

**„Rog să fiu desemnat în calitate de Consul onorific al Republicii Moldova în statul \_\_\_\_\_, circumscripția consulară \_\_\_\_\_, sediul oficiului consular la \_\_\_\_\_.”**

32) În anexa nr. 3 la Regulament, cuvintele „Misiune diplomatică sau consulară a Republicii Moldova” se substituie cu cuvintele „misiune diplomatică sau oficiu consular a Republicii Moldova”.

3. Prezentul ordin se publică în Monitorul Oficial al Republicii Moldova.

**VICEPRIM-MINISTRU,  
MINISTRUL AFACERILOR EXTERNE  
ȘI INTEGRĂRII EUROPENE**

**Iurie LEANCĂ**

Nr. 1127-b-174. Chișinău, 15 octombrie 2012.

**Acte ale Ministerului Economiei al Republicii Moldova****1377 ORDIN**

În scopul implementării prevederilor Legii nr. 233 din 01.12.2011 referitor la modificarea și completarea Legii metrologiei nr. 647-X11 din 17.11.1995, executării deciziilor Ordinului nr. 4 din 20 ianuarie 2011 de revizuire a actelor normative conform „Programului de revizuire a documentelor normative din domeniul metrologiei”, precum și în scopul executării prevederilor Legii nr. 160 din 02.07.2011 privind reglementarea prin autorizare a activității de întreprinzător,

**ORDON**

1. A aproba, cu aplicare din 05.07.2012, următoarele reglementări de metrologie legal revizuite:

- RGML 01:2012 „Sistemul Național de Metrologie. Desemnarea în cadrul Sistemului național de metrologie”;

- RGML 02:2012 „Sistemul Național de Metrologie. Condiții pentru acordarea avizului tehnic de înregistrare”;

- RGML 24:2012 „Sistemul Național de Metrologie. Criterii de calificare și modul de atestare a verificatorilor metrologi”;

- RGML 26:2012 „Sistemul Național de Metrologie. Marcaje de verificare metrologică”, conform anexelor corespunzătoare, părți integrante ale prezentului ordin.

2. A aproba, cu aplicare din 01.07.2012, modificările care urmează a fi operate în „Lista oficială a mijloacelor de măsurare supuse controlului metrologic legal” aprobată prin Hotărârea Serviciului Standardizare și Metrologie (SSM) nr.1445-M din 04.01.2004 (Monitorul Oficial al Republicii Moldova, 2004, nr. 35-38, art. 81) cu completările ulterioare, conform anexei, care este parte integrantă a prezentului ordin.

3. A pune în sarcina Direcției Metrologie din cadrul Direcției Generale Infrastructura Calității:

a) pregătirea textelor în limba rusă a următoarelor documente nominalizate în punctele 1 și 2 ale prezentului ordin:

- RGML 01:2012, RGML 02:2012 și Lista Oficială a mijloacelor de măsurare supuse controlului metrologic legal cu modificările aprobate;

b) plasarea pe pagina web a Ministerului Economiei a prezentului ordin și a textelor actelor normative menționate în punctele 1 și 2 ale prezentului ordin cu prezentarea ulterioară spre publicare integrală a actelor nominalizate în Monitorul Oficial.

4. A pune în sarcina INSM:

a) pregătirea textelor documentelor nominalizate mai jos în limba rusă:

- RGML 24; RGML 26;

b) asigurarea editării actelor normative menționate în punctul 1 și 2 ale prezentului ordin pînă la 01.09.2012 cu publicarea acestora în ediția specială „Buletinul de Standardizare” și pe pagina web a INSM.

5. A anula din 05.07.2012 aplicarea pe teritoriul Republicii Moldova a următoarelor documente normative:

- RGML 01:2008 „Sistemul Național de Metrologie. Desemnarea în cadrul Sistemului național de metrologie” aprobat prin Hotărârea Serviciului Standardizare și Metrologie nr. 2295-M din 16.06.2008;

- RGML 02:2008 „Sistemul Național de Metrologie. Condiții pentru acordarea avizului tehnic de înregistrare” aprobat prin Ordinul Ministerului Economiei și Comerțului nr. 101 din 08.10.2008;

- RG 29-03-24:2001 „Sistemul Național de Metrologie. Pregătirea, perfecționarea, stagiatura și atestarea verificatorilor metrologi” aprobat prin Hotărârea Departamentului Standardizare și Metrologie nr. 980-ST din 04.09.2001;

- RG 29-03-26:2001 „Sistemul Național de Metrologie. Mărci metrologice de verificare” aprobat prin Hotărârea Departamentului Supraveghere Tehnică, Standardizare și Metrologie nr. 955-ST din 09.07.2001;

- Hotărârea Organismului Național de Metrologie nr. 0013 din 17.05.2010.

6. Controlul executării prezentului ordin se pune în sarcina viceministrului dlui Octavian Calmîc.

**VICEPRIM-MINISTRU,  
MINISTRUL ECONOMIEI**

**Nr. 114. Chișinău, 2 iulie 2012.**

**Valeriu LAZĂR**

**SISTEMUL NAȚIONAL DE METROLOGIE**  
**Desemnarea în cadrul Sistemului Național de Metrologie****Preambul**

Prezentul regulament, parte a seriei RGML, stabilește modul de desemnare și cerințele privind desemnarea solicitanților (persoane juridice ce activează în domeniul metrologiei) pentru efectuarea verificărilor metrologice ale mijloacelor de măsurare legale și desemnarea persoanelor juridice pentru executarea măsurărilor oficiale.

Regulamentul înlocuiește Regulamentul General de Metrologie Legală RGML 01:2008.

Regulamentul conține următoarele anexe:

Anexa A (normativă) – Forma de prezentare a cererii pentru desemnare

Anexa B (normativă) – Forma de prezentare a certificatului de desemnare pentru verificarea metrologică a mijloacelor de măsurare legale

Anexa C (normativă) – Forma de prezentare a certificatului de desemnare pentru măsurări oficiale în domeniile de interes public

Anexa D (normativă) – Forma de prezentare a anexei la certificatul de desemnare pentru verificarea metrologică a mijloacelor de măsurare legale

Anexa E (normativă) – Forma de prezentare a anexei la certificatul de desemnare pentru măsurări oficiale

Anexa F (normativă) – Forma de prezentare a Registrului de stat al entităților desemnate în Sistemul național de metrologie pentru efectuarea activităților de metrologie legală

Anexa G (normativă) – Forma de prezentare a fișei tehnice a laboratorului

Anexa H (normativă) – Forma de prezentare a raportului de expertiză

**1 Obiect și domeniu de aplicare**

Prezentul document stabilește modul de desemnare al entităților în cadrul Sistemului Național de Metrologie pentru efectuarea activităților de metrologie legală (verificarea metrologică a mijloacelor de măsurare legale și efectuarea măsurărilor oficiale).

## 2 Referințe

Legea nr. 647- XIII din 17.11.2007 cu modificările și completările ulterioare.

## 3 Generalități

3.1 Realizarea politicii unice în țară în domeniul desemnării este în competența Autorității Centrale de Metrologie, organ central de specialitate al administrației publice în domeniul infrastructurii calității.

3.2 Desemnarea se efectuează în scopul confirmării oficiale a competenței solicitantului pentru efectuarea activităților metrologice prevăzute de lege.

3.3 Efectuarea desemnării este direcționată spre ridicarea nivelului lucrărilor metrologice executate în scopul protejării cetățenilor și economiei naționale de urmările măsurărilor incorecte.

3.4 În cadrul Sistemului Național de Metrologie se desemnează entități-persoane juridice cu sediul în Republica Moldova pentru efectuarea următoarelor activități de metrologie legală:

- verificarea metrologică a mijloacelor de măsurare legale

- efectuarea măsurărilor oficiale.

## 4 Termeni și definiții

În acest regulament se utilizează termeni și definiții din Vocabularul Internațional al Termenilor în Metrologia Legală al Organizației Internaționale de Metrologie Legală și Vocabularul Internațional de metrologie. Concepte fundamentale și generale și termeni asociați (VIM3) E: 2008.

## 5 Cerințe pentru desemnarea entităților pentru efectuarea lucrărilor de metrologie legală

Entitățile care solicită să fie desemnate în cadrul Sistemului Național de Metrologie pentru efectuarea lucrărilor de metrologie legală (efectuarea verificării metrologice a mijloacelor de măsurare legale și/sau pentru efectuarea măsurărilor oficiale) trebuie să îndeplinească următoarele cerințe:

a) să confirme documental deținerea cu drept de proprietate sau cu drept de folosință și posesie a etaloanelor, instalațiilor și mijloacelor de măsurare adecvate domeniului de activitate solicitat;

b) să fie asigurate cu un expert tehnic metrolog pentru activitatea de verificare metrologică a mijloacelor de măsurare în domeniul de măsurare solicitat pentru desemnare;

c) să demonstreze implementarea și menținerea unui sistem de management documentat care corespunde domeniului solicitat de desemnare;

d) să dispună de încăperi de lucru pentru efectuarea lucrărilor de verificare metrologică a mijloacelor de măsurare legale și/sau efectuarea măsurărilor oficiale;

e) să dispună de un fond de documente normative actualizate, care acoperă domeniul solicitat de desemnare;

f) să dețină polița de asigurare de răspundere civilă;

g) să posede statut de persoană juridică cu sediul în Republica Moldova;

h) să dețină certificat de acreditare eliberat de Organismul Național de Acreditare;

i) să dispună de un număr suficient de verificatori metrologi care să dețină studiile tehnice superioare, instruirile, aptitudinile și experiența necesară pentru efectuarea verificării metrologice a mijloacelor de măsurare.

## 6 Desemnarea / redeseemnarea entităților pentru efectuarea lucrărilor de metrologie legală

6.1 În scopul desemnării la competență tehnică pentru efectuarea lucrărilor de verificare metrologică a mijloacelor de măsurare legale sau pentru efectuarea măsurărilor oficiale în domeniile de interes public, după caz, solicitantul prezintă la Autoritatea Centrală de Metrologie o cerere (forma de prezentare a cererii, conform anexei A) la care anexează:

- copiile documentelor de fondare (certificatului de înregistrare în Republica Moldova, extrasul din actul constitutiv în care

este menționată activitatea de metrologie legală solicitată);

- copia manualului calității;

- copia fișei tehnice a entității ce solicită efectuarea lucrărilor de metrologie legală conform anexei G;

- copia poliței de asigurare de răspundere civilă;

- copia certificatului de acreditare.

6.2 Documentele prezentate se supun expertizei de către Autoritatea Centrală de Metrologie în scopul determinării corespunderii acestora criteriilor menționate în capitolul 5 și stabilirii domeniului de desemnare. Termenul de executare a expertizei – 10 zile.

6.3 În baza expertizei documentelor prezentate, Autoritatea Centrală de Metrologie emite raportul de expertiză (Anexa H) cu privire la desemnarea/ redeseemnarea sau extinderea / reducerea domeniului de desemnare solicitat pentru activitatea metrologică (verificarea metrologică a MML și /sau efectuarea măsurărilor oficiale în domeniile de interes public, conform solicitării).

6.4 Decizia referitor la desemnare/ redeseemnare sau extinderea/ reducerea domeniului de desemnare a activității solicitate ține de Autoritatea Centrală de Metrologie la recomandarea Consiliului Național de Metrologie și se ia în termen de 30 de zile de la depunerea cererii cu anexele menționate.

6.5 În cazul rezultatelor pozitive Autoritatea Centrală de Metrologie emite ordin privind desemnarea / redeseemnarea sau extinderea / reducerea domeniului de desemnare a activității solicitate și îi eliberează solicitantului certificatul de desemnare, cu anexele respective, sau în cazul extinderii-reducerii domeniului de desemnare se eliberează o altă anexă.

6.6 Certificatul de desemnare este însoțit de anexa cu domeniul de desemnare. Forma de prezentare a certificatului de desemnare:

- pentru verificare metrologică a mijloacelor de măsurare legale, conform anexei B;

- pentru măsurări oficiale în domenii de interes public, conform anexei C.

Forma de prezentare a domeniului de desemnare:

- pentru verificare metrologică a mijloacelor de măsurare legale, conform anexei D;

- pentru măsurări oficiale în domenii de interes public, conform anexei E .

6.7 Certificatul de desemnare se eliberează pe un termen nu mai mare de termenul de valabilitate a certificatului de acreditare.

6.8 În cazul deciziei negative, Autoritatea Centrală de Metrologie informează în scris solicitantul despre decizia respectivă nu mai târziu de 30 de zile de la data depunerii cererii, cu motivarea refuzului de desemnare.

6.9 Extinderea domeniului de desemnare a solicitantului.

6.9.1 Solicitantul desemnat poate să solicite extinderea domeniului de desemnare, înaintând Autorității Centrale de Metrologie o cerere însoțită de următoarele documente:

- domeniul suplimentar de desemnare (conform Anexei E);

- supliment la Fișa tehnică (conform anexei G).

- anexa cu domeniul de acreditare extins.

Desemnarea pentru un domeniu solicitat suplimentar se efectuează conform prevederilor pct. 6.2-6.5, după un program complet.

6.9.2 În cazul recomandărilor pozitive ale Consiliului Național de Metrologie, Autoritatea Centrală de Metrologie emite ordin referitor la extinderea domeniului de desemnare și eliberează o anexă suplimentară la certificatul de desemnare prin care se confirmă extinderea domeniului de desemnare. Termenul de valabilitate a domeniului extins în domeniul de desemnare este identic cu termenul de valabilitate a certificatului de desemnare.

6.10 Redeseemnarea (prelungirea) desemnării .

6.10.1 Pentru prelungire, cu trei luni înainte de expirarea

termenului de valabilitate a certificatului de desemnare, solicitantul înaintează Autorității Centrale de Metrologie cererea la care, în cazul că au intervenit modificări în domeniul de activitate din momentul desemnării precedente, anexează dosarul cu documentele menționate în pct.6.1.

6.10.2 Pentru prelungirea desemnării solicitantul prezintă certificatul de acreditare valabil în termen eliberat de către Organismul Național de Acreditare.

6.10.3 Autoritatea Centrală de Metrologie efectuează prelungirea desemnării, prin eliberarea unui nou certificat de desemnare solicitantului conform prevederilor pct. 6.2- 6.5, după un program complet, efectuând expertiza documentelor prezentate și examinând rezultatele supravegherii entităților desemnate pentru activitatea de verificare metrologică a mijloacelor de măsurare legale sau pentru activitatea de efectuare a măsurărilor oficiale.

6.10.4 Pentru menținerea certificatului de desemnare entitatea trebuie să respecte următoarele cerințe:

- să mențină îndeplinirea cerințelor care au stat la baza acordării certificatului de desemnare;

- să emită documentele specifice verificării metrologice: buletine de verificare metrologică în conformitate cu reglementările de metrologie legală;

- să întocmească următoarele documente de evidență privind mijloacele de măsurare verificate metrologic: fișa de monitorizare și registrul de evidență, care să conțină cel puțin denumirea mijlocului de măsurare, tipul, producătorul, precum și deținătorul acestui mijloc de măsurare, seria, numărul și data buletinului de verificare metrologică;

- să aplice marcate de verificare metrologică în conformitate cu prevederile legale, de către verificatori metrologi atestați, în modul stabilit conform prevederilor Sistemului Național de Metrologie;

- să confirme corectitudinea măsurărilor efectuate prin participarea la intercomparări și prezentarea la necesitate a rezultatelor obținute.

6.10.5 Reclamațiile referitor la desemnarea entităților pentru activitatea de metrologie legală se depun către Autoritatea Centrală de Metrologie, care le supune examinării în termen de 30 de zile de la data înregistrării acestora.

Rezultatul examinării reclamației se aduce la cunoștința reclamantului în scris.

## **7 Modul de înregistrare, suspendare sau retragere a certificatelor de desemnare**

7.1 Înregistrarea entităților desemnate se efectuează în „Registrul de stat al entităților desemnate în SNM pentru efectuarea activităților de metrologie legală” („Registrul...”) în baza deciziei Autorității Centrale de Metrologie.

7.2 În decursul a cel mult 5 zile din ziua adoptării deciziei de desemnare se efectuează înregistrarea în „Registrul...”, forma căruia este conform anexei F.

7.3 Fiecărei entități desemnate i se atribuie indicativul, care constă din abrevierea SNM MD (Sistemul Național de Metrologie, Moldova), interval urmat de numărul curent de înregistrare din trei cifre, bară, numărul dosarului din trei cifre, două puncte și anul desemnării entității.

### **EXEMPLU**

#### **SNM MD XXX/XXX: 2009**

7.4 Restringerea domeniului de desemnare Autoritatea Centrală de Metrologie restrânge activitățile desfășurate și/sau domeniul de desemnare.

Drept temei pentru restringerea activităților desfășurate și/sau a domeniului de desemnare servește:

- cererea titularului certificatului de desemnare referitor la restringere

- constatările Agenției Protecției Consumatorilor de neconformități cerințelor și regulilor Sistemului Național de Metrologie care afectează parțial activitatea și a nerezolvării acestora, cum ar fi utilizarea la verificarea metrologică a unui sortiment de

etalioane la care nu este asigurată trasabilitatea, nerespectarea limitelor sau condițiilor desemnării.

Titularul certificatului de desemnare elaborează și coordonează cu Autoritatea Centrală de Metrologie măsuri corective, precum și termenul de realizare a măsurilor corective.

Restringerea activităților desfășurate și/sau a domeniului de desemnare se efectuează prin emiterea de către Autoritatea Centrală de Metrologie a unei noi anexe la Certificatul de desemnare cu domeniul nou de desemnare.

7.5 Suspendarea valabilității certificatului de desemnare sau retragerea certificatului de desemnare se efectuează de către Autoritatea Centrală de Metrologie în conformitate cu prevederile Legii nr. 235 din 20.07.2006 cu privire la principiile de bază de reglementare a activității de întreprinzător, prin emiterea ordinului în baza hotărârii instanței de judecată.

7.6 Drept temei pentru suspendarea valabilității certificatului de desemnare servește:

- cererea titularului certificatului de desemnare privind suspendarea acestuia ca urmare a unor schimbări în competența titularului certificatului de desemnare;

- constatările Agenției Protecției Consumatorilor referitor la încălcarea de către titularul certificatului de desemnare, a cerințelor și regulilor Sistemului Național de Metrologie în baza cărora a fost acordată desemnarea, precum și depistarea de neconformități care afectează integral desemnarea, cum ar fi: nerespectarea prevederilor din documentația sistemului calității declarat, nerespectarea condițiilor de mediu, întocmirea incorectă a documentelor de evidență pentru mijloacele de măsurare verificate metrologic sau măsurări oficiale efectuate;

- neînlăturarea de către titularul certificatului de desemnare a neconformităților în termen de 30 zile;

- suspendarea certificatului de acreditare.

7.7 În cazul înlăturării în termen de 30 zile a neconformităților depistate, suspendarea poate fi ridicată (retrasă). Suspendarea certificatului se consideră ridicată după adoptarea deciziei corespunzătoare de către instanța de judecată, fapt despre care Autoritatea Centrală de Metrologie informează în scris titularul certificatului de desemnare, nu mai târziu de 3 zile din ziua primirii de către Autoritatea Centrală de Metrologie a acestei decizii și publicarea informației despre acest fapt pe pagina WEB a Ministerului Economiei.

7.8 În cazul în care suspendarea nu a fost ridicată în termen de 30 de zile, Autoritatea Centrală de Metrologie informează instanța de judecată în scopul emiterii hotărârii judecătorești pentru retragerea certificatului de desemnare.

7.9 Suspendarea certificatului de desemnare are drept urmare încetarea executării activităților metrologice indicate în domeniul de desemnare pe perioada de suspendare.

7.10 Drept temei pentru retragerea certificatului de desemnare servește:

- cererea titularului certificatului de desemnare privind retragerea acestuia ca urmare a unor schimbări în competențele titularului certificatului de acreditare sau orice alte motive pertinente;

- încheierea activității titularului certificatului de desemnare;

- titularul certificatului de desemnare și-a suspendat activitatea pentru o perioadă ce depășește 30 zile confirmate printr-un act legal;

- nesoluționarea de către titularul certificatului de desemnare în termenul stabilit a neconformităților ce au adus la suspendarea desemnării;

- încălcările constatate de către Agenția Protecției Consumatorilor a cerințelor și regulilor Sistemului Național de Metrologie stabilite în baza cărora a fost acordată desemnarea;

- retragerea certificatului de acreditare;

- decizia de radiere a titularului certificatului de desemnare din Registrul de stat al persoanelor juridice și din Registrul



întreprinzătorilor individuali;

- depistarea unor date neautentice în documentele prezentate autorității emitente;
- constatarea transmiterii certificatului de desemnare sau a copiei de pe el de către o altă persoană pentru a desfășura genul de activitate respectiv.

7.11 Retragerea certificatului de desemnare are drept urmare încetarea executării lucrărilor de metrologie legală indicate în domeniul de desemnare.

7.12 În cazul adoptării deciziei privind retragerea, extinderea sau limitarea domeniului de desemnare a entității desemnate, în termen de 3 zile, în „Registrul ...” se introduc modificările respective.

7.13 Indicativul entității desemnate excluse din „Registrul ...” nu se atribuie altor entități desemnate.

7.14 Setul de documente al entității desemnate, excluse din „Registrul...”, trebuie să fie păstrat în arhiva „Registrului” în decurs de cinci ani.

7.15 Titularul certificatului de desemnare este obligat, în termen de 10 zile lucrătoare de la data comunicării deciziei de retragere a certificatului de desemnare, să depună la Autoritatea Centrală de Metrologie originalul, certificatul de desemnare.

### 8 Supravegherea entităților desemnate

Controlul respectării cerințelor și regulilor Sistemului Național de Metrologie, a condițiilor de desfășurare a activităților metrologice se efectuează de către Agenția pentru protecția consumatorilor (APC), pe parcursul întregii perioade de valabilitate a certificatului de desemnare în procesul evaluării

periodice a titularilor certificatelor cu prezentarea informației (copia actelor de control) referitor la rezultatele controalelor către Autoritatea Centrală de Metrologie.

### 9 Prevederi finale

Pentru desfășurarea legală a activităților de verificare metrologică a mijloacelor de măsurare legale sau a activității de măsurări oficiale entitățile trebuie să dețină certificate de desemnare eliberate de Autoritatea Centrală de Metrologie.

9.1 Entitățile care dețin certificate de desemnare au dreptul să facă referință la acestea în documentele și publicațiile lor.

9.2 Entitățile comunică Autorității Centrale de Metrologie, în termen de 15 zile calendaristice, orice modificări ale condițiilor pe baza cărora au fost acordate certificatele de desemnare.

9.3 Autoritatea Centrală de Metrologie nu își asumă responsabilitatea pentru documentele care nu respectă cerințele legale, eliberate de entitățile desemnate, responsabilitatea revenind în întregime acestora. Documentele emise în astfel de situații se anulează conform condițiilor legii de către entitatea emitentă, iar originalele documentelor emise se prezintă la Autoritatea Centrală de Metrologie.

9.4 Autoritatea Centrală de Metrologie asigură transparența activităților entităților desemnate în domeniul metrologiei legale prin:

- actualizarea trimestrială a listei entităților desemnate și plasarea acestei informații pe pagina web a Ministerului Economiei;
- anual, prezentarea spre publicare a listei entităților desemnate în publicația periodică revista „Metrologie”.

### Anexa A (normativă)

#### Forma de prezentare a cererii pentru desemnare

Conducătorului \_\_\_\_\_  
 (denumirea Autorității Centrale de Metrologie)  
 \_\_\_\_\_  
 (prenumele, numele)  
 \_\_\_\_\_  
 (adresa)

### C E R E R E

Prin prezenta, solicităm desemnarea \_\_\_\_\_  
 (denumirea solicitantului și a organizației, din componența

căreia face parte)

în Sistemul Național de Metrologie și eliberarea certificatului de desemnare pentru

\_\_\_\_\_ (denumirea genului de activitate)

Prin prezenta, declar pe propria răspundere că documentele anexate la prezenta cerere sînt copii conforme cu originalul său.

Anexă:

setul de documente prezentate pentru desemnare conform RGML 01:2012, punctul 6.1.

- copiile documentelor de fondare (certificatul de înregistrare în Republica Moldova, extrasul din actul constitutiv în care este menționată activitatea de metrologie legală solicitată);
- copia manualului calității;
- copia fișei tehnice a entității ce solicită efectuarea lucrărilor de metrologie legală conform Anexei G;
- copia poliței de asigurare de răspundere civilă;
- copia certificatului de acreditare;

Conducătorul organizației solicitante

\_\_\_\_\_ (semnătura)

\_\_\_\_\_ (prenumele, numele)

L.Ș.

Data \_\_\_\_\_

**Anexa C**  
(normativă)

**Forma de prezentare a certificatului de desemnare  
pentru măsurări oficiale în domeniile de interes public**



GVERNUL REPUBLICII MOLDOVA

\_\_\_\_\_ (denumirea Autorității Centrale de Metrologie)

**CERTIFICAT  
DE DESEMNARE**

Nr. \_\_\_\_\_ Data înregistrării \_\_\_\_\_ 20\_ \_  
Valabil până la \_\_\_\_\_ 20\_ \_

Prezentul certificat confirmă faptul că \_\_\_\_\_

\_\_\_\_\_ (denumirea entității și a organizației, din componența căreia face parte, adresa)

\_\_\_\_\_ este **DESEMNAT** în cadrul Sistemului Național de Metrologie conform \_\_\_\_\_  
(indicativul documentului normativ)

\_\_\_\_\_ pentru efectuarea **măsurărilor oficiale** în domeniile de interes public.

Domeniul de desemnare este definit în anexa la prezentul certificat pe \_\_\_\_\_ foi și este parte integrantă a prezentului certificat.

Controlul metrologic legal se va efectua cu periodicitatea de 1 (un) an.

Conducătorul  
Autorității Centrale de Metrologie \_\_\_\_\_ (prenumele, numele)

L.Ș. \_\_\_\_\_ Data \_\_\_\_\_

**Anexa B**  
(normativă)

**Forma de prezentare a certificatului de desemnare  
pentru verificarea metrologică a mijloacelor de măsurare legale**

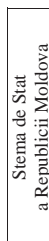

GVERNUL REPUBLICII MOLDOVA

\_\_\_\_\_ (denumirea Autorității Centrale de Metrologie)

**CERTIFICAT  
DE DESEMNARE**

Nr. \_\_\_\_\_ Data înregistrării \_\_\_\_\_ 20\_ \_  
Valabil până la \_\_\_\_\_ 20\_ \_

Prezentul certificat confirmă faptul că \_\_\_\_\_

\_\_\_\_\_ (denumirea entității și a organizației, din componența căreia face parte, adresa)

\_\_\_\_\_ este **DESEMNAT** în cadrul Sistemului Național de Metrologie conform \_\_\_\_\_  
(indicativul documentului normativ)

\_\_\_\_\_ pentru efectuarea **verificării metrologice** a mijloacelor de măsurare legale utilizate în domeniile de interes public.

Domeniul de desemnare este definit în anexa la prezentul certificat pe \_\_\_\_\_ foi și este parte integrantă a prezentului certificat.

Controlul metrologic legal se va efectua cu periodicitatea de 1 (un) an.

Conducătorul  
Autorității Centrale de Metrologie \_\_\_\_\_ (prenumele, numele)

L.Ș. \_\_\_\_\_ Data \_\_\_\_\_

**Anexa D**  
 (normativă)

Forma de prezentare a anexei la certificatul de desemnare pentru verificarea metrologică a mijloacelor de măsurare legale

Anexă  
la certificatul de desemnare  
nr. \_\_\_\_\_ din \_\_\_\_\_ 200

**DOMENIUL DE DESEMNARE**

(denumirea entității și a organizației, din componența căreia face parte)

(adresa sediului)

Nr. crt.	Tipul de verificare metrologică 01 – inițială 02 – periodică	Denumirea, tipul mijlocului de măsurare	Caracteristici metrologice		Note
			Interval de măsurare	Clasa, ordinul, valoarea diviziunii, incertitudinea și/sau eroarea	
1	2	3	4	5	6

NOTĂ – Pe fiecare foaie a prezentei anexa se aplică ștampila Autorității Centrale de Metrologie.

Conducătorul  
Autorității Centrale de Metrologie \_\_\_\_\_  
(semnătura) \_\_\_\_\_ (prenumele, numele)

L.Ș. \_\_\_\_\_  
Data \_\_\_\_\_

**Anexa E**  
 (normativă)

Forma de prezentare a anexei la certificatul de desemnare pentru efectuarea măsurării lor oficiale

Anexă  
la certificatul de desemnare  
nr. \_\_\_\_\_ din \_\_\_\_\_ 200

**DOMENIUL DE DESEMNARE**

(denumirea entității și a organizației, din componența căreia face parte)

(adresa sediului)

Nr. crt.	Domeniul de interes public	Denumirea măsurării oficiale	Documentul normativ conform căruia se execută măsurarea oficială	Note
1	2	3	4	5

NOTĂ – Pe fiecare foaie a prezentei anexa se aplică ștampila Autorității Centrale de Metrologie.

Conducătorul  
Autorității Centrale de Metrologie \_\_\_\_\_  
(semnătura) \_\_\_\_\_ (prenumele, numele)

L.Ș. \_\_\_\_\_  
Data \_\_\_\_\_

**Anexa F**  
(normativă)

**Forma de prezentare a Registrului de stat  
al entităților desemnate în Sistemul național de metrologie  
pentru efectuarea activităților de metrologie legală**

Nr.ert	1	
Denumirea entității desemnate	2	
Adresa, tel./fax	3	
Domeniul de desemnare	4	
Indicativul entității desemnate	5	
Numărul și data ordinului Autorității Centrale de Metrologie, numărul punctului	de includere în „Registrul...”	6
	de excludere din „Registrul...”	7
	de extindere sau limitare a domeniului de desemnare	8
	Termenul de valabilitate a certificatului de desemnare	9
Note	10	

**Anexa G**  
(normativă)

**Forma de prezentare a fișei tehnice a entității ce solicită desemnarea pentru activitatea de verificare metrologică a mijloacelor de măsurare, sau pentru activitatea de efectuare a măsurărilor oficiale**

\_\_\_\_\_ (denumirea entității)

APROB

Conducătorul \_\_\_\_\_ (denumirea entității)

L.Ș. \_\_\_\_\_ (semnătura) \_\_\_\_\_ (prenumele, numele)

**FIȘA TEHNICĂ**

\_\_\_\_\_ (denumirea solicitantului)

## Forma G.3

Lista nominală a personalului care efectuează verificarea metrologică a mijloacelor de măsurare legale, sau efectuează măsurări oficiale.

Nr.crt	Prenumele numele	Funcția	Studii, inclusiv cursuri de perfecționare	Stagiul de muncă în domeniul metrologiei	De către cine este atestat în calitate de verificator, data și nr. raportului de atestare	Categoriile mijloacelor de măsurare supuse verificării metrologice, sau categoriile măsurărilor oficiale	Note
1	2	3	4	5	6	7	8

## Forma G.4

a) Lista încăperilor destinate verificării metrologice a mijloacelor de măsurare legale

Denumirea încăperii	Speciața sau adaptata	Suprafața, m <sup>2</sup>	Temperatura și umiditatea	Iluminarea locurilor de muncă	Nivelul				Note	
					de zgomot	de impurificare cu gaze	de perturbații	Dotarea cu utilitățile speciale (de ventilație protecție contra perturbațiilor etc.)		
1	2	3	4	5	6	7	8	9	10	11

b) Pentru activitatea de măsurări oficiale Forma G 4 nu se completează

## Forma G.5

a) Lista documentelor normative care reglementează procedurile de verificare metrologică a mijloacelor de măsurare legale

Nr. crt.	Denumirea mijloacelor de măsurare supuse verificării metrologice a mijloacelor de măsurare legale	Documentul normativ	
		Indicativul	Denumirea
1	2	3	4

b) Lista documentelor normative care reglementează procedurile măsurărilor oficiale

Nr. crt.	Denumirea măsurării oficiale	Documentul normativ	
		Indicativul	Denumirea
1	2	3	4

## Forma G.1

(anul)

- Denumirea și adresa entității ce solicită desemnarea pentru activitatea de verificare metrologică a mijloacelor de măsurare legale, sau pentru activitatea de măsurări oficiale.
- Prenumele, numele, funcția, telefonul conducătorului organizației și conducătorului laboratorului.

## Forma G.2

a) Lista mijloacelor de măsurare supuse verificării metrologice a mijloacelor de măsurare și etaloanelor de lucru sau mijloacelor de măsurare utilizate pentru verificarea metrologică a mijloacelor de măsurare legale

Nr.crt.	Mijloacele de măsurare supuse verificării metrologice		Etaloanele de lucru sau mijloacele de măsurare utilizate pentru efectuarea verificării metrologice a mijloacelor de măsurare legale				
	Caracteristici metrologice		Caracteristici metrologice		Caracteristici metrologice		
	Denumirea, tipul mijloacelor de măsurare	Intervalul de măsurare	Clasa, ordinul, eroarea	Clasa, ordinul, eroarea	Intervalul de măsurare	Clasa, ordinul, valoarea diviziunii și/sau eroarea	
1	2	3	4	5	6	7	8

b) Lista măsurărilor oficiale și ale mijloacelor de măsurare utilizate în procesul măsurărilor oficiale

Nr.crt.	Măsurarea oficială		Mijloacele de măsurare utilizate		
	Denumirea măsurării oficiale	Parametrii supuși măsurărilor	Denumirea, tipul mijloacelor de măsurare	Caracteristici metrologice	
			Intervalul de măsurare	Clasa, ordinul, valoarea diviziunii și/sau eroarea	
1	2	3	4	5	6

**Anexa H**  
(normativă)**Forma de prezentare a raportului de expertiză**

\_\_\_\_\_ (denumirea Autorității Centrale de Metrologie)

**RAPORT DE EXPERTIZĂ**  
**a laboratorului de verificări metrologice a mijloacelor de măsurare legale,**  
**sau de efectuarea măsurărilor oficiale**  
nr. \_\_\_\_\_ din " \_\_\_\_ " \_\_\_\_\_

\_\_\_\_\_ (denumirea solicitantului) \_\_\_\_\_ (denumirea organizației în cadrul căreia activează)

\_\_\_\_\_ (conducătorul organizației,

\_\_\_\_\_ (prenumele, numele,

\_\_\_\_\_ adresa organizației)

În baza \_\_\_\_\_  
( Certificatul de acreditare, numărul și data emiterii)

În scopul desemnării pentru activitatea de metrologie legală (verificarea metrologică a mijloacelor de măsurare legale, sau efectuarea măsurărilor oficiale), s-a efectuat examinarea setului de documente prezentat de solicitant.

În procesul examinării s-a constatat (conținutul se expune în următoarea ordine):

- a) actele de activitate (certificatul de înregistrare în Republica Moldova, extrasul din actul constitutiv);
- b) dotarea cu etaloane, instalații, utilaje și alte mijloace de măsurare;
- c) asigurarea cu documente normative și metodico organizatorice;
- d) caracterizarea personalului (calificarea, perfecționarea, experiența în domeniul verificărilor metrologice a mijloacelor de măsurare legale, sau în domeniul efectuării măsurărilor oficiale);
- e) caracterizarea încăperilor și a mediului înconjurător (cu excepția activității de efectuare a măsurărilor oficiale);
- f) funcționarea sistemului de management;
- g) înregistrarea rezultatelor verificărilor metrologice a mijloacelor de măsurare legale, sau a măsurărilor oficiale (ce documente se utilizează și în ce documente ele sunt reglementate);
- h) informația privind rezultatele inspecției activității solicitantului în perioada valabilității desemnării precedente, dacă este cazul;
- i) neconformitățile depistate (existența sau lipsa neconformităților trebuie menționată în mod obligatoriu).

**Concluzie**

\_\_\_\_\_ (oportunitatea acordării desemnării solicitantului,

\_\_\_\_\_ domeniul de desemnare, se admite trimiterea la anexă)

Expertul SNM

\_\_\_\_\_ (semnătura)

\_\_\_\_\_ (prenumele, numele)

De raport a luat cunoștință

\_\_\_\_\_ (semnătura)

\_\_\_\_\_ (prenumele, numele)

**SISTEMUL NAȚIONAL DE METROLOGIE**  
**Acordarea avizului tehnic de înregistrare****Preambul**

Prezentul regulament general de metrologie legală (în continuare – regulament) este elaborat în baza Legii metrologiei nr.647-XIII din 17 noiembrie 1995, cu modificările și completările ulterioare, și stabilește modul de eliberare a avizelor tehnice de înregistrare.

Regulamentul reprezintă revizuirea și înlocuirea regulamentului general de metrologie legală RGML 02:2008 „Sistemul național de metrologie. Acordarea avizului tehnic de înregistrare”.

Regulamentul conține următoarele anexe:

Anexa A (normativă) – Forma de prezentare a cererii

Anexa B (normativă) – Forma de prezentare a declarației activității metrologice: producere, reparare, montare, punere în funcțiune, închiriere, vânzare, import al mijloacelor de măsurare

Anexa C (normativă) – Forma de prezentare a declarației activității de preambalare a produselor

Anexa D (normativă) – Forma de prezentare a avizului tehnic de înregistrare

Anexa E (normativă) – Forma de prezentare a anexei la avizul tehnic de înregistrare pentru mijloacele de măsurare

Anexa F (normativă) – Forma de prezentare a anexei la avizul tehnic de înregistrare pentru produse preambalate

**1 Domeniu de aplicare**

Prezentul regulament stabilește modul de eliberare, suspendare și retragere a avizului tehnic de înregistrare, precum și modalitatea de extindere/restringere a domeniului

de activitate și/sau a sortimentelor mijloacelor de măsurare sau a sortimentului produselor preambalate din anexa la avizul tehnic de înregistrare pentru activitățile de:

- producere, reparare, montare, punere în funcțiune, vânzare, închiriere, import al mijloacelor de măsurare supuse controlului metrologic legal;
- efectuarea preambalării produselor.

Prezentul regulament este destinat pentru a fi utilizat de persoanele juridice și persoanele fizice autorizate pentru activitatea de întreprinzător care produc, repară, montează, pun în funcțiune, vînd, închiriază, importă mijloace de măsurare legale, efectuează preambalarea produselor.

**2 Terminologie**

Pentru a interpreta corect prezentul regulament se aplică următorii termeni și definiții:

**aviz tehnic de înregistrare:** Document eliberat unei persoane fizice sau juridice de către Institutul Național de Metrologie sau de către centrele teritoriale de metrologie, prin care se acordă dreptul pentru exercitarea unor activități ce fac obiectul controlului metrologic legal (producerea, repararea, montarea, punerea în funcțiune, vânzarea, închirierea, importul mijloacelor de măsurare legale, precum și efectuarea preambalării produselor);

**mijloc de măsurare:** Dispozitiv utilizat pentru a face măsurări de unul singur sau în asociere cu unul sau mai multe dispozitive auxiliare;

**mijloc de măsurare legal:** Mijloc de măsurare ce corespunde cerințelor prescrise în reglementările de metrologie legală;

**produs preambalat:** Produs destinat pentru vânzare, plasat într-un ambalaj în lipsa consumatorului final, cantitatea de produs conținut în acest ambalaj având o valoare determinată, indicată pe ambalaj, corespunzând valorii nominale, ce nu poate fi schimbată fără deschiderea ambalajului sau fără deteriorarea acestuia;

**reprezentant autorizat al producătorului:** Persoană juridică sau persoană fizică autorizată pentru activitatea de întreprinzător, având sediul în Republica Moldova, împuternicită de producător să acționeze din numele său.

### 3 Generalități

Avizul tehnic de înregistrare (în continuare – aviz) este documentul eliberat de Institutul Național de Metrologie (INM) sau de centrele teritoriale de metrologie (CTM), în raza cărora solicitantul își desfășoară activitatea, în baza înregistrării prin declarație pe propria răspundere (anexa B și anexa C), pentru desfășurarea, după caz, a următoarelor activități:

- producere, reparare, montare, punere în funcțiune, vânzare, închiriere, import a mijloacelor de măsurare supuse controlului metrologic legal;

- efectuare a preambalării produselor.

Înregistrarea la INM sau CTM în vederea primirii avizului a persoanelor juridice sau a persoanelor fizice este una din formele controlului metrologic legal asupra mijloacelor de măsurare legale și produselor preambalate și are ca scop efectuarea controlului respectării de către entități a cerințelor prescrise în reglementările de metrologie legală referitoare la producerea, repararea, montarea, punerea în funcțiune, vânzarea, închirierea, importul mijloacelor de măsurare legale, precum și efectuarea preambalării produselor.

Prin declararea pe proprie răspundere solicitantul afirmă competența legală, organizatorică și tehnică de desfășurare a activității metrologice solicitate, care face obiectul controlului metrologic legal al unei persoane juridice sau fizice, autorizate pentru activitatea de întreprinzător.

Avizul se eliberează în urma examinării declarației pe proprie răspundere prezentate la INM sau CTM în conformitate cu prevederile prezentului regulament.

### 4 Cerințe pentru primirea avizului tehnic de înregistrare

4.1 Aviz tehnic de înregistrare pentru activitatea de producere a mijloacelor de măsurare legale

În vederea obținerii avizului pentru activitatea de producere, solicitantul trebuie să asigure îndeplinirea următoarelor cerințe:

a) să fie înregistrat în Republica Moldova, având indicat în actul de constituire genul de activitate de producere a mijloacelor de măsurare. Prin activitatea de producere se înțelege și asamblarea de mijloace de măsurare în scopul introducerii pe piață din nume propriu;

b) să facă dovada existenței aprobării de model, în termen de valabilitate, pentru mijlocul de măsurare, pentru a cărui producere se solicită avizul. Solicitantul avizului trebuie să fie producătorul specificat în certificatul aprobării de model;

c) să dispună de condiții tehnico-organizatorice adecvate producerii mijloacelor de măsurare, pentru care se solicită avizul:

- încăperi care să corespundă cerințelor de organizare a producerii mijloacelor de măsurare legale și condițiilor de păstrare a lor;

- utilaj tehnologic necesar, mijloacele de măsurare și documentația de producere;

- cadre calificate;

d) să asigure efectuarea verificării metrologice inițiale a mijloacelor de măsurare produse în condițiile prevăzute de reglementările de metrologie legală aplicabile;

e) să asigure repararea mijloacelor de măsurare în perioada de garanție și postgaranție;

f) să asigure înregistrări referitor la mijloacele de măsurare produse;

g) să asigure condiții de exercitare a controlului metrologic legal;

h) îndeplinirea cerințelor de la enumerările a) – g) se confirmă de către solicitant prin prezentarea unei declarații pe proprie răspundere.

4.2 Aviz tehnic de înregistrare pentru activitatea de reparare a mijloacelor de măsurare legale

În vederea obținerii avizului pentru activitatea de reparare, solicitantul trebuie să îndeplinească următoarele cerințe:

a) să fie înregistrat în Republica Moldova, având indicat în actul de constituire genul de activitate de reparare a mijloacelor de măsurare;

b) să dețină condiții tehnico-organizatorice adecvate reparării mijloacelor de măsurare, pentru care se solicită avizul:

- încăperi care să corespundă cerințelor de organizare a reparării mijloacelor de măsurare legale și condițiilor de păstrare a lor;

- utilaj tehnologic necesar, mijloace de măsurare și documentația de reparare;

- cadre calificate pentru executarea lucrărilor de reparare;

c) să dispună de acordul cu producătorul/reprezentantul autorizat al acestuia în vederea asigurării cu piese de schimb, pe o perioadă egală cu cel puțin durata de exploatare declarată de către producător pentru mijloacele de măsurare solicitate;

d) să asigure și să efectueze reparația mijloacelor de măsurare supuse controlului metrologic legal, pentru care se solicită avizul;

e) să asigure garanția reparației;

f) să asigure efectuarea verificării metrologice după reparare în condițiile prevăzute de reglementările de metrologie legală aplicabile;

g) să prezinte la solicitarea laboratorului de metrologie, în care urmează a efectua verificarea metrologică după reparare, fișa de reparații referitoare la conținutul reparațiilor efectuate;

h) să asigure înregistrări referitor la mijloacele de măsurare reparate;

i) să asigure condiții de exercitare a controlului metrologic legal;

j) îndeplinirea cerințelor de la enumerările a) – i) se confirmă de către solicitant prin prezentarea unei declarații pe proprie răspundere.

Solicitantul avizului pentru activitatea de reparare și sau producere a mijloacelor de măsurare legale nu este în drept să solicite efectuarea verificării mijloacelor de măsurare legale reparate sau produse.

4.3 Aviz tehnic de înregistrare pentru activitatea de montare, punere în funcțiune a mijloacelor de măsurare legale

Se acordă avize pentru activitatea de montare pentru mijloacele de măsurare, ale căror caracteristici tehnice și metrologice sînt influențate de corectitudinea montării.

În vederea obținerii avizului pentru activitatea de montare, punere în funcțiune, solicitantul trebuie să îndeplinească următoarele cerințe:

a) să fie înregistrat în Republica Moldova, având indicat în actul de constituire genul de activitate de montare, punere în funcțiune a mijloacelor de măsurare;

b) să dispună de condiții tehnico-organizatorice pentru montarea, punerea în funcțiune a mijloacelor de măsurare, pentru care se solicită avizul;

- încăperi care să corespundă condițiilor de păstrare a mijloacelor de măsurare;

- utilaj tehnologic necesar, mijloace de măsurare și documentația de montare, punere în funcțiune;

- cadre calificate pentru executarea lucrărilor de montare, punere în funcțiune;

c) să asigure și să execute montarea și punerea în funcțiune numai a mijloacelor de măsurare verificate metrologic în condițiile prevăzute de reglementările de metrologie legală aplicabile;

d) să asigure executarea cerințelor producătorului și, după caz, cerințele din certificatul aprobării de model pentru mijloacele de măsurare montate, puse în funcțiune;

e) să asigure garanția lucrărilor de montare, punere în funcțiune efectuate pentru fiecare mijloc de măsurare montat, pus în funcțiune în condițiile prevăzute în documentele producătorului;

f) să asigure înregistrări referitor la mijloacele de măsurare montate;

g) să asigure condiții de exercitare a controlului metrologic legal;

h) îndeplinirea cerințelor de la enumerările a) - g) se confirmă de către solicitant prin prezentarea unei declarații pe proprie răspundere.

4.4 Aviz tehnic de înregistrare pentru activitatea de vânzare a mijloacelor de măsurare legale

În vederea obținerii avizului pentru activitatea de vânzare, solicitantul trebuie să îndeplinească următoarele cerințe:

a) să fie înregistrat în Republica Moldova, având indicat în actul de constituire genul de activitate de vânzare a mijloacelor de măsurare;

b) să dețină acordul cu producătorul sau cu reprezentantul autorizat al producătorului pentru vânzarea mijloacelor de măsurare respective, cu stipularea condițiilor de garanție și post-garanție;

c) să dispună de condiții tehnico-organizatorice pentru vânzarea mijloacelor de măsurare pentru care se solicită avizul, inclusiv încăperi care să corespundă condițiilor pentru vânzarea mijloacelor de măsurare (păstrare, primire);

d) să asigure vânzarea mijloacelor de măsurare verificate metrologic în condițiile prevăzute de reglementările de metrologie legală aplicabile și pentru care există servicii de reparații;

e) să asigure cerințele pentru transportul, manipularea și livrarea mijloacelor de măsurare, astfel încât să nu fie afectate caracteristicile metrologice și marcajele care atestă legalitatea acestora;

f) să asigure înregistrări referitor la mijloacele de măsurare vândute;

g) să asigure condiții de exercitare a controlului metrologic legal;

h) îndeplinirea cerințelor de la enumerările a) - g) se confirmă de către solicitant prin prezentarea unei declarații pe proprie răspundere.

4.5 Aviz tehnic de înregistrare pentru activitatea de închiriere a mijloacelor de măsurare legale

În vederea obținerii avizului pentru activitatea de închiriere, solicitantul trebuie să îndeplinească următoarele cerințe:

a) să fie înregistrat în Republica Moldova, având indicat în actul de constituire genul de activitate de închiriere a mijloacelor de măsurare;

b) să dispună de încăperi cu condiții tehnico-organizatorice pentru depozitarea și manipularea mijloacelor de măsurare pentru care se solicită avizul, astfel încât să nu fie afectate caracteristicile metrologice și marcajele care atestă legalitatea acestora;

c) să asigure și să efectueze închirierea mijloacelor de măsurare verificate metrologic în condițiile prevăzute de

reglementările de metrologie legală aplicabile;

d) să asigure înregistrări referitor la mijloacele de măsurare închiriate;

e) să asigure condiții de exercitare a controlului metrologic legal;

f) îndeplinirea cerințelor de la enumerările a) - e) se confirmă de către solicitant prin prezentarea unei declarații pe proprie răspundere.

4.6 Aviz tehnic de înregistrare pentru activitatea de import a mijloacelor de măsurare legale

În vederea obținerii avizului pentru activitatea de import, solicitantul trebuie să îndeplinească următoarele cerințe:

a) să fie înregistrat în Republica Moldova, având indicat în actul de constituire genul de activitate de import al mijloacelor de măsurare;

b) în cazul în care tipul mijlocului de măsurare nu este legalizat în Republica Moldova, trebuie să facă dovada existenței aprobării de model eliberată pe numele solicitantului, în termen de valabilitate, pentru tipul mijlocului de măsurare solicitat prin aviz;

c) să dețină acordul cu producătorul pentru importul - vânzarea mijloacelor de măsurare respective, cu stipularea condițiilor de garanție și postgaranție (asigurare cu piese de schimb pentru mijloacele de măsurare importate, pe o perioadă de timp egală cu cel puțin durata normală de utilizare a produsului, declarată de către producător; școlarizarea specialiștilor în vederea reparării mijloacelor de măsurare; asigurarea cu documentație de reparație);

d) să dispună de condiții tehnico-organizatorice pentru importul mijloacelor de măsurare pentru care se solicită avizul, inclusiv încăperi care să corespundă condițiilor de păstrare, primire a mijloacelor de măsurare;

e) să asigure efectuarea verificării metrologice inițiale a mijloacelor de măsurare importate în condițiile prevăzute de reglementările de metrologie legală aplicabile;

f) să asigure repararea mijloacelor de măsurare în perioada de garanție și post-garanție;

g) să asigure cerințele pentru transportul, manipularea și livrarea mijloacelor de măsurare astfel, încât să nu fie afectate cerințele metrologice și marcajele care atestă legalitatea acestora;

h) să asigure înregistrări referitor la mijloacele de măsurare importate;

i) să asigure condiții de exercitare a controlului metrologic legal;

j) îndeplinirea cerințelor de la enumerările a) - i) se confirmă de către solicitant prin prezentarea unei declarații pe proprie răspundere.

4.7 Aviz tehnic de înregistrare pentru activitatea de preambalare a produselor

Avizul pentru efectuarea preambalării este necesar să-l dețină persoanele juridice sau persoanele fizice autorizate pentru activitatea de întreprinzător, care efectuează preambalarea produselor.

În vederea obținerii avizului pentru activitatea de preambalare a produselor, solicitantul trebuie să îndeplinească următoarele cerințe:

a) să fie înregistrat în Republica Moldova, având indicat în actul de constituire genul de activitate de preambalare a produselor;

b) să dețină un sistem de management al calității documentat, funcțional și adecvat domeniului și volumului lucrărilor efectuate;

c) să dispună de condiții tehnico-organizatorice pentru preambalarea produselor pentru care se solicită avizul, inclusiv încăperi adecvate care să corespundă condițiilor de ambalare a produselor;

d) să preambaleze produse, pentru care se solicită avizul, conform reglementărilor de metrologie legală aplicabile;



e) să asigure condiții de exercitare a controlului metrologic legal;

f) îndeplinirea cerințelor de la enumerările a) - e) se confirmă de către solicitant prin prezentarea unei declarații pe proprie răspundere.

### **5 Eliberarea avizului tehnic de înregistrare**

5.1 Persoanele juridice sau fizice (în continuare – solicitant), care solicită eliberarea avizului pentru unul sau câteva genuri de activitate, prezintă la INM sau la CTM, în raza cărora își desfășoară activitatea, o cerere conform anexei A.

La cerere se anexează:

- declarația pe proprie răspundere care se îndeplinește în două exemplare (conform anexei B, C sau D în funcție de activitatea solicitată). După examinarea declarației, un exemplar se avizează și se restituie solicitantului;

- certificatul de înregistrare a întreprinderii (copie legalizată cu ștampila umedă a solicitantului de aviz);

- extrasul din Registrul de stat al întreprinderilor și organizațiilor cu indicarea genului de activitate solicitat (copie legalizată cu ștampila umedă a solicitantului de aviz).

INM sau CTM efectuează expertiza setului de documente prezentat în vederea verificării completității și constatării conformității informației declarate cu cerințele documentelor normative.

5.2 După expertiza setului de documente, INM sau CTM adoptă decizia referitor la înregistrarea solicitantului.

În cazul în care decizia este pozitivă, INM sau CTM emite un ordin privind înregistrarea și eliberarea avizului respectiv. Avizul este însoțit de anexa în care este indicat domeniul de activitate înregistrat. Forma de prezentare a avizului este expusă în anexa E, forma de prezentare a domeniului de activitate înregistrat, conform anexelor F și G (conform domeniului de activitate solicitat) ale prezentului regulament.

Avizul se eliberează pe un termen de 5 ani.

Avizul se înregistrează în „Registrul avizelor tehnice de înregistrare”, care conține următoarea informație:

a) data înregistrării avizului;

b) data expirării termenului de valabilitate a avizului;

c) seria (XX), numărul de înregistrare a avizului și indicativul de identificare a instituției care l-a eliberat (YY);

d) genul de activitate;

e) numărul ordinului privind înregistrarea;

f) sortimentul mijloacelor de măsurare (produselor preambalate);

g) semnătura solicitantului de primire a avizului;

h) înscrierea privind retragerea avizului;

i) note.

Se stabilesc seriile pentru următoarele activități:

P – producere a mijloacelor de măsurare;

R – reparare a mijloacelor de măsurare;

M – montare, punere în funcțiune a mijloacelor de măsurare;

V – vânzare a mijloacelor de măsurare;

Î – închiriere a mijloacelor de măsurare;

I – import al mijloacelor de măsurare;

PP – efectuarea preambalării produselor.

Se stabilesc următorii indicatori de identificare pentru instituțiile care eliberează avize:

C – pentru Institutul Național de Metrologie;

B – pentru Centrul de Standardizare și Metrologie din mun. Bălți;

CL – pentru Centrul de Standardizare și Metrologie din or. Ceadir-Lunga.

Numărul de înregistrare este numărul de ordine din „Registrul avizelor tehnice de înregistrare”, cu care a fost înregistrat avizul.

5.3 Termenul de eliberare a avizelor este de maximum 10 zile lucrătoare de la data înregistrării solicitării la INM sau CTM, în situația în care, în urma expertizei, nu sînt constatate neconformități.

5.4 În cazul deciziei privind neeliberarea avizului, INM sau CTM, în termen de 3 zile, informează în scris solicitantul despre decizia adoptată cu motivarea clară a refuzului.

5.5 Drept temei pentru neeliberarea avizului sînt:

a) solicitantul nu este înregistrat în Republica Moldova;

b) în actul de constituire al solicitantului nu este indicat genul de activitate pentru care se solicită eliberarea avizului;

c) depistarea de către INM sau CTM a unor date neveridice în informația prezentată de către solicitantul de aviz.

5.6 Suspendarea sau retragerea avizului se efectuează de către INM sau CTM în conformitate cu prevederile Legii nr. 235 din 20.07.2006 cu privire la principiile de bază de reglementare a activității de întreprinzător prin emiterea ordinului în baza hotărîrii instanței de judecată. INM sau CTM este obligat să aducă la cunoștința titularului de aviz despre suspendarea sau retragerea avizului în termen de 3 zile lucrătoare de la data emiterii ordinului.

5.7 Drept temei pentru suspendarea valabilității avizului servește:

- cererea titularului avizului privind suspendarea acestuia ca urmare a unor schimbări în competența titularului avizului;

- încălcarea de către titularul avizului a cerințelor și regulilor Sistemului național de metrologie în baza cărora a fost permisă desfășurarea activității, precum și depistarea de neconformități care afectează integral activitatea desfășurată cum ar fi: nerespectarea condițiilor de mediu sau de desfășurare a activității, întocmirea greșită sau incorectă a documentelor de evidență pentru mijloacele de măsurare produse, reparate, montate, puse în funcțiune, vindute, închiriate, importate sau pentru preambalarea produselor;

- neînlăturarea de către titularul avizului a neconformităților în termen de 30 de zile.

Termenul de suspendare a avizului nu poate să depășească 30 de zile.

5.8 În cazul înlăturării în termen de 30 de zile a neconformităților depistate, suspendarea poate fi ridicată (retrasă). Suspendarea avizului se consideră retrasă după adoptarea deciziei corespunzătoare de către instanța de judecată, fapt despre care INM sau CTM informează în scris titularul avizului, nu mai tîrziu de 3 zile din ziua primirii de către INM sau CTM a acesteia.

5.9 În cazul în care suspendarea nu a fost retrasă în termen de 30 de zile, INM sau CTM informează instanța de judecată în scopul emiterii hotărîrii judecătorești pentru retragerea avizului.

5.10 Suspendarea avizului are drept urmare încetarea executării activităților metrologice indicate în aviz pe perioada de suspendare.

5.11 Drept temei pentru retragerea avizului servește:

- cererea titularului avizului privind retragerea acestuia ca urmare a unor schimbări în competențele titularului;

- încheierea activității titularului avizului;

- titularul avizului și-a suspendat activitatea pentru o perioadă ce depășește 30 de zile confirmate printr-un act legal;

- nesoluționarea de către titularul avizului în termenul stabilit a neconformităților ce au adus la suspendarea activității desfășurate;

- încălcarea de către titularul avizului a cerințelor și regulilor Sistemului național de metrologie stabilite în baza cărora a fost eliberat avizul;

- decizia de radiere a titularului actului permisiv din Registrul de stat al persoanelor juridice și din Registrul întreprinzătorilor individuali;

- depistarea unor date neautentice în documentele prezentate autorității emitente;

- constatarea transmiterii avizului sau a copiei de pe el către o alta persoană pentru a desfășura genul de activitate respectiv.

5.12 Retragera avizului are drept urmare încetarea executării activităților metrologice indicate în aviz.

5.13 Restrângerea genului de activitate, a sortimentelor mijloacelor de măsurare incluse în domeniul de activitate sau a sortimentului produselor supuse preambalării se efectuează de către INM sau CTM, în raza cărora solicitantul își desfășoară activitatea.

Drept temei pentru restrângerea genului de activitate, a sortimentelor mijloacelor de măsurare incluse în domeniul de activitate sau a sortimentului produselor supuse preambalării servește:

- cererea titularului avizului referitor la restrângere;

- constatările Agenției Protecției Consumatorilor de neconformități cerințelor și regulilor Sistemului național de metrologie care afectează parțial activitatea desfășurată și a nerezolvării acestora, nerespectarea limitelor sau condițiilor de desfășurare a activității de către titularul avizului.

Titularul avizului elaborează și coordonează cu INM sau CTM, măsuri corective precum și termenul de realizare a măsurilor corective.

Restrângerea genului de activitate se efectuează prin emiterea de către INM sau CTM a unui nou aviz și unei noi anexe la acesta și întoarcerea de către titular a avizului precedent. În cazul restrîngerii sortimentelor mijloacelor de măsurare sau a sortimentului produselor supuse preambalării se emite numai o nouă anexă la aviz.

5.14 Entitățile pot solicita extinderea genului de activitate (cu introducerea în actul de constituire a genului de activitate solicitat) și a sortimentelor de mijloace de măsurare sau produse supuse preambalării. Extinderea genului de activitate, a sortimentului de mijloace de măsurare sau produse preambalate se efectuează conform prevederilor 5.1.

În cazul rezultatelor pozitive ale examinării documentelor prezentate, INM sau CTM emite ordin referitor la extinderea genurilor de activitate cu emiterea unui nou aviz, care înlocuiește avizul precedent, iar în cazul extinderii sortimentelor mijloacelor de măsurare sau a sortimentului produselor supuse preambalării se eliberează doar o anexă suplimentară la aviz, prin care se confirmă extinderea activității desfășurate. Termenul de valabilitate a anexei suplimentare este identic cu termenul de valabilitate al avizului.

5.15 În cazul adoptării deciziei privind suspendarea, retragerea, restrângerea sau extinderea genurilor de activitate și/sau a sortimentelor mijloacelor de măsurare sau a sortimentului produselor supuse preambalării titularului avizului, în termen de 3 zile, în „Registrul ...” se introduc modificările respective.

5.16 Indicativul avizului exclus din „Registrul ...” nu se atribuie altor entități.

5.17 Setul de documente al deținătorului de aviz, excluse din „Registrul...” trebuie să fie păstrat în arhiva „Registrului” în decurs de cinci ani.

5.18 Titularul avizului este obligat în termen de 10 zile

lucrătoare de la data comunicării deciziei de retragere a avizului să depună la INM sau CTM originalul avizului.

5.19 Dacă titularul avizului își schimbă denumirea sau activează, avînd alte date decît cele indicate în declarație, el este obligat să comunice la INM sau CTM, în termen de 15 zile, despre modificările în cauză.

5.20 Avizul devine nul de drept după suspendare sau retragere, precum și după depășirea perioadei de valabilitate. Continuarea activității metrologice menționate în aviz, după expirarea termenului de valabilitate al acestuia, este interzisă.

5.21 Avizele pot fi reînnoite la expirarea lor, pentru o nouă perioadă. Pentru asigurarea continuității activității desfășurate în baza avizului, noua cerere se va înregistra la INM sau CTM cu cel puțin 30 de zile înainte de expirarea termenului de valabilitate al avizului precedent.

5.22 În cazul pierderii sau deteriorării avizului, titularul este în drept să solicite la INM sau CTM care a eliberat avizul, în termen de 15 zile, eliberarea unui duplicat al acestuia.

INM sau CTM este obligat să elibereze duplicatul avizului în termen de 3 zile lucrătoare de la data depunerii cererii de eliberare a duplicatului.

Termenul de valabilitate al duplicatului avizului nu poate depăși termenul indicat în avizul pierdut sau deteriorat. În perioada de examinare a cererii de eliberare a duplicatului titularul de aviz deteriorat sau pierdut își poate desfășura activitatea în baza declarației pe proprie răspundere, depusă la INM sau CTM concomitent cu cererea de eliberare a duplicatului actului permisiv.

## **6 Transparența informației metrologice**

6.1 INM creează și gestionează, pe suport electronic și pe hîrtie, baza de date referitor la entitățile înregistrate în Sistemul național de metrologie.

6.2 Centrele teritoriale de metrologie care au eliberat avize sînt obligate trimestrial, pînă la ziua a 10-a a trimestrului următor, să prezinte la INM, pe suport electronic, informații referitor la avizele eliberate și conținutul anexelor acestora.

Forma de prezentare a informației respective, conform „Registrului avizelor tehnice de înregistrare”. De asemenea, pentru gestionarea bazei de date este necesar de a prezenta la INM informația referitor la modificările care apar pe parcurs.

6.3 INM prezintă trimestrial informația din baza de date respectivă către:

- Autoritatea centrală de metrologie;

- Agenția pentru Protecția Consumatorilor

și asigură publicarea ei pe pagina WEB și în revista „Metrologie”. INM va asigura, de asemenea, la solicitare, persoanele interesate cu informație din „Registrul avizelor tehnice de înregistrare”.

## **7 Supravegherea metrologică a entităților înregistrate**

Controlul respectării cerințelor și regulilor Sistemului național de metrologie, a condițiilor de desfășurare a activităților metrologice se efectuează de către Agenția pentru protecția consumatorilor pe parcursul la toată perioada de valabilitate a avizului în procesul evaluării periodice a titularilor avizelor cu prezentarea informației (copia actelor de control) referitor la rezultatele controalelor, corespunzător, către INM sau CTM, care au eliberat avizele în cauză.

**Anexa A**  
 (normativă)

Forma de prezentare a cererii

Conducătorului \_\_\_\_\_

 \_\_\_\_\_  
 (prenumele, numele)

 \_\_\_\_\_  
 (denumirea, forma organizatorico-juridică,

 \_\_\_\_\_  
 (adresa)

 c. f. \_\_\_\_\_  
 (codul fiscal)

**Cerere**

Solicit eliberarea avizului tehnic de înregistrare \_\_\_\_\_

 \_\_\_\_\_  
 (denumirea genului de activitate: producere, reparare, montare,

 \_\_\_\_\_  
 punere în funcțiune, vânzare, închiriere, import al mijloacelor de măsurare legale,

 \_\_\_\_\_  
 efectuarea preambalării produselor)

La prezenta anexez:

- declarația pe proprie răspundere, în care sînt incluse datele veridice referitor la activitatea metrologică pe care o desfășor;
- certificatul de înregistrare a întreprinderii (copie legalizată cu ștampila uimedă a solicitantului de aviz);
- extrasul din Registrul de stat al întreprinderilor și organizațiilor cu indicarea genului de activitate solicitat (copie legalizată cu ștampila uimedă a solicitantului de aviz).

De condițiile eliberării avizului tehnic de înregistrare am luat cunoștință și îmi asum obligația să le respect.

Prin prezenta, declar pe proprie răspundere că documentele anexate la prezenta cerere sînt copiile conforme cu originalele lor.

În total materiale pe \_\_\_\_\_ foi.

 \_\_\_\_\_  
 (solicitantul) \_\_\_\_\_  
 (semnătura) \_\_\_\_\_  
 (numele, prenumele) \_\_\_\_\_

L.,Ș. \_\_\_\_\_

**Anexa B**  
 (normativă)

Forma de prezentare a declarației

**DECLARAȚIE**  
**pe proprie răspundere**

pentru \_\_\_\_\_ mijloacelor de măsurare legală

 \_\_\_\_\_  
 (denumirea activității metrologice – producerea, repararea, montarea, punerea în funcțiune, vânzarea, închirierea, importul)

 Prin prezenta, eu, \_\_\_\_\_  
 (conducătorul sau reprezentantul împuternicit, numele și prenumele)

al \_\_\_\_\_ confirm că în actul de

 \_\_\_\_\_  
 (denumirea, forma organizatorico - juridică, sediul)

 constituire al entității este declarat activitatea de \_\_\_\_\_  
 (producere, reparare, montare, punere în funcțiune, vânzare, închiriere, import) a mijloacelor de măsurare. Sortimentul de mijloace de măsurare legale pentru care este solicitată activitatea menționată este următorul: \_\_\_\_\_  
 \_\_\_\_\_  
 \_\_\_\_\_

Declar pe proprie răspundere că

**I. Dețin:**

 1.1 Aprobarea de model, după caz, pentru mijloacele de măsurare \_\_\_\_\_  
 (producere, import)  
 denumirea, tipul \_\_\_\_\_  
 nr. certificatului de aprobare de model \_\_\_\_\_  
 data eliberării \_\_\_\_\_  
 valabil pînă la \_\_\_\_\_

1.2 Condiții tehnico-organizatorice adecvate:

a) încăperi de lucru, care să corespundă cerințelor de organizare:

 \_\_\_\_\_  
 (caracteristica încăperilor pentru: producere, reparare, montare, punere în funcțiune,

 \_\_\_\_\_  
 vânzare, închiriere, import al mijloacelor de măsurare legale)

b) utilaj tehnologic necesar, mijloace de măsurare și documentația tehnică:

 \_\_\_\_\_  
 (tipul și caracteristicile utilajului, mijloacelor de măsurare și lista documentației tehnice pentru: producere, reparare, montare,

 \_\_\_\_\_  
 punere în funcțiune, vânzare, închiriere, import al mijloacelor de măsurare legale)

c) cadre calificate pentru executarea lucrărilor de efectuare a activității metrologice:

 \_\_\_\_\_  
 (numele, prenumele cadrelor care efectuează activitatea de metrologie și denumirea actelor ce confirmă competența tehnică)

- c) înregistrările privind mijloacele de măsurare legale închiriate;
- d) condiții de exercitare a controlului metrologic legal.

**2.6 Pentru activitatea de import al mijloacelor de măsurare legale:**

a) importul numai al tipului (tipurilor) de mijloace de măsurare legale, cu numerele din Registrul de Stat al mijloacelor de măsurare permise spre utilizare în Republica Moldova sau al certificatului (certificatelor) de aprobare de model \_\_\_\_\_ pentru fiecare tip de mijloc de măsurare solicitat;

b) prezentarea la verificarea metrologică inițială a mijloacelor de măsurare legale importate \_\_\_\_\_ ;  
(nr. contractului și data)

c) repararea mijloacelor de măsurare în perioada de garanție și post-garanție și asigurarea serviciilor de reparare cu piese de schimb;

d) respectarea cerințelor la manipularea, transportul, depozitarea și livrarea mijloacelor de măsurare importate;

e) înregistrările privind mijloacele de măsurare importate;

f) condiții de exercitare a controlului metrologic legal.

\_\_\_\_\_ (numele, prenumele)

\_\_\_\_\_ (semnătura)

\_\_\_\_\_ (solicitantul)

L.S.

1.3 Acordul, după caz, cu producătorul mijloacelor de măsurare legale, cu reprezentantul autorizat al acestuia sau cu intermediarul \_\_\_\_\_  
(nr. acordului și data)

**II. Asigur:**

**2.1 Pentru activitatea de producere a mijloacelor de măsurare legale:**

a) repararea mijloacelor de măsurare în perioada de garanție și post-garanție și asigurarea serviciilor de reparare cu piese de schimb;

b) respectarea cerințelor la manipularea, transportul, depozitarea și livrarea mijloacelor de măsurare legale produse;

c) condiții de exercitare a controlului metrologic legal.

**2.2 Pentru activitatea de reparare a mijloacelor de măsurare legale:**

a) repararea mijloacelor de măsurare legale, conform condițiilor avizului;

b) garanția reparării;

c) prezentarea la solicitarea laboratorului de metrologie ce urmează să efectueze verificarea metrologică după reparare, a fișei de reparații referitoare la conținutul reparațiilor efectuate;

d) respectarea și menținerea cerințelor privind asigurarea metrologică (dotarea tehnică) pentru repararea mijloacelor de măsurare legale;

e) condiții de exercitare a controlului metrologic legal.

**2.3 Pentru activitatea de montare, punere în funcțiune a mijloacelor de măsurare legale:**

a) montarea, punerea în funcțiune a mijloacelor de măsurare verificate metrologic, conform prevederilor avizului;

b) respectarea cerințelor producătorului, cerințelor din certificatul aprobării de model \_\_\_\_\_  
(nr. certificatului și data)

c) garanția lucrărilor de montare, punere în funcțiune pentru fiecare mijloc de măsurare legal, montat sau pus în funcțiune;

d) înregistrările privind mijloacele de măsurare montate, puse în funcțiune.

Avizul în cauză se acordă numai pentru mijloacele de măsurare legale, ale căror caracteristici tehnice și metrologice sînt influențate de corectitudinea montării.

**2.4 Pentru activitatea de vânzare a mijloacelor de măsurare legale:**

a) vânzarea mijloacelor de măsurare legale, conform condițiilor avizului;

b) vânzarea numai a mijloacelor de măsurare legale care respectă cerințele legale de introducere pe piață cu următoarele numere din Registrul de Stat al mijloacelor de măsurare permise spre utilizare în Republica Moldova \_\_\_\_\_ și care sînt verificate metrologic;

c) vânzarea mijloacelor de măsurare pentru care există servicii, conform contractului; \_\_\_\_\_  
(nr. contractului și data)

d) respectarea cerințelor la manipularea, transportul, depozitarea și livrarea mijloacelor de măsurare reparate;

e) înregistrările privind mijloacele de măsurare vîndute;

f) condiții de exercitare a controlului metrologic legal.

**2.5 Pentru activitatea de închiriere a mijloacelor de măsurare legale:**

a) închirierea mijloacelor de măsurare legale, conform condițiilor avizului;

b) starea tehnică corespunzătoare și legalitatea mijloacelor de măsurare destinate închirierii;

**Anexa C**  
(normativă)

Forma de prezentare a declarației

**DECLARAȚIE**

**pentru efectuarea preambalării produselor**

Prin prezenta, eu, \_\_\_\_\_ (denumirea sau reprezentantul împuternicit, nume și prenume)  
al \_\_\_\_\_ (denumirea, forma organizatorică - juridică, adresă) confirm că în actul constitutiv al entității este declarată activitatea de preambalare a produselor. Sortimentul de produse preambalate pentru care este solicitată activitatea menționată este următorul: \_\_\_\_\_

Declar pe proprie răspundere că

**I. Defini:**

1.1 Un sistem de management al calității documentat, funcțional și adecvat domeniului și volumului lucrărilor efectuate \_\_\_\_\_ (denumirea și unitatea documentului sistemului de management al calității)

care prevede condiții tehnico-organizatorice:  
a) încaperi de lucru, care să corespundă cerințelor de organizare a lucrărilor de preambalare a produselor: \_\_\_\_\_ (caracteristicile încăperilor pentru efectuarea preambalării produselor: suprafață, temperatură, presiunea atmosferică, umiditatea)

b) mijloace de măsurare adecvate sortimentelor de produse ce necesită preambalare, conform documentelor normative aplicate: \_\_\_\_\_ (tipul și caracteristicile mijloacelor de măsurare utilizate la preambalarea produselor)

c) cadre calificate pentru executarea lucrărilor de preambalare a produselor: \_\_\_\_\_ (numele, prenumele cadrelor care efectuează activitatea de metrologie și denumirea acestor ce confirmă competența tehnică)

1.2 Acordul, după caz, cu producătorul produsului / reprezentantul autorizat al acestuia \_\_\_\_\_ (nr. acordului și data)

**II. Asigur:**

- a) preambalarea produselor, conform condițiilor avizului;
- b) marcarea produselor preambalate, conform reglementărilor de metrologie legală;
- c) corespunderea masei nominale, volumului nominal, (sau altele) valorilor prescise în reglementările de metrologie legală;
- d) înregistrări privind sortimentele și conținutul produsului preambalat;
- e) condiții de exercitare a controlului metrologie legală.

\_\_\_\_\_ (solicitantul) \_\_\_\_\_ (semnatura) \_\_\_\_\_ (nume, prenume)

L.Ș.

**Anexa D**  
(normativă)

Forma de prezentare a avizului tehnic de înregistrare

(recto)



\_\_\_\_\_ (denumirea întreprinderii)

**AVIZ TEHNIC DE ÎNREGISTRARE**

Seria XXYY nr. \_\_\_\_\_ data \_\_\_\_\_  
Valabil până la \_\_\_\_\_

Agentul economic \_\_\_\_\_  
Sediu sau domiciliul \_\_\_\_\_  
Genul de activitate \_\_\_\_\_

Condițiile de activitate, conform RGML 02.20.2.

Sortimentele mijloacelor de măsurare, produselor preambalate și/nr prezentate în anexă, care este parte integrantă a prezentului aviz tehnic de înregistrare.

NOTĂ - Avizul tehnic de înregistrare nu este valabil fără anexa la aviz.

\_\_\_\_\_ (codul fiscal DIN sau CIM) \_\_\_\_\_ (semnatura) \_\_\_\_\_ (nume, prenume)

L.Ș.

**Anexa E**  
(normativă)

Forma de prezentare a anexei la avizul tehnic de înregistrare pentru mijloacele de măsurare legale

**Anexa la avizul tehnic de înregistrare**

seria \_\_\_\_\_ nr. \_\_\_\_\_  
din \_\_\_\_\_

\_\_\_\_\_ (denumirea solicitantului)

Nr. crt.	Genul de activitate	Denumirea, tipul mijlocului de măsurare	Interval de măsurare	Caracteristici metrologice	Clasa, ordinea valorilor unei diviziuni, eroarea	Note
1	2	3	4	5	6	

\_\_\_\_\_ (funcția) \_\_\_\_\_ (semnatura) \_\_\_\_\_ (nume, prenume)

L.Ș.

**Anexa F**

(normativă)

Forma de prezentare a anexei la avizul tehnic de înregistrare  
pentru efectuarea preambalării produselor

**Anexa la avizul tehnic de înregistrare**

seria \_\_\_\_\_ nr. \_\_\_\_\_  
din \_\_\_\_\_

(denumirea solicitantului)

Nr. crt.	Genul de activitate	Denumirea produsului preambalat	Caracteristici	Note
1	2	3	4	5

(funcția)

(semnătura)

(numele, prenumele)

L.Ș.

**SISTEMUL NAȚIONAL DE METROLOGIE**

**Criterii de calificare și modul de atestare a verificatorilor metrologi**

**Preambul**

Prezentul regulament general de metrologie legală (în continuare - regulament), parte a seriei RGML, este elaborat în baza Legii metrologiei, cu modificările și completările ulterioare, și stabilește modul de instruire, perfecționare și atestare a verificatorilor metrologi în Sistemul Național de Metrologie.

Regulamentul înlocuiește documentul normativ RG 29-03-24:2001 „Sistemul Național de Metrologie. Pregătirea, perfecționarea, stagiatura și atestarea verificatorilor metrologi”.

Regulamentul conține următoarele anexe:

Anexa A (informativă) – Forma de prezentare a cererii de atestare în calitate de verificator metrolog

Anexa B (normativă) – Forma de prezentare a fișei personale a solicitantului

Anexa C (informativă) – Forma de prezentare a procesului-verbal al ședinței comisiei de atestare a verificatorilor metrologi

Anexa D (normativă) – Forma de prezentare a certificatului de competență

Anexa E (informativă) – Forma de prezentare a cererii pentru reconfirmare în calitate de verificator metrolog

Anexa F (normativă) – Forma de prezentare a raportului privind activitatea verificatorului metrolog

Anexa G (normativă) – Forma de prezentare a procesului - verbal al ședinței comisiei de atestare a verificatorilor metrologi privind reconfirmarea competenței verificatorului metrolog

**1 Domeniu de aplicare**

Prezentul regulament stabilește cerințele de bază privind modul de instruire, perfecționare, precum și criteriile de calificare și atestare a verificatorilor metrologi pentru dreptul de efectuare a verificărilor metrologice ale mijloacelor de măsurare, destinate utilizării în domeniile de exercitare a controlului metrologic legal.

**2 Terminologie**

Pentru a interpreta corect prezentul regulament se aplică următorii termeni și definiții:

**control metrologic legal:** Ansamblu de activități de metrologie legală care contribuie la asigurarea metrologică. Controlul metrologic legal include controlul metrologic legal asupra mijloacelor de măsurare, supravegherea metrologică și expertiza metrologică;

**mijloc de măsurare:** Dispozitiv utilizat pentru a face măsurări de unul singur sau în asociere cu unul sau mai multe

dispozitive auxiliare;

**mijloc de măsurare legal:** Mijloc de măsurare ce corespunde cerințelor prescrise în reglementările de metrologie legală;

**verificare metrologică:** Modalitate de control metrologic legal, prin care se constată și se confirmă că un mijloc de măsurare întrunește cerințele prevăzute în reglementările de metrologie legală;

**verificare metrologică inițială:** Verificare metrologică a unui mijloc de măsurare care nu a mai fost verificat anterior;

**verificare metrologică periodică:** Verificare metrologică a unui mijloc de măsurare, efectuată periodic, la intervale de timp specificate, conform unei proceduri stabilite prin reglementări de metrologie legală aplicabile;

**verificare metrologică de expertiză:** Ansamblu de operațiuni efectuate cu scopul de a examina și a demonstra starea unui mijloc de măsurare, precum și a determina caracteristicile metrologice ale acestuia, inclusiv prin raportarea la cerințele expuse în reglementările tehnice sau reglementările de metrologie legală aplicabile;

**verificator metrolog:** Persoană care efectuează verificări metrologice ale mijloacelor de măsurare legale.

**3 Generalități**

3.1 Verificator metrolog (în continuare – verificator) poate fi o persoană cu studii superioare tehnice, care a fost instruită pentru domeniul de măsurare, inclusiv pentru sortimentele de mijloace de măsurare, pentru care se solicită atestarea, și care a fost atestată în conformitate cu prevederile capitolului 4.

3.2 Instruirea și perfecționarea verificatorilor se organizează de către Centrul de formare continuă din cadrul Institutului Național de Metrologie, în conformitate cu programele de instruire, aprobate de autoritatea centrală de metrologie (ACM).

3.3 Atestarea verificatorilor se efectuează pe domeniile de măsurare, inclusiv și pe sortimentele de mijloace de măsurare pentru care se solicită atestarea, de către autoritatea centrală de metrologie, confirmată prin ordinul ei, cu eliberarea certificatului de competență.

3.4 Verificatorilor atestați li se eliberează certificate de competență pe un termen de 5 ani.

**4 Criterii de calificare**

Solicitantul, care dorește obținerea sau confirmarea calificării de verificator, trebuie să corespundă următoarelor criterii:

4.1 Să dețină diplomă de studii tehnice superioare.

4.2 Să prezinte certificatul de absolvire la Centrul de formare continuă din cadrul Institutului Național de Metrologie sau la centrele specializate de perfecționare din alte state, a cursurilor de instruire teoretică și practică pentru fiecare sortiment de mijloace de măsurare, pentru care se solicită atestarea.

4.3 Să susțină testul de atestare.

### 5 Atestarea verificatorilor metrologi

5.1 Solicitantul prezintă la autoritatea centrală de metrologie o cerere conform anexei A, în care solicită obținerea certificatului de competență. La cerere se anexează:

- a) copia diplomei de studii superioare;
- b) fișa personală, conform anexei B;

c) referință de la locul de muncă (cu indicarea vechimii în muncă);

d) certificat de absolvire (perfecționare) a cursurilor de instruire teoretică cu durata de cel puțin 40 de ore și de instruire practică cu durata de cel puțin 80 de ore pentru fiecare domeniu, inclusiv pentru fiecare sortiment de mijloc de măsurare, pentru care se solicită atestarea.

5.2 Persoana responsabilă din cadrul ACM primește documentele prezentate, le înregistrează, controlează corectitudinea și plenitudinea întocmirii lor și corespunderea cu prevederile expuse în punctul 5.1. În caz dacă există obiecții la documentele prezentate, în termen de cel mult 5 zile ele se remit solicitantului cu explicațiile în scris privind motivul remiterii.

5.3 În cazul în care nu există obiecții, în termen de cel mult 30 de zile, după înregistrarea cererii, solicitantul este înștiințat despre locul și ora desfășurării atestării.

5.4 Atestarea solicitanților în calitate de verficator se efectuează prin metoda testării cunoștințelor și examinarea de către Secretariatul Consiliului Tehnic Național de Metrologie (CTNM) a rezultatelor testării și prin elaborarea raportului de testare și transmitere membrilor CTNM, împreună cu dosarul fiecărui solicitant, spre examinare și elaborarea ulterioară a recomandărilor respective către ACM.

5.5 În termen de 3 zile secretarul Consiliului Tehnic Național de Metrologie, în baza recomandărilor CTNM, întocmește un proces-verbal al ședinței Consiliului Tehnic Național de Metrologie conform anexei C.

5.6 Solicitantului, care a susținut evaluarea privind atribuirea calificării de verficator, în termen de 14 zile din ziua emiterii procesului-verbal al CTNM i se eliberează pe un termen de 5 ani certificat de competență, perfectat conform anexei D.

5.7 Cu o lună înainte de expirarea termenului de valabilitate a certificatului de competență, verficatorul în exercițiu poate înainta o cerere pentru a i se reconfirma calificarea de verficator.

5.8 Solicitantul, care dorește confirmarea calificării de verficator, trebuie să prezinte următoarele documente:

- cerere pentru confirmarea calificării de verficator, conform anexei E;

- certificatul (certIFICATELE) de absolvire a cursurilor de instruire teoretică și practică eliberat de Centrul de formare continuă din cadrul Institutului Național de Metrologie sau din cadrul centrelor specializate de perfecționare ale altor state;

- raportul privind activitatea verficatorului, conform anexei F.

Recomandările Consiliului Tehnic Național de Metrologie se documentează printr-un proces verbal, care se perfectează conform anexei G.

Solicitantului, care a susținut evaluarea privind confirmarea calificării de verficator metrolog, în termen de 14 zile din ziua emiterii procesului-verbal al CTNM, i se prelungeste certificatul de competență pe un termen de 5 ani.

5.9 Autoritatea centrală de metrologie prelungeste certificatul de competență.

5.10 Pentru fiecare verficator se întocmește un dosar personal. În dosarul personal se includ următoarele documente:

- documentele prezentate conform punctelor 5.1 și 5.8;
- extrasele din procesele-verbale ale ședințelor Consiliului Tehnic Național de Metrologie.

5.11 Dosarele personale ale verficatorilor se păstrează la autoritatea centrală de metrologie.

5.12 Lista verficatorilor, atestați pe parcursul anului, se publică la începutul noului an pe site-ul autorității centrale de metrologie, cu indicarea numărului certificatului de competență și a datei de expirare a termenului de valabilitate.

#### Anexa A (informativă)

#### Forma de prezentare a cererii privind atestarea în calitate de verficator metrolog

Către autoritatea centrală de metrologie

#### CERERE

Eu, subsemnatul \_\_\_\_\_  
(numele, prenumele)

\_\_\_\_\_ (locul de muncă, funcția, adresa, telefonul)

solicit să fiu atestat în calitate de verficator metrolog pentru a deține dreptul de efectuare a verificărilor metrologice ale următorului sortiment de mijloace de măsurare legale:

\_\_\_\_\_  
\_\_\_\_\_  
\_\_\_\_\_

Anexez următoarele documente:

- a) copia diplomei de studii superioare;
- b) fișa personală, conform anexei B;
- c) certificatul de absolvire (perfecționare) a cursurilor de instruire teoretică cu durata de 40 ore și practică cu durata de 80 ore pentru fiecare domeniu de măsurare, pentru care se solicită atestarea.
- d) referință de la locul de muncă cu indicarea vechimii în muncă.

\_\_\_\_\_ (data)

\_\_\_\_\_ (semnătura solicitantului)

**Anexa D**  
(normativă)

**Forma de prezentare a Certificatului de competență**

Stema de Stat  
a Republicii Moldova

**AUTORITATEA CENTRALĂ DE METROLOGIE**

**CERTIFICAT DE COMPETENȚĂ**

nr. \_\_\_\_\_ din \_\_\_\_\_

Conform ordinului nr. \_\_\_\_\_ din \_\_\_\_\_ al Autorității Centrale de Metrologie  
dnei/dnui \_\_\_\_\_ i se atribuie calificarea de **verificator metrolog**  
pentru următorul domeniu de măsurare, inclusiv pentru următoarele sortimente de mijloace de  
măsurare legale:

1. \_\_\_\_\_
2. \_\_\_\_\_
3. \_\_\_\_\_

Valabilă pînă la \_\_\_\_\_

Prelungit pînă la \_\_\_\_\_

Conducătorul Autorității Centrale de Metrologie \_\_\_\_\_

L.Ș.

**Anexa E**  
(informativă)

**Forma de prezentare a cererii pentru reconfirmare a calificării  
de verificator metrolog**

Către autoritatea centrală de metrologie

**CERERE**

Eu, subsemnatul \_\_\_\_\_  
(nume, prenumele)

\_\_\_\_\_ (locul de muncă, funcția, adresa, telefon)

solicit să mi se reconfirme calificarea de verificator metrolog în legătură cu expirarea  
termenului de valabilitate a certificatului de competență \_\_\_\_\_ (nr. certificatului și data eliberării)  
Pe parcursul ultimilor 5 ani am activat în calitate de verificator metrolog în:

\_\_\_\_\_ (denumirea laboratoarelor metrologice, adresele)

Anexez următoarele documente:

1. Certificatul de absolvire a cursurilor de perfecționare;
2. Raportul privind domeniile de măsurare practicate în perioada menționată.

\_\_\_\_\_ (data) \_\_\_\_\_ (semnătură)

**Anexa B**  
(normativă)

**Forma de prezentare a fișei personale a solicitantului**

**FIȘĂ PERSONALĂ**

Numele, prenumele \_\_\_\_\_  
Suflete, denumirea și anul de absolvire a instituției de învățămînt \_\_\_\_\_  
Specialitatea conform diplomei \_\_\_\_\_  
Cunoașterea limbilor \_\_\_\_\_  
Locul de muncă \_\_\_\_\_  
Funcția, tel. de serviciu \_\_\_\_\_  
Vechimea în muncă, inclusiv în domeniul metrologiei \_\_\_\_\_

**DATE PRIVIND ACTIVITATEA ÎN DOMENIUL METROLOGIEI**

Nr. crt.	Perioada de activitate (anii)	Locul de muncă	Funcția	Sortimentul mijloacelor de măsurare legate verificabile	Note
1	2	3	4	5	6

\_\_\_\_\_ (data) \_\_\_\_\_ (semnătură/solicitantului)

**Anexa C**  
(informativă)

**Forma de prezentare a procesului - verbal al ședinței Consiliului Național de Metrologie  
referitor la atestarea verificatorilor metrolog**

**PROCES - VERBAL nr.** \_\_\_\_\_  
din „ \_\_\_\_\_ ” \_\_\_\_\_ 20 \_\_\_\_\_

Membrii Consiliului Național de Metrologie din cadrul autorității centrale de metrologie  
în urma examinării dosarului de documente și raportului de evaluare ( evaluare ) a competenței  
profesionale, recomandă conferirea calificării de verificator metrolog  
dnei/dnui \_\_\_\_\_ (nume, prenume)

pentru următoarele domenii de  
măsurare, inclusiv pentru  
următoarele sortimente de  
mijloace de măsurare legale:

1. \_\_\_\_\_
2. \_\_\_\_\_
3. \_\_\_\_\_

Președintele Consiliului  
Național de Metrologie:

\_\_\_\_\_ (semnătură) \_\_\_\_\_ (nume, prenume)

Secretarul Consiliului  
Național de Metrologie:

\_\_\_\_\_ (semnătură) \_\_\_\_\_ (nume, prenume)



**Anexa G**  
(informativă)

Forma de prezentare a procesului - verbal al Consiliului Național de Metrologie referitor la reconfirmarea competenței verificatorului metrolog

**PROCES VERBAL nr.** \_\_\_\_\_  
din \_\_\_\_\_ 20 \_\_\_\_\_

Membrii Consiliului Național de Metrologie din cadrul autorității centrale de metrologie în urma examinării dosarului de documente și a raportului de testare (evaluare) a competenței profesionale, recomandă **reconfirmarea calificării de verificator metrolog** dlui/dnei \_\_\_\_\_  
(nume, prenume)

pentru următoarele domenii de măsurare, inclusiv următoarele sortimente de mijloace de măsurare legale:

1. \_\_\_\_\_
2. \_\_\_\_\_
3. \_\_\_\_\_

Președintele Consiliului Național de Metrologie: \_\_\_\_\_  
(numele, prenumele)

Secretarul Consiliului Național de Metrologie: \_\_\_\_\_  
(numele, prenumele)

**Anexa F**  
(normativă)

Forma de prezentare a raportului privind activitatea verificatorului metrolog

**RAPORT**  
privind activitatea de verificator metrolog

a verificatorului metrolog \_\_\_\_\_  
(numele, prenumele)  
\_\_\_\_\_ (nr. certificatului de competență)  
în perioada de la \_\_\_\_\_ 20 \_\_\_\_\_ până la \_\_\_\_\_ 20 \_\_\_\_\_

Nr. crt.	Perioada de activitate (anii)	Locul de muncă (Laboratorul metrologic)	Funcția	Domeniul de măsurare, inclusiv sortimentul mijloacelor de măsurare legale verificate	Numele, prenumele conducătorului laboratorului metrologic	Semnătura conducătorului laboratorului metrologic și ștampila
1	2	3	4	5	6	7

\_\_\_\_\_ (data) \_\_\_\_\_ (semnătura solicitantului)

**SISTEMUL NAȚIONAL DE METROLOGIE**  
**Marcaje de verificare metrologică****Preambul**

Prezentul regulament general de metrologie legală (în continuare - regulament), stabilește reprezentarea grafică și condițiile de aplicare a mărcilor metrologice, precum și condițiile de recunoaștere a mărcilor metrologice aplicate în alte state.

Regulamentul înlocuiește documentul normativ RG 29-03-26:2001 "Sistemul Național de Metrologie. Mărci metrologice de verificare".

Regulamentul conține următoarele anexe:

Anexa A (normativă) – Reprezentarea grafică a marcajelor metrologice de verificare

Anexa B (normativă) – Reprezentarea grafică a marcajelor metrologice de recunoaștere a rezultatelor verificărilor metrologice efectuate în alte țări

Anexa C (normativă) – Forma cererilor de comandă a mărcilor metrologice și etichetelor autocolante

Anexa D (normativă) – Forma registrelor de evidență a mărcilor metrologice și a etichetelor autocolante

Anexa E (normativă) – Marcaje metrologice speciale - sigilii de tip Super-Scut, adoptate prin Hotărârea Organismului Național de Metrologie nr. 0011 – M din 12 mai 2010

**1 Domeniu de aplicare**

Prezentul regulament este elaborat în baza Legii metrologiei nr. 647-XIII din 17.11.1995, cu modificările și completările ulterioare, și stabilește cerințe generale față de forma, conținutul, dimensiunile, modul de aplicare a marcajelor de verificare metrologică, modul de fabricare, păstrare, utilizare și evidență pentru mărcile metrologice de verificare, recunoaștere, etichetele autocolante și marcajele metrologice speciale.

**2 Terminologie**

Pentru a interpreta corect prezentul regulament se aplică următorii termeni și definiții:

**marcaj metrologic:** Semn distinctiv care, aplicat pe un mijloc de măsurare, confirmă că mijlocul de măsurare a fost supus uneia din formele controlului metrologic legal;

**marcaj de verificare metrologică:** Semn distinctiv care, aplicat pe un mijloc de măsurare legal (etichetă autocolantă, destructibilă prin dezlipire), buletinul de verificare metrologică și (după caz) documentația tehnică, confirmă că verificarea metrologică s-a soldat cu rezultate corespunzătoare;

**marcaj de recunoaștere a rezultatelor verificării metrologice:** Semn distinctiv care, aplicat pe un mijloc de măsurare și (dacă este necesar) documentația respectivă a acestuia, confirmă rezultatele verificării metrologice efectuate în alte state, inclusiv în statele membre ale Uniunii Europene (verificare metrologică CE);

**marcă metrologică:** Mijloc material de aplicare a marcajelor metrologice.

**3 Generalități**

3.1 Categoriile de marcaje metrologice aplicate pe mijloacele de măsurare supuse controlului metrologic legal sînt:

a) marcaje metrologice prevăzute de Legea metrologiei;

b) marcaje metrologice aplicate în alte state, inclusiv în statele membre ale Uniunii Europene (marcaje de verificare metrologice CE) și recunoscută în Republica Moldova.

3.2 Marcajele de verificare metrologice se aplică de verificatorii metrologi din cadrul Institutului Național de Metrologie, al centrelor teritoriale de metrologie și persoanelor juridice, desemnate pentru efectuarea verificărilor metrologice ale mijloacelor de măsurare legale.

3.3 Marcajele metrologice de recunoaștere a rezultatelor verificărilor metrologice efectuate în alte state, inclusiv în

statele membre ale Uniunii Europene (verificări metrologice CE), se aplică de către verificatorii metrologi din cadrul Institutului Național de Metrologie sau din cadrul centrelor teritoriale de metrologie, în modul stabilit în reglementările de metrologie legală respective.

**4 Cerințe generale față de marcajele metrologice**

4.1 Marcajele de verificare metrologică trebuie să conțină următoarea informație:

a) codul internațional al Republicii Moldova;

b) indicativul laboratorului din cadrul Institutului Național de Metrologie, al centrelor teritoriale de metrologie sau al persoanelor juridice, desemnate pentru efectuarea verificărilor metrologice a mijloacelor de măsurare legale, atribuit prin ordinul autorității centrale de metrologie;

c) ultimele două cifre ale anului efectuării verificării metrologice;

d) indicativul de identificare al verificatorului metrolog, atribuit anual prin ordinul entității în cadrul căreia activează verificatorul metrolog;

e) indicativul trimestrului verificării metrologice (după caz).

4.2 Reprezentarea grafică și dimensiunile marcajelor de verificare metrologică sînt prevăzute în anexa A.

Pentru asigurarea legalității și integrității mijloacelor de măsurare pe ele pot fi aplicate și alte tipuri de marcaje de verificare metrologică (marcaje metrologice speciale). Aceste marcaje se adoptă prin ordinele autorității centrale de metrologie, sub formă de anexe la prezentul regulament, cu indicarea formei, conținutului marcajelor, cit și a modului de păstrare, aplicare, evidență și obliterare.

4.3 Marcajele metrologice de recunoaștere a rezultatelor verificărilor metrologice efectuate în alte state, inclusiv în statele membre ale Uniunii Europene (verificări metrologice CE), trebuie să conțină următoarea informație:

a) codul internațional al Republicii Moldova;

b) indicativul laboratoarelor Institutului Național de Metrologie sau al centrelor teritoriale de metrologie;

c) ultimele două cifre ale anului recunoașterii rezultatelor verificării metrologice;

d) abrevierea cuvîntului "recunoaștere" – REC.

4.4 Reprezentarea grafică și dimensiunile marcajelor metrologice de recunoaștere sînt prevăzute în anexa B.

4.5 Indicativul laboratorului din cadrul Institutului Național de Metrologie, al centrelor teritoriale de metrologie sau al persoanelor juridice, desemnate pentru efectuarea verificărilor metrologice a mijloacelor de măsurare legale, se notează cu o majusculă a alfabetului latin (de exemplu „A”; „B”; „C” etc.).

4.6 Ultimele două cifre ale anului efectuării verificării metrologice, sau ale anului recunoașterii rezultatelor verificării metrologice se notează cu cifre arabe.

4.7 Indicativul de identificare al verificatorului metrolog se notează cu o majusculă sau cu o minusculă a alfabetelor latin, slavon sau grec.

4.8 Indicativul trimestrului verificării metrologice se notează cu cifre romane (I, II, III, IV).

4.9 Marcajele metrologice se aplică prin următoarele metode:

marcare la rece prin ștampilare pe vopsea;

marcare la rece (sau la cald) prin poansonare;

marcare la rece (sau la cald) cu ajutorul tipei și contra-tipei;

marcare prin aplicarea etichetei autocolante, destructibilă prin dezlipire, ștampilată;

marcare prin aplicarea marcajelor metrologice speciale, conform metodei descrise în ordinul autorității centrale de metrologie.

**5 Cerințe generale față de mărcile metrologice****5.1 Materiale**

5.1.1 Mărcile metrologice, care sînt destinate aplicării marcajelor metrologice la rece prin ștampilare, se confecționează din cauciuc vulcanizat.

5.1.2 Mărcile metrologice, care sînt destinate aplicării marcajelor metrologice la rece sau la cald prin poansonare sau cu ajutorul tipei și contratipei, se confecționează din oțel de scule.

5.1.3 Etichetele autocolante se confecționează din materiale rezistente la acțiunea mediului înconjurător (umezeală, temperatură, acțiunea razelor solare) și destrucțibile prin dezlipire.

**6. Fabricarea, păstrarea, evidența și utilizarea mărcilor metrologice (etichetelor autocolante, marcajelor metrologice speciale)**

6.1 În scopul confecționării mărcilor metrologice centrele teritoriale de metrologie și persoanele juridice, desemnate pentru efectuarea verificărilor metrologice ale mijloacelor de măsurare legale, prezintă la Institutul Național de Metrologie o cerere de comandă, vizată de autoritatea centrală de metrologie, în termen de cel puțin patru luni pînă la începutul utilizării mărcilor metrologice (forma de prezentare a cererii de comandă a mărcilor metrologice este prezentată în anexa C (1)).

Cererile de comandă pentru confecționarea etichetelor autocolante, marcajelor metrologice – sigiliilor Super-Scut se depun, în termen de cel puțin o lună pînă la începutul utilizării, la Institutul Național de Metrologie (forma de prezentare a cererii de comandă a etichetelor autocolante este prezentată în anexa C (2); a sigiliilor Super-Scut – în anexa E (2)).

6.2 În baza cererilor recepționate Institutul Național de Metrologie elaborează sarcina tehnică de confecționare (documentația de confecționare) a mărcilor metrologice, inclusiv a etichetelor autocolante, a marcajelor metrologice speciale, coordonează lucrările de confecționare și recepționează mărcile metrologice, inclusiv etichetele autocolante, marcajele metrologice speciale confecționate.

Institutul Național de Metrologie prezintă sarcina tehnică de confecționare centralizată a mărcilor metrologice de verificare la autoritatea centrală de metrologie în scopul aprobării.

Confecționarea mărcilor metrologice de verificare, a etichetelor autocolante, precum și a sigiliilor Super-Scut se va efectua, la solicitarea Institutului Național de Metrologie, de către producătorul selectat în bază de tender.

6.3 Mărcile metrologice confecționate se transmit de către Institutul Național de Metrologie centrele teritoriale de metrologie și persoanelor juridice, desemnate pentru efectuarea verificărilor metrologice ale mijloacelor de măsurare legale, nu mai tîrziu de data de 26 decembrie a anului precedent anului utilizării mărcilor metrologice, în baza contractelor încheiate.

Etichetele autocolante, marcajele metrologice speciale se transmit după confecționare. Achitarea se efectuează prin avans.

6.4 Păstrarea, evidența, eliberarea și recepționarea mărcilor metrologice se efectuează de către persoane responsabile, desemnate de conducătorul entității – utilizatoare.

6.5 Controlul și evidența mărcilor metrologice la păstrarea și utilizarea lor.

6.5.1 Institutul Național de Metrologie colectează și păstrează amprentele mărcilor metrologice:

- a) de pe mărcile metrologice – poansonare se scoate cîte o amprentă pe o placă de aluminiu sau plumb;
- b) de pe tipele pentru clește se scoate cîte o amprentă pe pastilă de plumb;
- c) de pe mărcile metrologice din cauciuc se scoate cîte

o amprentă pe hîrtie densă.

Ampretele trebuie să fie păstrate pe toată durata termenului de utilizare a mărcilor metrologice.

6.5.2 Mărcile metrologice, amprentele scoase de pe ele, etichetele autocolante și marcajele metrologice speciale trebuie să fie păstrate în safeuri, sigilate de către persoanele responsabile din cardul entității desemnate în Sistemul Național de Metrologie. În cazul în care este necesar de a elibera sau recepționa mărcile metrologice (etichetele autocolante, marcajele metrologice speciale) în lipsa persoanei responsabile, deschiderea safeului se efectuează de către o comisie desemnată de conducătorul entității. În acest caz se întocmește un proces-verbal.

6.5.3 Evidența mărcilor metrologice (etichetelor autocolante, marcajelor metrologice speciale) se efectuează de către o persoană responsabilă prin efectuarea înregistrărilor respective în registrul de eliberare și recepționare a mărcilor metrologice (formele registrelor de evidență a mărcilor metrologice (1) și etichetelor autocolante (2) sînt prezentate în anexa D; forma registrului de evidență a marcajelor metrologice speciale – a sigiliilor de tip Super-Scut este prezentată în anexa E (3)).

6.5.4 Dreptul de utilizare a mărcilor metrologice (etichetelor autocolante, marcajelor metrologice speciale) îl au numai persoanele atestate, în ordinea stabilită, în calitate de verificator metrolog.

6.5.5 Fiecărui verificator metrolog i se atribuie mărci metrologice personale, care au indicativul de identificare propriu al verificatorului metrolog. Transmiterea acestor mărci metrologice altor persoane se interzice.

6.5.6 Verificatorul metrolog poartă răspundere pentru integritatea și utilizabilitatea mărcilor metrologice atribuite acestuia, precum și pentru lizibilitatea amprentelor aplicate pe mijloacele de măsurare, buletinele de verificare metrologică și documentația tehnică aferentă.

6.5.7 Mărcile metrologice se eliberează verificatorilor metrologi zilnic pentru perioada efectuării lucrărilor de verificare metrologică și se recepționează la terminarea lor, cu consemnarea obligatorie în registrul de evidență a mărcilor metrologice.

În cazul deplasării verificatorului metrolog la beneficiari, în scopul efectuării verificărilor metrologice a mijloacelor de măsurare legale, mărcile metrologice trebuie returnate după terminarea lucrărilor, în ultima zi de lucru.

În cazul unor deplasări îndelungate în alte localități, mărcile metrologice trebuie returnate în prima zi de lucru după întoarcerea verificatorului metrolog din deplasare.

6.5.8 Mărcile metrologice, în timpul efectuării lucrărilor de verificare, trebuie să fie păstrate și transportate în genți speciale. Construcția genților trebuie să asigure integritatea mărcilor metrologice în timpul transportării.

6.5.9 La eliberarea și recepționarea mărcilor metrologice se controlează: integritatea imaginii aplicate pe ele, trîinicia înclieirii ștampilelor de cauciuc, starea bună de funcționare a cleștelui pentru tipe, precum și starea genților pentru transportarea mărcilor metrologice.

6.5.10 În cazul pierderii sau deteriorării mărcii metrologice verificatorul metrolog trebuie să înștiințeze în scris despre aceasta conducătorul entității. Conducătorul entității – utilizatoare organizează o anchetă de serviciu și în baza rezultatelor ei emite un ordin, al cărui copie, în termen de 10 zile, se transmite autorității centrale de metrologie.

6.5.11 Verificatorii metrologi, care au încălcat regulile de utilizare a mărcilor metrologice de două ori pe parcursul anului, se înlătură de la lucrările de verificare metrologică a mijloacelor de măsurare legale. Dacă în urma anchetei de serviciu s-a constatat caracterul premeditat al încălcărilor și/sau un prejudiciu material considerabil cauzat de

nerespectarea regulilor, materialele anchetei se transmit organelor de anchetă.

6.5.12 În cazul deteriorării mărcilor metrologice nu din vina verificatorului metrolog, acestuia i se atribuie, printr-un ordin al conducătorului entității, alte mărci metrologice.

6.5.13 În cazul concedierii verificatorului metrolog, mărcile metrologice cu indicativ individual atribuite acestuia se scot din utilizare printr-un ordin al conducătorului entității și se supun obliterării în modul stabilit.

6.5.14 Conducătorul entității-utilizatoare poartă răspundere pentru integritatea și corectitudinea utilizării mărcilor metrologice.

### **7. Obliterarea mărcilor metrologice, a etichetelor autocolante și a marcajelor metrologice speciale**

7.1 Obliterarea mărcilor metrologice (distrugerea desenului imprimat) se efectuează după expirarea termenului de utilizare a lor, de către comisia de obliterare constituită prin ordin de autoritatea centrală de metrologie.

7.2 Entitățile-utilizatoare de mărci metrologice, pe parcursul a 30 de zile după expirarea termenului de utilizare a mărcilor metrologice, trebuie să trimită autori-

tății centrale de metrologie coletul cu mărcile metrologice destinate obliterării, împreună cu lista de însoțire, semnată de conducătorul entității.

În caz de returnare a mărcilor metrologice în număr mai mic decât cele primite de entitatea respectivă, la lista de însoțire se anexează copiile explicațiilor respective.

7.3 Comisia de obliterare examinează coletele recepționate, documentele de însoțire și elaborează raportul de obliterare.

7.4 Obliterarea mărcilor metrologice se efectuează în prezența a minimum trei membri ai comisiei de obliterare, cu semnarea raportului de obliterare.

7.5 Entitățile-utilizatoare a etichetelor autocolante prezintă la autoritatea centrală de metrologie trimestrial dări de seamă referitor la utilizarea lor (forma dării de seamă este prezentată în anexa D, (3)).

7.6 Entitățile-utilizatoare a marcajelor metrologice speciale – sigiliilor de tip Super-Scut prezintă la autoritatea centrală de metrologie trimestrial dări de seamă referitor la utilizarea lor (forma dării de seamă este prezentată în anexa E (4)).

#### **Anexa A** (normativă)

### **Reprezentarea grafică a marcajelor de verificare metrologică**

1. Marcaj aplicat cu ștampilă din cauciuc vulcanizat cu  $\varnothing$  15 mm.

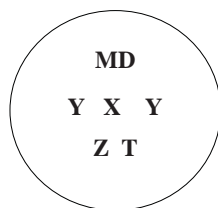

unde:

MD – codul internațional al Republicii Moldova;

YY – ultimele două cifre ale anului verificării metrologice;

X – indicativul laboratorului din cadrul Institutului Național de Metrologie, al centrelor teritoriale de metrologie sau al persoanelor juridice, desemnate pentru efectuarea verificărilor metrologice a mijloacelor de măsurare legale, stabilit de către autoritatea centrală de metrologie;

Z – indicativul de identificare al verificatorului metrolog;

T – indicativul trimestrului verificării metrologice.

2. Marcaj aplicat cu ștampilă din cauciuc vulcanizat cu  $\varnothing$  8 mm.

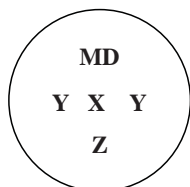

unde:

MD – codul internațional al Republicii Moldova;

YY – ultimele două cifre ale anului verificării metrologice;

X – indicativul laboratorului din cadrul Institutului Național de Metrologie, al centrelor teritoriale de metrologie sau al persoanelor juridice, desemnate pentru efectuarea verificărilor metrologice a mijloacelor de măsurare legale, stabilit de către autoritatea centrală de metrologie;

Z – indicativul de identificare al verificatorului metrolog.

3. Marcaj aplicat cu tipă și contrainpă din oțel cu  $\varnothing$  8 mm.

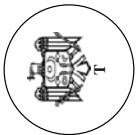

unde:

- MD – codul internațional al Republicii Moldova;  
 YY – ultimele două cifre ale anului verificării metrologice;  
 X – indicativul laboratorului din cadrul Institutului Național de Metrologie, al centrelor teritoriale de metrologie sau al persoanelor juridice, desemnate pentru efectuarea verificărilor metrologice a mijloacelor de măsurare legale, stabilit de către autoritatea centrală de metrologie;  
 Z – indicativul de identificare al verificatorului metrolog;  
 T – indicativul trimestrului verificării metrologice.

4. Marcaj aplicat cu poansoane din oțel cu  $\varnothing$  5 mm și  $\varnothing$  8 mm.

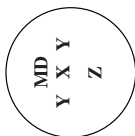

unde:

- MD – codul internațional al Republicii Moldova;  
 YY – ultimele două cifre ale anului verificării metrologice;  
 X – indicativul laboratorului din cadrul Institutului Național de Metrologie, al centrelor teritoriale de metrologie sau al persoanelor juridice, desemnate pentru efectuarea verificărilor metrologice a mijloacelor de măsurare legale, stabilit de către autoritatea centrală de metrologie;  
 Z – indicativul de identificare al verificatorului metrolog.

5. Marcaj aplicat cu poanson din oțel cu  $\varnothing$  3,5 mm.

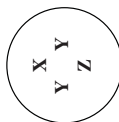

unde:

- X – indicativul laboratorului din cadrul Institutului Național de Metrologie, al centrelor teritoriale de metrologie sau al persoanelor juridice, desemnate pentru efectuarea verificărilor metrologice a mijloacelor de măsurare legale, stabilit de către autoritatea centrală de metrologie;  
 YY – ultimele două cifre ale anului verificării metrologice;  
 Z – indicativul de identificare al verificatorului metrolog.

6. Marcaj aplicat pe etichetă autocolantă, destructibilă prin dezlipire.

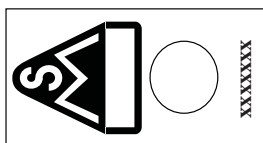

Unde:

- xxxxxxx – seria etichetei alcătuită din șapte caractere numerice;  
 În circumferința din centrul etichetei se aplica marcajul de verificare metrologică cu ștampilele de cauciuc cu  $\varnothing$  15 mm (la dimensiunile etichetei de 40 mm  $\times$  20 mm) și cu  $\varnothing$  8 mm (la dimensiunile etichetei de 20 mm  $\times$  10 mm).

#### Anexa B (normativă)

#### Reprezentarea grafică a marcajelor metrologice de recunoaștere

Marcaj aplicat cu ștampilă din cauciuc vulcanizat cu  $\varnothing$  15 mm.

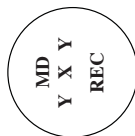

unde:

- MD – codul internațional al Republicii Moldova;  
 YY – ultimele două cifre ale anului verificării metrologice;  
 X – indicativul laboratorului din cadrul Institutului Național de Metrologie sau al centrelor teritoriale de metrologie, stabilit de către autoritatea centrală de metrologie;  
 REC – abrevierea cuvântului "recunoaștere".

**Anexa D**  
(normativă)

**1. Forma registrului de evidență a mărcilor metrologice**

Nr. crt.	1	2	3	4	5	6	7	8	9	10	11	12	13	14	15	16
	Data eliberării mărcii metrologice	Nume, prenumele utilizatorului autorizat al mărcilor metrologice	Locul de utilizare a mărcilor metrologice	Panson $\varnothing$ 3,5 mm	Panson $\varnothing$ 5 mm	Panson $\varnothing$ 8 mm	Tipă pentru clește $\varnothing$ 8 mm	Stampă din caucuc $\varnothing$ 8 mm	Stampă din caucuc $\varnothing$ 15 mm	Indicativul de identificare al utilizatorului	Numărul total de mărci eliberate	Semnătura utilizatorului privind primirea mărcilor metrologice	Data returnării mărcilor metrologice	Semnătura utilizatorului privind returnarea mărcilor metrologice	Semnătura persoanei responsabile	

**2. Forma registrului de evidență a etichetelor autocolante**

Nr. crt.	1	2	3	4	5	6	7
	Numele, prenumele verificatorului metrolog	Numărul etichetelor primite (buc.)	Numărul etichetelor strictă evidență	Numărul de strictă evidență	Semnătura verificatorului metrolog	Semnătura persoanei responsabile	

**3. Forma dării de seamă referitor la utilizarea etichetelor autocolante**

**Darea de seamă referitor la utilizarea etichetelor autocolante**

(denumirea entității utilizatoare) \_\_\_\_\_  
în trimestrul \_\_\_\_\_ al anului \_\_\_\_\_

Etichetele autocolante primite de la INM	Etichetele autocolante aplicate	Etichetele autocolante rebutate	Etichetele autocolante rămase		Note			
			Numerele de strictă evidență	Cantitatea (unități)				
1	2	3	4	5	6	7	8	9
Cantitatea (unități)	Numerele de strictă evidență	Cantitatea (unități)	Numerele de strictă evidență	Cantitatea (unități)	Numerele de strictă evidență	Cantitatea (unități)	Numerele de strictă evidență	Cantitatea (unități)

**Anexa C**  
(normativă)

**1. Forma cererii de comandă a mărcilor metrologice**

**CERERE**

de comandă a mărcilor metrologice cu indicativul \_\_\_\_\_ pentru anul \_\_\_\_\_  
(denumirea entității solicitante)

Nr. Crt.	Indicativul de identificare al verificatorului metrolog	Tipul mărcii metrologice											
		Ștampile din caucuc		Poansoane din oțel						Tipă pentru clește		Contrat ipă pentru clește	
		verificare metrologică	recunoaștere	Ø15 mm		Ø8 mm		Ø3,5 mm		Ø5 mm		Ø8 mm	
1	2	3	4	5	6	7	8	9	10				
Total:													

Conducătorul \_\_\_\_\_ (denumirea entității solicitante) \_\_\_\_\_ (semnatura) \_\_\_\_\_ (prenumele, numele)

(data)

**2. Forma cererii de comandă a etichetelor autocolante**

**CERERE**

de comandă a etichetelor autocolante din \_\_\_\_\_ pentru \_\_\_\_\_  
(denumirea entității solicitante)

Nr. crt.	Tipul etichetelor autocolante	Numărul etichetelor autocolante, buc.	Note
1	40 mm × 20 mm		
2	20 mm × 10 mm		
Total etichete:			

Conducătorul \_\_\_\_\_ (denumirea entității solicitante) \_\_\_\_\_ (semnatura) \_\_\_\_\_ (prenumele, numele)

(conducătorul entității)

(semnătura, data, ștampila)

(numele, prenumele)

**Anexa E**  
 (normativă)

Marcaje metrologice speciale – sigilii de tip Super-Scut, adoptate prin Hotărârea Organismului Național de Metrologie nr. 0013 – M din 17 mai 2010

**I. Reprezentarea grafică a sigiliilor Super-Scut**

Vedere din față



Vedere din spate

**Notă:**

Culoare: carcasa – transparentă, mecanismul rotitor – albastru, bușca – albă.

Aplicarea inscripțiilor: pe partea proeminentă a mecanismului rotitor – numărul sigiliului, care se rupe după instalare; pe partea anterioară a bușcei – marcajul aprobării de model de culoare albastră pe fon alb; pe partea verso a bușcei – numărul sigiliului pe fon alb.

Vedere în secțiune:

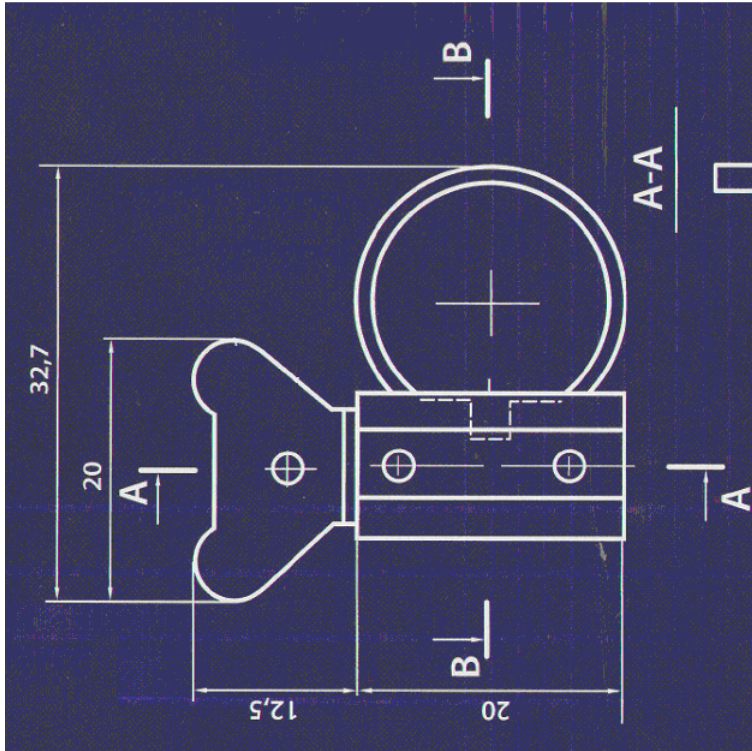

**2. Forma cererii de comandă a sigiliilor Super-Scut**

**CERERE**

de comandă a sigiliilor Super-Scut

din \_\_\_\_\_ pentru  
(data)

\_\_\_\_\_  
(denumirea entității solicitante)

Prin prezenta solicităm eliberarea sigiliilor de tip Super-Scut în număr de \_\_\_\_\_ unități.

Conducătorul \_\_\_\_\_  
(denumirea entității solicitante) (semnatura) (prenumele, numele)

**3. Forma registrului de evidență a sigiliilor Super-Scut**

Nr. crt.	Data	Numele, prenumele vericatorului metrolog	Numărul sigiliilor de tip Super-Scut primite (buc).	Numerele de strictă evidență	Semnătura vericatorului metrolog	Semnătura persoanei responsabile
1	2	3	4	5	6	7

**4. Forma dării de seamă referitor la utilizarea sigiliilor Super-Scut**

**Darea de seamă referitor la utilizarea sigiliilor Super-Scut**

\_\_\_\_\_  
(denumirea entității utilizatoare)

în trimestrul \_\_\_\_\_ al anului \_\_\_\_\_

Sigiliile de tip Super-Scut primite de la INM		Sigiliile de tip Super-Scut aplicate		Sigiliile de tip Super-Scut rebutate		Sigiliile de tip Super-Scut rămase		Note
Cantitatea (unități)	Numerele de strictă evidență	Cantitatea (unități)	Numerele de strictă evidență	Cantitatea (unități)	Numerele de strictă evidență	Cantitatea (unități)	Numerele de strictă evidență	
1	2	3	4	5	6	7	8	9

\_\_\_\_\_  
(conducătorul entității)

\_\_\_\_\_  
(semnătura, data, ștampila)

\_\_\_\_\_  
(prenumele, numele)



Aprobată prin Hotărîrea  
 Departamentului  
 Standardizare și Metrologie  
 Nr. 1445-M din 04.01.2004,  
 completată prin hotărîrea Serviciului  
 Standardizare și Metrologie nr. 2151-M  
 din 01.08.2007 și modificată prin  
 Ordinul Ministerului Economiei  
 nr. 114 din 31.05.2010 și Ordinul  
 nr. 114 din 02.07.2012

**LISTA OFICIALĂ**  
**A MIJLOACELOR DE MĂSURARE SUPUSE**  
**CONTROLULUI METROLOGIC LEGAL**

**PREAMBUL**

1. Prezenta listă oficială stabilește în conformitate cu prevederile Legii metrologiei nr. 647-XIII din 17 noiembrie 1995 cu modificările și completările ulterioare, sortimentul mijloacelor de măsurare legale (MML) supuse controlului metrologic legal aplicabil acestora, modalitățile de control metrologic legal și intervalele maxime admise între două verificări metrologice succesive.

Modalitățile de control metrologic legal, aplicabile mijloacelor de măsurare supuse obligatoriu controlului metrologic legal, sînt:

- AM – aprobare de model;
- VI – verificare metrologică inițială;
- VP – verificare metrologică periodică.

2. Mijloacele de măsurare produse în Republica Moldova sau importate din alte state, la introducerea lor pe piață cu utilizarea în măsurările din domeniul de interes public (art. 11 al Legii metrologiei) se supun legalizării în conformitate cu art.12 alin. (4) al legii în cauză.

3. Mijloacele de măsurare produse sau importate din UE, cu marcajul european de conformitate „marca CE”, se supun recunoașterii conformității prin recunoașterea rezultatelor examinării de tip (aprobare de model) și recunoașterii rezultatelor verificării metrologice, precum se supun recunoașterii și rezultatele aprobării de model și rezultatele verificării metrologice ale mijloacelor de măsurare produse sau importate din statele cu care RM deține acorduri de colaborare în conformitate cu prevederile stabilite în RM.

4. Instalațiile etalon pentru verificarea MML (inclusiv etaloanele încorporate) se supun etalonării la un interval de maximum 24 luni.

Etaloanele utilizate la transmiterea unității de măsură către MML prin verificare metrologică, se supun etalonării la un interval de maximum 12 luni, cu excepția celor indicate mai jos:

- Greutăți etalon clasa E1, E2; traductoare de temperatură etalon; manometre cu piston și greutăți; micro-manometre cu lichid etalon - 24 luni
- Balanțe de cereale etalon de 1 L; set de filtre etalon de factor spectral de transmisie;
- prisme etalon pentru verificarea refractometrelor - 36 luni
- Plăci etalon pentru polarizarea luminii - 48 luni
- Transformatoare de măsură de curent și tensiune etalon - 60 luni

5. Prima etalonare a unui mijloc de măsurare etalon va fi însoțită, în mod obligatoriu, de aprobarea lui ca etalon.

6. Se supun controlului metrologic legal MM, care sînt incluse în prezenta listă oficială și utilizate în măsurările efectuate în următoarele domenii de interes public:

- a) sănătatea și siguranța populației;
- b) ordinea publică;
- c) protecția mediului;
- d) protecția drepturilor consumatorilor;
- e) perceperea taxelor și impozitelor;
- f) tranzacțiile și operațiunile comerciale;
- h) asigurarea securității și apărării naționale;
- i) alte domenii de interes public, stabilite de Guvern, unde măsurările sau rezultatele incorecte ale măsurărilor pot afecta direct sau indirect viața oamenilor sau interesele persoanelor fizice și/sau juridice.

7. Fiecare MML se supune modalităților de control metrologic legal prevăzute în punctul 1 și specificat în coloana 4 a Tabelului expus mai jos. Intervalele maxime de timp admise între două verificări metrologice-succesive sînt prevăzute în coloana 3 a Tabelului.

NOTĂ: Aparate de cântărit și greutățile la ele, care sînt în posesia căilor ferate, sau a altor organizații administrative de pe linia căile ferate, cu care se cîntăresc la încărcare și descărcare produsele alimentare, de asemenea aparatele de cîntărit și greutățile utilizate pentru cîntărirea cămii și produselor de carne la combinatul de carne, în frigoriere, la depozitele de produse alimentare, în depozite și în alte obiective, este necesar să fie verificate nu mai tîrziu de odată în 6 luni.

	<b>FORȚĂ ȘI DURITATE</b>	
2.2	Dinamometre cu arc cu indicație și manuale	12
2.2.1	Mașini și prese pentru încercare, mașini de încercat la rupere și universale	12
2.2.3	Aparate de duritate de toate tipurile	12
2.2.4	Chei și mîneri dinamometrice	12
2.2.5	Gramometre	12
2.2.6	Aparate de măsurare a deformății gîltenului	12
2.3	<b>VITEZĂ ȘI VIBRAȚII</b>	
2.3.1	Aparate de măsurat vibrațiile	12
2.3.2	Taximetre electronice cu memorie fiscală	12
2.3.3	Talometre	12
2.3.4	Contoare de rotație (turație)	12
2.3.5	Contoare de impulsuri	12
2.3.6	Centrifugi	12
2.3.7	Standuri pentru balansarea roților la autovehicule	12
2.3.8	Vitezometre pentru locomotive	12
2.3.9	Spidometre auto datele cărora sunt utilizate de agenții economici pentru evidența și decontarea resurselor energetice (produselor petroliere, gazelor etc.)	12
2.3.10	Aparate pentru măsurarea jocului volanului mijloacelor de transport	12

**3. MĂRIMI DE DEBIT AL SUBSTANȚELOR**

	<b>DEBIT AL LICHIDELOR ȘI GAZELOR</b>	
3.1	Traductoare de debit/debitmetre pentru fluide, gaze, aburi*	12
3.1.1	Contoare de energie termică - debitmetre cu dispozitiv de strângulare	60
3.1.2	Contoare de gaze: - cu turbină, cu pistoane rotative, cu ultrasunet - cu pereți deformabili	12
3.1.3	Contoare de apă rece și caldă cu DN 25- DN 150	24
3.1.4	Contoare de apă rece și caldă cu DN 15 și DN 20	60
3.1.5	Complexe de măsurare a cantităților de fluide, gaze cu dispozitive de strângulare	12
3.1.6	Contoare pentru lichide altele decît apa	24
3.1.7	Sisteme de măsurare și înregistrare a produselor petroliere și gazelor, distribuitor de produse petroliere și gaze	6

Nota \* Traductoarele de debit care fac parte din componența contoarelor de energie termică, au perioada maximă de verificare egală cu perioada maximă de verificare a contoarelor de energie termică (vezi pct. 3.1.2)

	<b>VOLUM</b>	
3.2	Cisteme auto pentru petrol și produse alimentare	12
3.2.1	Măsurători de volum metalice de ordinul I și II, clasa 1 și 2	12

**TABEL**

Nr. poziției.	Sortimentele mijloacelor de măsurare legale	Perioada de verificare a mijloacelor de măsurare legale luni	Modalitatea de control metrologic legal la care se supun mijloacele de măsurare legale
1	2	3	4
1.1	Comparatoare de adâncime și comparatoare de alezaje	12	AM, VI, VP
1.2	Diagrafne	12	VI, VP
1.3	Calibre	12	VI, VP
1.4	Inele de instalare	12	VI, VP
1.5	Panglici, panglici de teren și rulete de măsurare, inclusiv electronice	12	AM, VI, VP
1.6	Rigle	12	AM, VI, VP
1.7	Cale plan - paralele de lucru, unghiulare	12	AM, VI, VP
1.8	Tije metrice	12	AM, VI, VP
1.9	Micrometre	12	AM, VI, VP
1.10	Mostru de rugozitate, de grosime	12	VI, VP
1.11	Planimetre	12	AM, VI, VP
1.12	Pîci pentru controlul rectilității și planității	12	VI, VP
1.13	Mire topografice, de nivelment	12	AM, VI, VP
1.14	Passametre	12	AM, VI, VP
1.15	Supporturi și stativ cu cadran	12	AM, VI, VP
1.16	Aparate de măsurat grosimi	12	AM, VI, VP
1.17	Raportoare	12	VI, VP
1.18	Echere de verificat	12	AM, VI, VP
1.19	Nivele	12	AM, VI, VP
1.20	Lere de toate tipurile	12	AM, VI, VP
1.21	Sublere	12	AM, VI, VP
1.22	Sabloane pentru măsurat pîiele	12	VI, VP
1.23	Seletoare de traseu	12	VI, VP
1.24	Aparate pentru reglarea farurilor la autovehicule	12	VI, VP
1.25	Clupe si vice	12	VI, VP
1.26	Scobe si vice	12	VI, VP
1.27	Standuri pentru reglarea dezaxării și convergenței roților autovehiculelor	12	VI, VP
1.28	Standuri pentru verificarea sistemului de frînare al vehiculelor rutiere	12	VI, VP
1.29	Nivelmetre	12	AM, VI, VP
1.30	Comparatoare cu cadran de toate tipurile	12	AM, VI, VP

**2. MĂRIMI MECANICE**

2.1	MASE	
2.1.1	Greutăți clasa M1 paralelipipedice, cu masa de 20 kg	6
2.1.2	Greutăți, dozatoare; aparate de cîntărit	12
2.1.3	Balanțe de cereale, de 1 L	12

6.3	Trinductoare de temperatură - termorezistențe* - termocupluri - aparatele secundare (multicanale)	24 12 12	AM, VI, VP
6.4	Camere climatice	12	VI, VP
6.5	Termosate, dulapuri de sterilizare, etuve, cuptoare de calcinare	12	VI, VP
6.6	Termometre din sticlă cu lichid cu contact electric, higrometre psihrometrice, psihrometre prin aspirație	24	AM, VI, VP

Notă\*: Termorezistențele care fac parte din componența contoarelor de energie termică, corectoarelor electronice de volum de gaze, au perioada maximă de verificare egală cu perioada maximă de verificare a contoarelor de energie termică (vezi pct. 3.1.2) și a corectoarelor electronice de volum de gaze (vezi pct. 4.7).

#### 7. FRECVENȚĂ ȘI TIMP

7.1	Cronometre	12	AM, VI, VP
7.2	Echipamente de evidență a timpului legăturilor telefonice	24	AM, VI, VP
7.3	Echipament de evidență a volumului informației transmise/receptionate și duratei legăturilor la prestarea serviciilor de transmitere a pachetelor de informație, și acces la Internet	12	AM, VI, VP
7.4	Receptoarele sistemului satelitar global de navigație GPS	12	VI, VP

Notă\*: Punctul 7.4 intră în vigoare peste 12 luni de la data publicării în Monitorul Oficial

#### 8. MĂRIMI ELECTROMAGNETICE

8.1	Rezistoare, condensatoare și inductoare de valoare unică și în decade	12	AM, VI, VP
8.2	Ohmmetre, megaohmmetre, teraohmmetre și alte aparate de măsurare a rezistenței legăturii la pământ	12	AM, VI, VP
8.3	Transformatoare de măsură de curent și tensiune pentru evidența energiei electrice	48	AM, VI, VP
8.4	Instalații pentru încercări la străpungeri la tensiuni înalte	12	VI, VP
8.5	Aparate pentru măsurarea caracteristicilor conturilor de tip "faza-nul", a curentului de scurt-circuit etc.	12	AM, VI, VP
8.6	Aparate pentru măsurarea sarcinii electrostatice	12	AM, VI, VP
8.7	Contoare de energie electrică: - de inducție și electronice, trifazate - de inducție și electronice, monofazate	48 96	AM, VI, VP
8.8	Sumatoare	12	AM, VI, VP
8.9	Ampermetre, voltmetre, wattmetre	12	AM, VI, VP
8.10	Punți de curent continuu și alternativ	12	AM, VI, VP
8.11	Prevenimetre și oscilografie	12	AM, VI, VP
8.12	Surse de curent continuu și alternativ de măsură	12	VI, VP

#### 9. MĂRIMI RADIOELECTRONICE

9.1	Aparate pentru măsurarea vitezei de mișcare a mijloacelor de transport, tahografe mecanice și electronice	12	AM, VI, VP
9.2	Defectoscopie	12	AM, VI, VP
9.3	Dispozitive pentru măsurarea intensității câmpurilor	12	AM, VI, VP

#### 10. MĂRIMI OPTICE

10.1	Mașini de măsurat arii în planie	12	VI, VP
10.2	Teodolite	12	AM, VI, VP
10.3	Autocolinatoare	12	AM, VI, VP
10.4	Lumete topografice	12	AM, VI, VP

3.2.3	Măsurători de volum din sticlă inclusiv pentru comercializarea băuturilor	la producere (timpuri)	VI
3.2.4	Dozatoare medicale	12	AM, VI, VP
3.2.5	Rezervoare metalice staționare pentru stocarea lichidelor: - produse petroliere și gaze lichificate - produse alimentare - alte produse lichide	60 120 60	VI, VP
3.2.6	Sisteme feroviare pentru produse petroliere și produse alimentare	12	VI, VP
3.2.7	Sisteme dinamice de măsurare pentru lichide, altele decât apa	12	AM, VI, VP
3.2.8	Măsurători de volum din metal pentru comercializarea lichidelor	12	VI, VP
3.2.9	Măsurători cu pluitor pentru lapte	12	VI, VP

#### 4. PRESIUNE

4.1	Manometre, vacuummetre, manovacumetre, barometre	12	AM, VI, VP
4.2	Aparate de presiune cu semnalul de ieșire unificat	12	AM, VI, VP
4.3	Sfigmomanometre non - invazive (Aparate pentru măsurarea presiunii arteriale cu manometru mecanic sau electronic)	12	AM, VI, VP
4.4	Traductoare de presiune și diferență de presiune *	12	AM, VI, VP
4.5	Aparate de măsurat tirajul, aparate de măsurat presiuni dinamice (și combinate între ele) cu membrană	12	AM, VI, VP
4.6	Calibratoarele de presiune, micromanometre	24	AM, VI, VP
4.7	Corectoare electronice de volum de gaze - încorporate în contoare cu pereți deformabili (vezi pct. 3.1.3) Transferat pct.3.1.4	24 60	AM, VI, VP

Nota\*: Traductoarele de presiune care fac parte din componența corectoarelor electronice de volum de gaze, au perioada maximă de verificare egală cu perioada maximă de verificare a corectorului electronic de volum de gaze (vezi pct. 3.1.4).

#### 5. MĂRIMI FIZICO-CHEMICE

5.1	Analizoare de gaze și fummetre*	12	AM, VI, VP
5.2	Polarimetre - polariscopie, polarimetre	12	AM, VI, VP
5.3	Refractometre	12	AM, VI, VP
5.4	Fotoelectrolorimetre	12	AM, VI, VP
5.5	Spectrofotometre	12	AM, VI, VP
5.6	pH-metre (ionometre) de laborator și industriale	12	AM, VI, VP
5.7	Densimetre de toate tipurile, inclusiv alcoolmetre	60	AM, VI, VP
5.8	Luxmetre	12	AM, VI, VP
5.9	Higrometre, umidimetre	12	AM, VI, VP
5.10	Analizoare, semnalizoare	12	AM, VI, VP
5.11	Conductometre	12	AM, VI, VP
5.12	Cromatografe cu gaz și lichid	12	AM, VI, VP
5.13	Polarografe	12	AM, VI, VP
5.14	Vizozimetre	12	AM, VI, VP
5.15	Fotometre	12	AM, VI, VP

Notă\*: Pentru analizoarele de gaz și fummetre, incluse în Registrul de stat al mijloacelor de măsurare până la 31.12.1997, perioada maximă de verificări metrologice este de 6 luni.

#### 6. MĂRIMI TERMICE

6.1	Termometre din sticlă cu lichid indicator	36	AM, VI, VP
6.2	Termometre manometrice și bimetalice indicatoare, înregistratoare multicanale și cu contacte electrice, prometre	12	VI, VP

13.11	- Aparate pentru măsurarea și analiza frecvențelor contracțiilor cardiace (FCC); - Aparat pentru măsurarea continuă a frecvențelor contracțiilor cardiace (FCC); - Ritmo- și cronocardiometre; - Spirotahometre; - Cronoflexometre, neurtahometre; Aparate pentru măsurarea timpului reacției analizatorului vizual	12	AM, VI, VP AM, VI, VP AM, VI, VP AM, VI, VP AM, VI, VP AM, VI, VP AM, VI, VP
13.12	Veloergometre și ergometre	12	AM, VI, VP
13.13	- Aparat ultrasonografic diagnostic - aparat ultrasonografic dopler diagnostic Ecooftalmograf	12	AM, VI, VP AM, VI, VP AM, VI, VP
13.14	Cheiatometre	12	AM, VI, VP
13.15	Perimetre ale câmpului vizual	12	AM, VI, VP
13.16	Oftalmorefractometre	12	AM, VI, VP
13.17	Gazoanalizatoare de aer expirat	12	AM, VI, VP
13.18	- Aparat pentru măsurarea presiunii parțiale a gazelor în sânge și lichide biologice; - Oxihemometre; - Acidogastrografe, pH-metre medicale - Pulsobimetre	12	AM, VI, VP
13.19	- Analizatoare biochimice	12	AM, VI, VP
13.20	- Tromboelastometre - Coagulometre - Areometre - Viscosimetre - Urometre etc. - Infuzometre - Hemoglobinometre	12	AM, VI, VP
13.21	- Ionometre și pH-metre medicale; - Analizatoare ale echilibrului acido-bazic; - Analizatoare iono-selective etc.	12	AM, VI, VP
13.22	- Aparat medicale de măsurare a permeabilității dielectrice a probelor biologice pentru laborator	12	AM, VI, VP
13.23	- Audiometre; - Fonostimulatoare; - Fotostimulatoare;	12	AM, VI, VP
13.24	- Aparat medicale de măsurare antropometrică	12	AM, VI, VP
13.25	Termometre medicale maximele din sticlă	12	AM, VI, VP
13.26	Termometre electronice medicale	12	AM, VI, VP
13.27	Termometre electronice medicale	12	AM, VI, VP

**Notă**

1. Modificarea modalității de control metrologic legal în coloana 4 de la AT la VI, VP pentru mijloace de măsurare menționate în pozițiile 1.24, 1.27 și 1.1.28, Mărimi geometrice, Capitolul 1; - pozițiile 2.2.4, 2.3.6 și 2.3.7, Mărimi mecanice, Capitolul 2 și - pozițiile 6.4 și 6.5, Mărimi termice, Capitolul 6 **intră în vigoare de la 01.01.2013**
2. Materialele de referință utilizate în măsurări cu mijloace de măsurare legale, inclusiv cu destinație medicală se supun obligatoriu legalizării prin aprobarea de model a tipului acestui material de referință.
3. Mijloacele de măsurare expuse în cap.13 Mărimi biomedicale aflate în exploatare și care nu dețin aprobarea de model la data publicării Listei Oficiale în cauză în Monitorul Oficial al Republicii Moldova, **se supun verificării metrologice inițiale.**

10.5	Tahometre	12	AM, VI, VP
10.6	Diptometre	12	AM, VI, VP
10.7	Microscop de măsură	12	VI, VP
10.8	Set de lentile de testare oftalmologică	12	VI, VP
<b>11. MĂRIMI ACUSTICE</b>			
11.1	Sonometre	12	AM, VI, VP
11.2	Surse sonore	12	AM, VI, VP
11.3	Analizatoare de spectru de frecvențe acustice	12	AM, VI, VP
11.4	Înregistratoare automate de nivel de frecvențe acustice	12	AM, VI, VP
11.5	Filtre de octavă	12	AM, VI, VP
11.6	Filtre de terțoctavă	12	AM, VI, VP
11.7	Microfoane de măsurat	12	AM, VI, VP
11.8	Audiometru	12	AM, VI, VP
11.9	Impedanșmetru	12	AM, VI, VP
11.10	Sistem de testare a protezelor auditive	12	AM, VI, VP
11.11	Sistem de înregistrare a otoemisimilor acustice	12	AM, VI, VP
11.12	Sistem de înregistrare a potențialelor evocate auditiv	12	AM, VI, VP
11.13	Sistem de vestibulometrie	12	AM, VI, VP
11.14	Amplificator de sunete de diferite frecvențe cu filtre acustice (pentru surdopedagogie)	12	AM, VI, VP

**12. MĂRIMI CARACTERISTICE RADIAȚIILOR IONIZATE**

12.1	Radiometre	12	AM, VI, VP
12.2	Set de dozimetre cu pelicule fotografice	12	AM, VI, VP
12.3	Dozimetre	12	AM, VI, VP
12.4	Debitmetre pentru radiații alfa, beta, gama și X	12	AM, VI, VP
12.5	Avertizoare de contaminare radioactivă	12	AM, VI, VP
12.6	Blocuri de detecție	12	AM, VI, VP
12.7	Indicatoare de radioactivitate	12	AM, VI, VP
12.8	Aparate de măsurat viteza de numărare	12	AM, VI, VP
12.9	Contoare de impulsuri	12	AM, VI, VP
12.10	Gama - spectrometre	12	AM, VI, VP
12.11	Rentgenometre	12	AM, VI, VP
12.12	Contaminometru de radiații alfa, beta, gama	12	AM, VI, VP
12.13	Expozimetru pentru radiații gama, X	12	AM, VI, VP
12.14	Avertizor de expunere sau debit de doză absorbită pentru radiații X, gama, beta	12	AM, VI, VP

**13. MĂRIMI BIOMEDICALE**

13.1	Electroencefalografie, encefaloscopie	12	AM, VI, VP
13.2	Electrocardiografie	12	AM, VI, VP
13.3	Electrogastrografe	12	AM, VI, VP
13.4	Electromiografie	12	AM, VI, VP
13.5	Siflodozimetru	12	AM, VI, VP
13.6	Aparat pentru măsurarea volumului respirator	12	AM, VI, VP
13.7	Pulsmetru	12	AM, VI, VP
13.8	- Cardiomonitoare (Monitoare ECG) - Aparat pentru măsurarea potențialelor sectoriale pielii (reacției cutaneo-galvanice RCG); - Reoencefalografie; - Fonocardiografie;	12	AM, VI, VP
13.9	- Reoencefalografie;	12	AM, VI, VP
13.10	- Fonocardiografie;	12	AM, VI, VP
	- Sfigmografie	12	AM, VI, VP

**Acte ale Ministerului Finanțelor al Republicii Moldova**
**1378 ORDIN**
**privind aprobarea Standardelor naționale de audit intern**

În conformitate cu art.29 litera b) din Legea privind controlul financiar public intern nr.229 din 23 septembrie 2010 (Monitorul Oficial al Republicii Moldova, 2010, nr.231-234, art.730),

**ORDON:**

1. Se aprobă Standardele naționale de audit intern

**MINISTRUL FINANTELOR**

Nr. 113. Chișinău, 12 octombrie 2012.

(conform anexei);

2. Se abrogă Ordinul ministrului finanțelor nr.98 din 27.11.2007 cu privire la aprobarea Standardelor naționale de audit intern;

3. Prezentul ordin intră în vigoare la data publicării.

**Veaceslav NEGRUȚA**

Anexă  
la Ordinul ministrului finanțelor  
nr.113 din 12 octombrie 2012

**STANDARDELE NAȚIONALE DE AUDIT INTERN**
**I. DISPOZIȚII GENERALE**

Standardele naționale de audit intern (în continuare – SNAI) sînt elaborate în baza Standardelor Internaționale ale Practicii Profesionale de Audit Intern.

SNAI sînt declarații dezvoltate la cel mai înalt nivel de conceptualizare, care stau la baza efectuării unei misiuni de audit intern, asigură criteriile atît de realizare, cît și de evaluare a activității de audit intern, constituind fundamentul unui înalt nivel profesional în practica auditării.

Importanța adoptării SNAI constă în crearea premiselor comportamentului profesional al auditorilor, planificării și desfășurării misiunilor de audit intern, precum și ale raportării asupra rezultatelor obținute. SNAI contribuie la asigurarea consistenței și calității raportului de audit, susținînd în același timp credibilitatea auditorului intern în fața utilizatorilor rapoartelor de audit.

**II. OBIECTIVE**

SNAI urmăresc următoarele obiective:

- a) delimitarea principiilor de bază care reprezintă practica de audit intern;
- b) furnizarea cadrului general de realizare și susținere a unei game largi de activități de audit intern care generează o valoare adăugată;
- c) stabilirea cadrului de referință pe baza căruia se evaluează activitatea de audit intern;
- d) stimularea îmbunătățirii proceselor și operațiunilor entității publice.

**III. STANDARDE DE CALIFICARE**
**1000 „Misiune, competențe și responsabilități”**

Misiunea, competențele și responsabilitățile în activitatea de audit intern sînt definite în Carta de audit intern, în conformitate cu Legea privind controlul financiar public intern nr.229 din 23.09.2010, Codul etic al auditorului intern și prezentele SNAI.

**1000.A1** – Caracterul misiunilor de asigurare este definit în Normele metodologice de audit intern în sectorul public.

**1000.C1** – Caracterul misiunilor de consiliere este definit în Normele metodologice de audit intern în sectorul public.

**1100 „Independență și obiectivitate”**

Activitatea de audit intern este independentă, iar auditorii interni își desfășoară activitatea cu obiectivitate.

**1110 „Independență organizațională”**

Conducătorul unității de audit intern se subordonează și raportează direct managerului entității publice. Conducătorul unității de audit intern confirmă managerului entității publice, cel puțin anual, independența organizațională a activității de audit intern.

**1110.A1** – Activitatea de audit intern nu este supusă nici unei imixțiuni în ceea ce privește definirea ariei sale de aplicabilitate, realizarea activității și comunicarea rezultatelor.

**1111 „Interacțiunea directă cu managerul entității publice”**

Conducătorul unității de audit intern comunică și interacționează direct cu managerul entității publice.

**1120 „Obiectivitate individuală”**

Auditorii interni au o atitudine imparțială, neinfluențată și evită conflictele de interese.

**1130 „Prejudicii aduse independenței și obiectivității”**

Dacă independența sau obiectivitatea auditorilor interni este (aparent) afectată, detaliile prejudiciilor sînt comunicate părților interesate. Forma acestei comunicări depinde de natura prejudiciului.

**1130.A1** – Auditorii interni se abțin de la evaluarea proceselor de care au fost responsabili în trecut. Obiectivitatea auditorului intern se consideră afectată atunci cînd acesta realizează o misiune de asigurare a procesului pentru care a fost responsabil în anul precedent.

**1130.A2** – Misiunile de asigurare ce vizează funcțiile de care răspunde conducătorul unității de audit intern sînt supervizate de către o persoană din afara unității de audit intern.

**1130.C1** – Auditorii interni sînt în drept să realizeze misiuni de consiliere aferente proceselor de care au fost responsabili în trecut.

**1130.C2** – Dacă independența sau obiectivitatea auditorilor interni este afectată în legătură cu misiunile de consiliere propuse, aceștia informează despre aceasta managerul operațional care a solicitat misiunea de consiliere, înainte de a o accepta.

**1200 „Competență și conștiinciozitate profesională”**

Misiunile de audit intern se efectuează cu competență și conștiinciozitate profesională.

**1210 „Competență”**

Auditorii interni posedă cunoștințele, priceperea și competențele necesare exercitării responsabilităților lor individuale. Personalul unității de audit intern posedă sau obține, în mod colectiv, cunoștințele, abilitățile și alte competențe necesare pentru a-și îndeplini responsabilitățile.

**1210.A1** – Conducătorul unității de audit intern obține asistență de specialitate și consultanță din partea altor persoane, în cazul în care auditorii interni nu posedă cunoștințele, priceperea sau competențele necesare pentru a efectua parțial sau totalmente misiunea de audit intern.

**1210.A2** – Auditorii interni posedă cunoștințe suficiente pentru a evalua riscul de fraudă și modul în care acesta este gestionat de entitatea publică, dar nu sunt solicitați să dispună de experiența unei persoane a cărei responsabilitate de bază este depistarea și investigarea fraudei.

**1210.A3** – Auditorii interni dispun de suficiente cunoștințe despre riscurile și controalele cheie aferente tehnologiilor informaționale și despre tehnicile de audit disponibile bazate

pe tehnologii, pentru a-și îndeplini atribuțiile desemnate. Cu toate acestea, nu toți auditorii interni sînt solicitați să dispună de experiența auditorului intern a cărui responsabilitate de bază este auditul tehnologiilor informaționale.

**1210.C1** – Conducătorul unității de audit intern nu acceptă misiunea de consiliere sau obține asistența competentă din partea unor persoane calificate în domeniu, în cazul în care auditorii interni nu posedă cunoștințele, pricepera și celelalte competențe necesare pentru a efectua parțial sau totalmente misiunea de audit intern.

#### **1220 „Conștiinciozitate profesională”**

Auditorii interni își exercită activitatea cu conștiinciozitate și pricepere, precum se așteaptă de la un auditor intern prudent și competent. Conștiinciozitatea profesională nu implică inadmisibilitatea erorilor.

**1220.A1** – Auditorii interni dau dovadă de conștiinciozitate profesională luînd în considerare următoarele elemente:

- volumul de lucru necesar pentru atingerea obiectivelor misiunii de audit intern;
- complexitatea relativă, materialitatea sau caracterul semnificativ al problemelor asupra cărora se aplică procedurile misiunilor de asigurare;
- caracterul adecvat și eficacitatea proceselor de management al riscurilor, de control și de guvernare a entității publice;
- probabilitatea existenței unei erori, fraude, nereguli sau neconformități semnificative;
- costul misiunilor de asigurare în raport cu beneficiile potențiale.

**1220.A2** – În exercitarea conștiinciozității profesionale auditorii interni iau în considerare utilizarea tehnologiilor informaționale și a altor tehnici de analiză a datelor.

**1220.A3** – Auditorii interni manifestă o vigilență deosebită în ceea ce privește riscurile semnificative care ar putea afecta obiectivele, operațiunile sau resursele. Oricum, doar aplicarea procedurilor misiunilor de asigurare, chiar dacă este efectuată cu conștiinciozitate profesională necesară, nu garantează identificarea tuturor riscurilor semnificative.

**1220.C1** – În timpul misiunilor de consiliere, auditorii interni manifestă conștiinciozitate profesională, luînd în considerare următoarele elemente:

- necesitățile și așteptările managerilor operaționali, inclusiv în ceea ce privește caracterul, perioada de desfășurare și comunicarea rezultatelor misiunii de audit intern;
- complexitatea relativă și volumul de muncă necesar pentru atingerea obiectivelor misiunii de audit intern;
- costul misiunilor de consiliere în raport cu beneficiile potențiale.

#### **1230 „Dezvoltarea profesională continuă”**

Auditorii interni își îmbunătățesc cunoștințele, pricepera și alte competențe necesare prin dezvoltare profesională continuă.

#### **1300 „Program de asigurare și îmbunătățire a calității”**

Conducătorul unității de audit intern elaborează și actualizează un program de asigurare și de îmbunătățire a calității care cuprinde toate aspectele activității de audit intern.

#### **1310 „Cerințe pentru programul de asigurare și îmbunătățire a calității”**

Programul de asigurare și îmbunătățire a calității include evaluări interne și externe.

##### **1311 „Evaluări interne”**

Evaluările interne includ:

- monitorizarea continuă a activității de audit intern;
- evaluări periodice, efectuate prin autoevaluare sau de către alte persoane din cadrul entității publice, care posedă suficiente cunoștințe despre practicile de audit intern.

##### **1312 „Evaluări externe”**

Evaluările externe sînt realizate cel puțin o dată la cinci ani de către un specialist calificat sau echipă de specialiști calificată

și independentă din afara entității publice.

Conducătorul unității de audit intern discută cu managerul entității publice:

- necesitatea de evaluări externe mai frecvente;
- calificarea și independența specialistului sau echipei externe de specialiști, inclusiv orice posibil conflict de interese.

#### **1320 „Raportarea privind programul de asigurare și îmbunătățire a calității”**

Conducătorul unității de audit intern comunică managerului entității publice rezultatele programului de asigurare și îmbunătățire a calității.

##### **1321 „Utilizarea mențiunii „În conformitate cu SNAI”**

Conducătorul unității de audit intern poate afirma că activitatea de audit intern este „în conformitate cu SNAI”, doar dacă rezultatele programului de asigurare și îmbunătățire a calității susțin această afirmație.

##### **1322 „Comunicarea neconformității”**

În cazul în care neconformitatea cu definiția auditului intern, Codul etic al auditorului intern sau SNAI are impact asupra ariei generale de aplicabilitate sau desfășurării activității de audit intern, conducătorul unității de audit intern dezvăluie neconformitatea și impactul acesteia către managerul entității publice și managerii operaționali.

### **IV. STANDARDE DE FUNCȚIONARE**

#### **2000 „Gestionarea activității de audit intern”**

Conducătorul unității de audit intern gestionează în mod eficace activitatea de audit intern, astfel încît să asigure că ea aduce un plus de valoare entității publice.

##### **2010 „Planificarea”**

Conducătorul unității de audit intern planifică activitatea de audit intern, în baza identificării și evaluării riscurilor, pentru a defini prioritățile activității de audit intern în concordanță cu obiectivele entității publice.

**2010.A1** – Planul de activitate a unității de audit intern este bazat pe o evaluare a riscurilor, realizată cel puțin o dată în an. În acest proces, sînt luate în considerare punctele de vedere ale managerului entității publice și managerilor operaționali.

**2010.A2** – Conducătorul unității de audit intern identifică și ia în considerare așteptările managerului entității publice și managerilor operaționali și altor părți interesate referitoare la opiniile de audit intern și alte concluzii.

**2010.C1** – Înainte de a accepta o misiune de consiliere solicitată, conducătorul unității de audit intern ține cont de măsura în care aceasta poate îmbunătăți managementul riscurilor, poate aduce un plus de valoare și poate îmbunătăți operațiunile entității publice. Misiunile de consiliere acceptate sînt introduse în planul de activitate a unității de audit intern.

##### **2020 „Comunicarea și aprobarea”**

Conducătorul unității de audit intern comunică managerului entității publice planul de activitate a unității de audit intern și resursele necesare, inclusiv despre modificările intermediare semnificative, în vederea examinării și aprobării acestora. Conducătorul unității de audit intern comunică, de asemenea, impactul oricărei limitări de resurse.

##### **2030 „Gestionarea resurselor”**

Conducătorul unității de audit intern asigură că resursele alocate pentru activitate sînt adecvate, suficiente și se utilizează eficace, în vederea realizării planului anual de activitate aprobat.

##### **2040 „Politici și proceduri”**

Conducătorul unității de audit intern stabilește politici și proceduri în vederea ghidării activității de audit intern.

##### **2050 „Coordonarea”**

Într-o asigurare acoperirii adecvate și minimizarea dublării activității, conducătorul unității de audit intern comunică informațiile necesare și coordonează activitățile sale cu alte părți interne și externe care oferă asigurare și consiliere.

##### **2060 „Raportarea către managerul entității publice”**

Conducătorul unității de audit intern raportează periodic

managerului entității publice despre misiunea, competența, responsabilitatea și funcționarea auditului intern în raport cu planul stabilit. Aceste rapoarte includ, de asemenea, aspectele legate de expunerile la riscurile semnificative, inclusiv riscurile de fraudă și corupție, și de controlul acestora, de guvernarea entității publice, precum și alte aspecte necesare sau solicitate de către managerul entității publice.

#### **2100 „Natura activității”**

Auditul intern evaluează și contribuie la îmbunătățirea proceselor de management al riscurilor, de control și de guvernare a entității publice, utilizând o abordare sistematică și metodică.

#### **2110 „Guvernarea entității publice”**

Auditul intern evaluează și oferă recomandări adecvate pentru îmbunătățirea procesului de guvernare a entității în vederea realizării următoarelor obiective:

- promovarea normelor etice și a valorilor adecvate în interiorul entității publice;
- asigurarea unui management eficace al activității entității publice și a asumării răspunderii;
- comunicarea informațiilor cu privire la riscuri și controale în interiorul entității publice;
- coordonarea activităților și comunicarea informațiilor către managerul entității publice, managerii operaționali, auditori interni și externi.

**2110.A1** – Auditul intern evaluează elaborarea, implementarea și eficacitatea obiectivelor, programelor și activităților privind etica entității publice.

**2110.A2** – Auditul intern evaluează dacă sistemul de gestionare al tehnologiilor informaționale al entității publice corespunde strategiei și obiectivelor acesteia.

#### **2120 „Managementul riscurilor”**

Auditul intern evaluează eficacitatea și contribuie la îmbunătățirea proceselor de management al riscurilor.

**2120.A1** – Auditul intern evaluează expunerile la riscuri, asociate guvernării entității publice, activității operaționale și sistemelor informaționale ale acesteia, cu privire la:

- veridicitatea și integritatea informațiilor financiare și operaționale;
- eficacitatea și eficiența operațiunilor și programelor;
- siguranța activelor;
- conformitatea cu actele legislative, normative și reglementările interne.

**2120.A2** – Auditul intern evaluează posibilitatea de săvârșire a unor acte de fraudă și modul în care entitatea publică gestionează riscul de fraudă.

**2120.C1** – În timpul efectuării misiunilor de consiliere auditorii interni abordează riscurile asociate obiectivelor misiunii de consiliere, precum și existența altor riscuri semnificative.

**2120.C2** – Auditorii interni utilizează cunoștințele despre riscuri, obținute în timpul efectuării misiunilor de consiliere, în timpul evaluării proceselor de management al riscurilor din cadrul entității publice.

**2120.C3** – În timpul acordării suportului managerilor operaționali în instituirea sau îmbunătățirea proceselor de management al riscurilor, auditorii interni se abțin de la asumarea oricărei responsabilități manageriale prin gestionarea de facto a riscurilor.

#### **2130 „Controlul”**

Auditul intern ajută entitatea publică în menținerea unui sistem eficace de management financiar și control, prin evaluarea eficienței și eficacității acestuia, precum și prin promovarea îmbunătățirii continue a acestuia.

**2130.A1** – Auditul intern evaluează caracterul adecvat și eficacitatea activităților de control pentru a reacționa la riscuri asociate guvernării entității publice, operațiunilor și sistemelor informaționale, cu privire la:

- veridicitatea și integritatea informațiilor financiare și operaționale;
- eficacitatea și eficiența operațiunilor și programelor;

- siguranța activelor;
- conformitatea cu cadrul normativ și reglementările interne.

**2130.C1** – Auditorii interni utilizează cunoștințele despre activitățile de control, obținute în timpul efectuării misiunilor de consiliere, la evaluarea sistemului de management financiar și control din cadrul entității publice.

#### **2200 „Planificarea misiunii de audit intern”**

Auditorii interni elaborează un plan pentru fiecare misiune de audit intern, care include obiectivele, aria de aplicabilitate, calendarul și alocarea resurselor.

#### **2201 „Aspecte privind planificarea”**

La planificarea misiunii de audit intern, auditorii interni iau în considerare:

- obiectivele procesului auditat și mijloacele prin care acesta ține sub control activitatea;
- riscurile semnificative ale procesului auditat, ale obiectivelor acestuia, ale resurselor, ale operațiunilor, și mijloacele prin care impactul potențial al riscului este menținut la un nivel acceptabil;
- caracterul adecvat și eficacitatea sistemului de management al riscurilor și activităților de control din cadrul procesului auditat, comparativ cu un cadru sau model relevant de control;
- oportunitățile de îmbunătățire semnificativă a sistemului de management al riscurilor și a activităților de control.

**2201.A1** – La planificarea unei misiuni de audit intern în afara entității publice (în instituțiile subordonate), auditorii interni coordonează în scris cu unitatea auditată obiectivele misiunii de audit intern, domeniul de aplicare, responsabilitățile și alte așteptări, inclusiv restricțiile cu privire la comunicarea rezultatelor misiunii de audit intern și accesul la dosarele de audit intern.

**2201.C1** – Auditorii interni coordonează cu partea care beneficiază de misiuni de consiliere, obiectivele, aria de aplicabilitate, responsabilitățile și alte așteptări ale unității auditate. Pentru misiuni de consiliere importante, coordonarea se efectuează în scris.

#### **2210 „Obiectivele misiunii de audit intern”**

Pentru fiecare misiune de audit intern se stabilesc obiective.

**2210.A1** – Auditorii interni efectuează în prealabil o evaluare a riscurilor asociate procesului auditat. Obiectivele misiunii de audit intern reflectă rezultatele acestei evaluări.

**2210.A2** – La stabilirea obiectivelor misiunii de audit intern, auditorii interni iau în considerație probabilitatea unor erori semnificative, fraudelor, neconformităților și altor riscuri.

**2210.A3** – La evaluarea activităților de control, auditorii interni utilizează criteriile de evaluare adecvate. Auditorii interni evaluează măsura în care managerii operaționali au stabilit criteriile adecvate de determinare a atingerii obiectivelor și scopurilor.

**2210.C1** – Obiectivele misiunii de consiliere abordează procesul de guvernare a entității publice, managementul riscurilor și activitățile de control, în măsura în care s-a convenit cu unitatea auditată.

**2210.C2** – Obiectivele misiunii de consiliere corespund valorilor, strategiei și obiectivelor entității publice.

#### **2220 „Aria de aplicabilitate a misiunii de audit intern”**

Aria de aplicabilitate trebuie să fie suficientă pentru realizarea obiectivelor misiunii de audit intern.

**2220.A1** – Aria de aplicabilitate a misiunii de audit intern cuprinde studiul sistemelor corespunzătoare, documentele, resursele umane și activele materiale, inclusiv cele care se află sub controlul persoanelor terțe.

**2220.A2** – Dacă în cadrul desfășurării unei misiuni de asigurare apar oportunități de consiliere semnificative, este necesar de a coordona în scris cu beneficiarul misiunii de consiliere obiectivele, aria de aplicabilitate, responsabilitățile și alte așteptări. Rezultatele misiunii de consiliere se comunică în conformitate cu standardele aferente misiunilor de consiliere.

**2220.C1** – Efectuând misiunea de consiliere, auditorii interni, se asigură că aria de aplicabilitate a acesteia este suficientă pentru realizarea obiectivelor convenite. Dacă auditorii interni în timpul desfășurării misiunii de consiliere au rezerve în privința ariei de aplicabilitate, acestea se discută cu beneficiarul misiunii de consiliere, pentru a decide dacă se va continua misiunea de consiliere.

**2220.C2** – În timpul desfășurării misiunilor de consiliere, auditorii interni abordează activitățile de control în corespundere cu obiectivele misiunii de consiliere și totodată sînt atenți la aspectele semnificative ale activităților de control.

**2230 „Alocarea resurselor pentru misiunea de audit intern”**

Auditorii interni stabilesc resursele corespunzătoare și suficiente pentru realizarea obiectivelor misiunii de audit intern, reeșind din evaluarea caracterului și complexității fiecărei misiuni de audit intern, constrîngerilor de timp și a resurselor disponibile.

**2240 „Programul de lucru al misiunii de audit intern”**

Auditorii interni elaborează un program de lucru al misiunii de audit intern, care să permită atingerea obiectivelor acesteia.

**2240.A1** – Programul de lucru al misiunii de audit intern include proceduri de identificare, analiză, evaluare și documentare a informației în timpul efectuării misiunii de audit intern. Programul de lucru se aprobă de către conducătorul unității de audit intern pînă la punerea în aplicare a acestuia. Orice modificare a programului, de asemenea, se aprobă din timp.

**2240.C1** – Programul de lucru al misiunii de consiliere variază după formă și conținut în dependență de caracterul misiunii de consiliere.

**2300 „Realizarea misiunii de audit intern”**

Auditorii interni identifică, analizează, evaluează și documentează informații suficiente pentru realizarea obiectivelor misiunii de audit intern.

**2310 „Identificarea informațiilor”**

Auditorii interni identifică un volum suficient de informații sigure, relevante și utile întru realizarea obiectivelor misiunii de audit intern.

**2320 „Analiza și evaluarea”**

Auditorii interni fundamentează concluziile și rezultatele misiunii de audit intern în baza analizelor și evaluărilor corespunzătoare.

**2330 „Documentarea informațiilor”**

Auditorii interni documentează informația relevantă în vederea justificării concluziilor și rezultatelor misiunii de audit intern.

**2330.A1** – Conducătorul unității de audit intern ține sub control accesul la documentele de evidență ale misiunii de audit intern. Înainte de a transmite documentele către părțile externe, conducătorul unității de audit intern trebuie să obțină aprobarea managerului entității publice și/sau a subdiviziunii juridice din cadrul entității publice.

**2330.A2** – Conducătorul unității de audit intern stabilește reguli de păstrare a dosarelor misiunii de audit intern, indiferent de forma în care este stocată informația. Aceste reguli corespund cu documentele interne de organizare și administrare a entității publice, precum și cu normele de drept.

**2330.C1** – Misiunea de consiliere se documentează. Conducătorul unității de audit intern elaborează politici (proceduri) de primire, păstrare și transmitere către părțile interne și externe a documentelor aferente misiunii de consiliere. Aceste politici (proceduri) corespund cu documentele interne de organizare și administrare a entității publice, precum și cu normele de drept.

**2340 „Supervizarea misiunii de audit intern”**

Misiunile de audit intern sînt supervizate corespunzător pentru a asigura realizarea obiectivelor, calitatea activității și dezvoltarea profesională a personalului.

**2400 „Comunicarea rezultatelor”**

Auditorii interni comunică rezultatele misiunii de audit intern.

**2410 „Conținutul comunicării”**

Comunicarea rezultatelor misiunii de audit intern include obiectivele și aria de aplicabilitate, cit și concluziile, recomandările corespunzătoare și planurile de acțiuni.

**2410.A1** – Comunicarea finală a rezultatelor misiunii de audit intern include opinia și/sau concluziile auditorului intern, după caz. La formularea unei opinii sau concluzii, auditorul intern ia în considerare și așteptările managerului entității publice, managerilor operaționali și altor părți interesate și se bazează pe informații suficiente, sigure, relevante și utile.

**2410.A2** – În timpul comunicării rezultatelor, auditorii interni sînt încurajați să recunoască părțile pozitive identificate în activitatea unității auditate.

**2410.A3** – În timpul comunicării rezultatelor misiunii de audit intern către părți din afara entității publice, comunicarea rezultatelor include informații privind restricțiile de distribuire și utilizare a rezultatelor.

**2410.C1** – Comunicarea progresului și rezultatelor misiunii de consiliere, variază după formă și conținut în dependență de caracterul misiunii de consiliere și necesitățile beneficiarului misiunii de consiliere.

**2420 „Calitatea comunicării”**

Comunicarea este corectă, obiectivă, clară, concisă, constructivă, completă și efectuată în timp util.

**2421 „Erori și omisiuni”**

Dacă raportul final de audit conține o eroare semnificativă sau omisiune, conducătorul unității de audit intern comunică informațiile corectate tuturor părților care au primit raportul original de audit.

**2430 „Utilizarea mențiunii „Efectuat în conformitate cu SNAI”**

Auditorii interni pot raporta că misiunile de audit intern sînt „efectuate în conformitate cu SNAI”, doar dacă rezultatele programului de asigurare și îmbunătățire a calității susțin această afirmație.

**2431 „Comunicarea neconformității cu SNAI a misiunii de audit intern”**

În cazul în care neconformitatea cu definiția auditului intern, Codul etic al auditorului intern sau SNAI are impact asupra unei anumite misiuni de audit intern, comunicarea rezultatelor devăluie următoarele:

- principiul sau regula de conduită din Codul etic al auditorului intern sau Standardul (Standardele), care nu a (au) fost respectat (respectate) în totalitate;
- motivul sau motivele neconformității;
- impactul neconformității asupra misiunii de audit intern și a rezultatelor acesteia.

**2440 „Diseminarea rezultatelor”**

Conducătorul unității de audit intern comunică rezultatele misiunii de audit intern părților corespunzătoare.

**2440.A1** – Conducătorul unității de audit intern este responsabil pentru comunicarea rezultatelor finale părților care pot asigura că vor trata rezultatele cu atenția cuvenită.

**2440.A2** – Înainte de transmiterea rezultatelor către părțile din exteriorul entității publice, dacă nu este reglementat altfel de actele legislative, statutare și normative, conducătorul unității de audit intern:

- evaluează riscul potențial pentru entitatea publică;
- se consultă cu managerul entității publice și/sau subdiviziunea juridică, după caz;
- ține sub control diseminarea informației, stabilind restricții la utilizarea rezultatelor.

**2440.C1** – Conducătorul unității de audit intern este responsabil pentru comunicarea către beneficiari a rezultatelor finale ale misiunii de consiliere.

**2440.C2** – Pe parcursul misiunilor de consiliere pot fi depistate probleme în domeniul guvernării entității publice,



managementului riscurilor și controlului. În cazul în care problemele sînt semnificative, acestea sînt comunicate managerului entității publice și managerilor operaționali.

#### **2450 „Opinii generale”**

În cazul elaborării unei opinii generale, se iau în considerare așteptările managerului entității publice, managerilor operaționali și altor părți interesate, iar aceasta se bazează pe un volum de informații suficiente, sigure, relevante și utile.

#### **2500 „Monitorizarea acțiunilor ulterioare comunicării rezultatelor”**

Conducătorul unității de audit intern stabilește și menține un sistem care să permită monitorizarea acțiunilor întreprinse ca urmare a rezultatelor comunicate managerului entității publice.

**2500.A1** – Conducătorul unității de audit intern stabilește

un proces de urmărire pentru a monitoriza și asigura faptul că acțiunile managerilor operaționali au fost implementate în mod eficace sau că managerul entității publice a acceptat riscul de a nu întreprinde nici o măsură.

**2500.C1** – Auditul intern monitorizează acțiunile întreprinse ca urmare a rezultatelor misiunilor de consiliere în limitele convenite cu unitatea auditată.

#### **2600 „Examinarea riscului acceptat de către managerul entității publice”**

Atunci cînd conducătorul unității de audit intern consideră că managerul entității publice a acceptat un nivel al riscului rezidual, care poate fi inacceptabil pentru entitatea publică, acesta examinează problema cu managerul entității publice.

## **1379 O R D I N**

### **privind aprobarea Regulamentului de funcționare a Consiliului controlului financiar public intern**

În vederea realizării prevederilor art.30, alin.(3) din Legea privind controlul financiar public intern nr.229 din 23 septembrie 2010 (Monitorul Oficial al Republicii Moldova, 2010, nr. 231-234, art. 730),

#### **ORDON:**

1. Se aprobă Regulamentul de funcționare a Consiliului

**MINISTRUL FINANTELOR**

**Nr. 114. Chișinău, 12 octombrie 2012.**

controlului financiar public intern, conform anexei nr.1;

2. Se aprobă Componenta nominală a Consiliului controlului financiar public intern, conform anexei nr.2;

3. Prezentul ordin intră în vigoare la data publicării.

**Veaceslav NEGRUȚA**

Anexa nr.1

la Ordinul ministrului finanțelor  
nr. 114 din 12 octombrie 2012

#### **REGULAMENT**

#### **de funcționare a Consiliului controlului financiar public intern**

##### **I. Dispoziții generale**

**1.** Regulamentul de funcționare a Consiliului controlului financiar public intern reglementează criteriile de desemnare a membrilor Consiliului, atribuțiile, drepturile și obligațiile Consiliului, precum și conducerea și organizarea activității Consiliului.

**2.** Consiliul controlului financiar public intern (în continuare, Consiliu) este instituit cu rol consultativ pe lângă Ministerul Finanțelor în scopul monitorizării dezvoltării sistemului de control financiar public intern.

##### **II. Componenta și criteriile de desemnare a membrilor Consiliului**

**3.** Conform prevederilor Legii privind controlul financiar public intern nr.229 din 23 septembrie 2010, din Consiliu fac parte reprezentanți ai Ministerului Finanțelor, ai unităților de audit intern ale entităților publice, cadre didactice cu titlu științific, specialiști din sectorul public.

**4.** Consiliul este constituit din nouă membri (inclusiv președintele și vicepreședintele Consiliului), numiți de către ministrul finanțelor pe un termen de patru ani.

**5.** Membrii Consiliului sînt numiți conform următoarelor criterii:

a) studii superioare în domeniul economico-financiar și/sau juridic;

b) vechime în muncă de cel puțin cinci ani în sectorul public;

c) posedarea limbii de stat;

d) lipsa antecedentelor penale nestinse.

##### **III. Atribuțiile, drepturile și obligațiile Consiliului**

**6.** Misiunea Consiliului este de a acorda suport Ministerului Finanțelor în vederea asigurării unui nivel optim de conștientizare a beneficiilor controlului financiar public intern de către managerii entităților publice, astfel încît fondurile publice să fie gestionate conform criteriilor bunei guvernări.

**7.** Principiile de activitate a Consiliului sînt determinate de misiunea acestuia și constau în:

i. asigurarea independenței și imparțialității în luarea deciziilor;

ii. obiectivitatea și transparența activității.

**8.** Consiliul dispune de următoarele atribuții:

a) avizarea proiectelor de acte normative în domeniul controlului financiar public intern;

b) avizarea raportului anual consolidat privind controlul financiar public intern;

c) monitorizarea curentă și examinarea funcționalității sistemului de control financiar public intern, inclusiv a auditului intern, precum și managementului financiar și controlului;

d) înaintarea propunerilor și recomandărilor pentru dezvoltarea funcției de audit intern și sistemelor existente de management financiar și control;

e) oferirea suportului Ministerului Finanțelor în luarea deciziilor referitor la dezvoltarea sistemului de control financiar public intern;

f) monitorizarea realizării planurilor de activitate a Unității Centrale de Armonizare;

g) monitorizarea procesului de certificare și dezvoltare profesională continuă a auditorilor interni;

h) examinarea contestațiilor depuse la Comisia de certificare a auditorilor interni din sectorul public;

i) examinarea altor subiecte generale / strategice legate de evoluția sistemului de control financiar public intern.

**9.** Consiliul are următoarele drepturi:

a) să prezinte propuneri privind perfecționarea cadrului normativ în vigoare în domeniul controlului financiar public intern;

b) să solicite de la entitățile publice documente și informații necesare exercitării atribuțiilor sale.

**10.** Consiliul are următoarele obligații:

a) să asigure independența și imparțialitatea în luarea deciziilor, precum și obiectivitatea și transparența activității sale;

b) să prezinte anual spre aprobare ministrului finanțelor planul de activitate și devizul de cheltuieli, la necesitate;

c) să prezinte ministrului finanțelor rapoarte anuale de activitate.

#### **IV. Organizarea activității Consiliului**

**11.** Președintele Consiliului conduce activitatea Consiliului și are următoarele atribuții:

a) prezidează ședințele Consiliului;

b) stabilește locul și data desfășurării ședinței și aprobă agenda;

c) asigură realizarea atribuțiilor Consiliului, precum și monitorizează realizarea deciziilor Consiliului;

d) semnează procesul-verbal al ședinței Consiliului;

e) prezintă anual ministrului finanțelor raportul activității Consiliului.

**12.** Consiliul dispune de un secretar, care este angajat al Direcției de armonizare a controlului financiar public intern din cadrul Ministerului Finanțelor.

**13.** Secretarul Consiliului are următoarele atribuții:

a) elaborează proiectul agendei, pregătește materialele aferente și le remite membrilor Consiliului cu cel puțin 10 zile înainte de data desfășurării ședinței;

b) întocmește procesul-verbal pentru fiecare ședință și

asigură păstrarea acestora;

c) elaborează proiectul raportului anual de activitate a Consiliului;

d) alte funcții de secretariat pentru buna desfășurare a ședințelor Consiliului.

**14.** Ședințele Consiliului se convoacă de președinte și se desfășoară de cel puțin 4 ori pe an.

**15.** Membrii Consiliului pot solicita Președintelui convocarea ședinței Consiliului și sînt în drept de a propune subiecte pentru a fi incluse în agendă.

**16.** Ședința Consiliului este deliberativă dacă la ea participă majoritatea membrilor Consiliului. În cazul imposibilității participării la ședința Consiliului, membrul Consiliului desemnat prin ordinul ministrului finanțelor va delega o altă persoană competentă pentru participare la ședință.

**17.** Deciziile Consiliului se adoptă cu majoritatea voturilor membrilor. Fiecare membru al Consiliului are dreptul la un vot.

**18.** Fiecare ședință a Consiliului se consemnează într-un proces-verbal, care se întocmește de către secretarul Consiliului, ulterior se semnează de președintele și secretarul Consiliului.

**19.** La ședințele Consiliului pot fi invitați, cu acordul președintelui Consiliului, și alți specialiști, care nu sînt membri ai Consiliului.

Anexa nr.2

la Ordinul ministrului finanțelor  
nr. 114 din 12 octombrie 2012

#### **COMPONENTA NOMINALĂ a Consiliului controlului financiar public intern**

1. BARBĂNEAGRĂ Victor	– viceministru al finanțelor, președinte al Consiliului;	6. SÎRBU Ion	– șef al Direcției de armonizare a controlului financiar public intern, Ministerul Finanțelor;
2. GROSU-AXENTI Diana	– director al Inspecției financiare pe lângă Ministerul Finanțelor, vicepreședinte al Consiliului;	7. JANDÎC Livia	– șef al Direcției audit intern, Ministerul Finanțelor;
3. CIOBANU Sergiu	– viceministru al economiei;	8. COTOROBAI Raisa	– șef al Direcției audit intern, Primăria mun. Chișinău;
4. TROCIN Gheorghe	– membru al Curții de Conturi a Republicii Moldova;	9. CASIAN Angela	– doctor în științe economice, conferențiar universitar, Academia de Studii Economice din Moldova;
5. BORTA Maria	– președinte al Casei Naționale de Asigurări Sociale;	10. BABUCI Petru	– șef al Serviciului de armonizare a managementului financiar și controlului în sectorul public, Ministerul Finanțelor, Secretar al Consiliului.

### **1380 ORDIN** **privind modificarea și completarea Instrucțiunii** **cu privire la evidența contabilă în instituțiile publice,** **aprobată prin Ordinul ministrului finanțelor nr.93** **din 19 iulie 2010**

În legătură cu necesitatea reflectării în evidența contabilă a unor operațiuni specifice instituțiilor publice,

#### **ORDON:**

În Instrucțiunea "Cu privire la evidența contabilă în instituțiile publice", aprobată prin Ordinul ministrului finanțelor nr.93 din 19 iulie 2010, se operează următoarele modificări și completări.

1. În compartimentul „Organizarea evidenței contabile”, punctul 17, denumirea notei de contabilitate 14 se modifică în următoarea redacție:

„notă de contabilitate 14 – borderou cumulativ privind decontările și veniturile mijloacelor speciale f.nr.409”.

2. În compartimentul „Evidența operațiilor privind executarea planurilor de cheltuieli”:

2.1. În capitolul I „Mijloace fixe”:

2.1.1. În punctul 46, după alineatul 6 se include un alineat nou cu următorul conținut:

„Pentru legalizarea majorării valorii mijloacelor fixe se întocmește procesul-verbal privind majorarea valorii mijloacelor fixe și recalcularea uzurii anuale f.MF-12.”

2.1.2. În punctul 56, alineatul 16, propoziția „Suma uzurii se înscrie anual din fișe în borderou” se substituie cu „Determinarea și înregistrarea operațiunilor ce țin de calcularea uzurii anuale se înscrie anual din fișe în „Balanța de verificare privind calcularea uzurii mijloacelor fixe” – formularul nr.MF-14”.

2.2. Capitolul XII „Venituri”, în punctul 224:

2.2.1. Penultimul alineat să se expună în următoarea redacție:

„Evidența operațiunilor privind decontările și veniturile mijloacelor speciale se ține în borderoul cumulativ f.nr.409 (nota de contabilitate nr.14). Înregistrările în borderou se fac pentru fiecare document în modul următor. La începutul fiecărei luni din borderoul cumulativ pentru luna trecută în rubricile 2-6 la fiecare poziție (rînd) se înscriu datele plătitorului, pentru care nu au fost primite plățile calculate. Pe măsura parvenirii facturilor achitate ale plătitorilor, în rubricile 7-9 se fac înregistrări în fiecare poziție (rînd). Suma veniturilor calculate se indică în rubricile 10-11 în

**MINISTRUL FINANTELOR**

Nr. 127. Chișinău, 5 noiembrie 2012.

### **1381 ORDIN**

#### **privind modificarea și completarea Instrucțiunii cu privire la evidența contabilă în contabilitățile centralizate din cadrul primăriilor satelor (comunelor), orașelor, aprobată prin Ordinul ministrului finanțelor nr.94 din 19 iulie 2010**

În legătură cu necesitatea reflectării în evidența contabilă a unor operațiuni specifice contabilităților centralizate din cadrul primăriilor satelor (comunelor), orașelor,

#### **ORDON:**

În Instrucțiunea “Cu privire la evidența contabilă în contabilitățile centralizate din cadrul primăriilor satelor (comunelor), orașelor”, aprobată prin Ordinul ministrului finanțelor nr.94 din 19 iulie 2010, se operează următoarele modificări și completări.

1. În capitolul I „Organizarea evidenței contabile”, punctul 12, denumirea notei de contabilitate 14 se modifică în următoarea redacție:

„notă de contabilitate 14 – borderou cumulativ privind decontările și veniturile mijloacelor speciale f.nr.409”.

2. În capitolul II „Evidența operațiilor privind executarea bugetului și devizului de cheltuieli pe mijloace și fonduri speciale”, punctul 53, subcontul 400 „Venituri din mijloace speciale”:

2.1. Penultimul alineat să se expună în următoarea redacție:

„Evidența operațiunilor privind decontările și veniturile mijloacelor speciale se ține în borderoul cumulativ f.nr.409 (nota de contabilitate nr.14). Înregistrările în borderou se fac pentru fiecare document în modul următor. La începutul fiecărei luni din borderoul cumulativ pentru luna trecută în rubricile 2-6 la fiecare poziție (rînd) se înscriu datele plătitorului, pentru care nu au fost primite plățile calculate.

**MINISTRUL FINANTELOR**

Nr. 128. Chișinău, 5 noiembrie 2012.

### **1382 ORDIN**

#### **privind modificarea și completarea Clasificației bugetare**

În temeiul articolului 7, alineatul (5) al Legii privind sistemul bugetar și procesul bugetar nr.847-XIII din 24 mai 1996 și în scopul reglementării și perfecționării modului de reflectare a unor indicatori bugetari,

#### **ORDON:**

În Ordinul ministrului finanțelor nr.91 din 20 octombrie 2008 „Privind clasificarea bugetară”, se operează următoarele modificări și completări.

**MINISTRUL FINANTELOR**

Nr. 130. Chișinău, 6 noiembrie 2012.

baza documentelor corespunzătoare; în rubricile 12-26 se indică mijloacele speciale după tipuri. În rubricile 27-28, în fiecare poziție (rînd), se calculează soldurile pentru sfîrșitul lunii.”.

2.2.2. La ultimul alineat, sintagma „în registrul f.nr.297-b” se modifică în „în registrul f.nr.297-b și în f.nr.297-c „Fișa de evidență analitică a veniturilor efective”.

3. Prezentul ordin intră în vigoare din data publicării în Monitorul Oficial.

**Veaceslav NEGRUȚA**

Pe măsura parvenirii facturilor achitate ale plătitorilor, în rubricile 7-9 se fac înregistrări în fiecare poziție (rînd). Suma veniturilor calculate se indică în rubricile 10-11 în baza documentelor corespunzătoare; în rubricile 12-26 se indică mijloacele speciale după tipuri. În rubricile 27-28, în fiecare poziție (rînd), se calculează soldurile pentru sfîrșitul lunii.”.

2.2. În ultimul alineat, sintagma „în registrul f.nr.297-b” se modifică în „în registrul f.nr.297-b și în f.nr.297-c „Fișa de evidență analitică a veniturilor efective”.

3. În capitolul III „Evidența operațiilor privind executarea planului de cheltuieli ale instituțiilor finanțate din bugetul satului (comunei), orașului”:

3.1. În punctul 76, după alineatul 4 se include un alineat nou cu următorul conținut:

„Pentru legalizarea majorării valorii mijloacelor fixe se întocmește procesul-verbal privind majorarea valorii mijloacelor fixe și recalcularea uzurii anuale f.MF-12.”

3.2. În punctul 86, alineatul 18, propoziția „Suma uzurii se înscrie anual din fișe în borderou” se substituie cu „Determinarea și înregistrarea operațiunilor ce țin de calcularea uzurii anuale se înscrie anual din fișe în „Balanța de verificare privind calcularea uzurii mijloacelor fixe” – formularul nr.MF-14”.

4. Prezentul ordin intră în vigoare din data publicării în Monitorul Oficial.

**Veaceslav NEGRUȚA**

1. În Clasificația organizațională a cheltuielilor bugetare „A.Autorități publice centrale și locale și alți beneficiari de mijloace din buget” subcapitolul „Autorități publice centrale”, se introduce codul 159 cu următorul cuprins:

„159 Comisia Națională de Integritate”.

2. Prezentul ordin intră în vigoare din data publicării în Monitorul Oficial al Republicii Moldova.

**Veaceslav NEGRUȚA**

**1383 ORDIN**  
**privind modificarea și completarea**  
**Instrucțiunii cu privire la evidența contabilă în instituțiile**  
**publice, aprobată prin Ordinul ministrului finanțelor**  
**nr.93 din 19 iulie 2010**

În legătură cu necesitatea reflectării în evidența contabilă a unor operațiuni specifice instituțiilor publice,

**ORDON:**

În Instrucțiunea "Cu privire la evidența contabilă în instituțiile publice", aprobată prin Ordinul ministrului finanțelor nr.93 din 19 iulie 2010, se operează următoarele modificări și completări.

1. În compartimentul „Planul de conturi al evidenței contabile privind executarea devizelor de cheltuieli ale instituțiilor bugetare”, secțiunea „Conturi extrabilanțiere”:

1.1. Numărul contului 03 „Mijloace bănești transmise în custodie” se modifică în 32 „Mijloace bănești transmise în custodie”.

1.2. Denumirea contului 04 „Formulare de valoare” se modifică în „Formulare cu regim special”.

1.3. Denumirea contului 05 „Restanțe anulate ale debitorilor insolvabili” se modifică în „Datorii anulate ale debitorilor insolvabili”.

1.4. Denumirea contului 13 „Împrumuturi acordate muncitorilor și funcționarilor, membrilor întovărășirilor

**MINISTRUL FINANTELOR**

**Nr. 132. Chișinău, 7 noiembrie 2012.**

(cooperativelor) pomicole” se modifică în „Împrumuturi acordate muncitorilor și funcționarilor”.

2. În compartimentul „Evidența operațiunilor privind executarea planurilor de cheltuieli”, secțiunea „Conturi extrabilanțiere”, în punctul 234:

2.1. Numărul contului 03 „Mijloace bănești transmise în custodie” se modifică în 32 „Mijloace bănești transmise în custodie” cu descrierea ulterioară după descrierea contului 31 „Cota-parte a creditelor preferențiale eliberate de către instituțiile financiare în baza scrisorilor de garanție emise de către Consiliile raionale, municipale, Comitetul executiv al unității teritoriale autonome cu statut juridic special”.

2.2. Denumirea contului 04 „Formulare de valoare” se modifică în „Formulare cu regim special”.

2.3. Denumirea contului 05 „Restanțe anulate ale debitorilor insolvabili” se modifică în „Datorii anulate ale debitorilor insolvabili”.

3. Prezentul ordin intră în vigoare din data publicării în Monitorul Oficial al Republicii Moldova.

**Veaceslav NEGRUȚA**

**1384 ORDIN**  
**privind modificarea și completarea Instrucțiunii**  
**cu privire la evidența contabilă în contabilitățile centralizate**  
**din cadrul primăriilor satelor (comunelor), orașelor,**  
**aprobată prin Ordinul ministrului finanțelor nr.94**  
**din 19 iulie 2010**

În legătură cu necesitatea reflectării în evidența contabilă a unor operațiuni specifice contabilităților centralizate din cadrul primăriilor satelor (comunelor), orașelor,

**ORDON**

În Instrucțiunea "Cu privire la evidența contabilă în contabilitățile centralizate din cadrul primăriilor satelor (comunelor), orașelor", aprobată prin Ordinul ministrului finanțelor nr.94 din 19 iulie 2010, se operează următoarele modificări și completări.

1. În capitolul I „Organizarea evidenței contabile”, în punctul 27:

1.1. Se exclude contul extrabilanțier 13 „Împrumuturi acordate angajaților”.

1.2. Denumirea contului 50 „Cota-parte la construcția spațiului locativ pentru angajații instituțiilor publice prin ipoteca imobiliară, proprietar al căreia va fi angajatul instituției” se modifică în „Cota-parte la procurarea/construcția spațiului locativ pentru angajații instituțiilor publice prin ipoteca imobiliară, proprietar al căreia va fi angajatul instituției”.

2. În capitolul III „Evidența operațiilor privind executarea planului de cheltuieli ale instituțiilor finanțate din bugetul satului (comunei), orașului”:

2.1. Secțiunea „Conturi extrabilanțiere”, în punctul 188,

**MINISTRUL FINANTELOR**

**Nr. 133. Chișinău, 7 noiembrie 2012.**

denumirea și descrierea contului 50 „Cota-parte la construcția spațiului locativ pentru angajații instituțiilor publice prin ipoteca imobiliară, proprietar al căreia va fi angajatul instituției” se modifică și va avea următorul conținut:

„50 „Cota-parte la procurarea/construcția spațiului locativ pentru angajații instituțiilor publice prin ipoteca imobiliară, proprietar al căreia va fi angajatul instituției”. În acest cont se reflectă sumele transferate de către instituțiile publice sub formă de cota-parte la procurarea/construcția spațiului locativ pentru angajații instituțiilor publice prin ipoteca imobiliară, proprietar al căreia va fi angajatul instituției, cu indicarea listei persoanelor pentru care se efectuează transferul.

Drept bază pentru scoatere din evidența contabilă a cotei-părți la procurarea/construcția spațiului locativ pentru angajații instituțiilor publice prin ipoteca imobiliară, proprietar al căreia va fi angajatul instituției, servesc documentele care confirmă dreptul de proprietate asupra spațiului locativ, prezentate de către persoanele pentru care s-a efectuat transferul.

3. Prezentul ordin intră în vigoare din data publicării în Monitorul Oficial al Republicii Moldova.

**Veaceslav NEGRUȚA**

**Acte ale Ministerului Finanțelor al Republicii Moldova  
și ale Ministerului Agriculturii și Industriei Alimentare al Republicii Moldova**

**1385 O R D I N**  
**cu privire la aprobarea Registrului producției**  
**agricole sechestrate**

Întru executarea prevederilor art. 201<sup>1</sup> alin. (3) din Codul fiscal nr. 1163-XIII din 24 aprilie 1997 (republicat în Monitorul Oficial al Republicii Moldova, ediție specială, 8 februarie 2007, pag.4), cu modificările și completările ulterioare,

**ORDONĂM:**

1. A aproba formularul Registrului producției agricole sechestrate conform anexei la prezentul ordin.

2. Ținerea Registrului producției agricole sechestrate se va efectua de către autoritățile administrației publice locale de nivelul doi în conformitate cu prevederile Legii cu privire

la registre nr. 71 din 22 martie 2007.

3. În termen de 30 de zile de la intrarea în vigoare a prezentului ordin, autoritățile administrației publice locale de nivelul doi vor asigura instituirea Registrului producției agricole sechestrate, iar organele fiscale de stat teritoriale, în termen de 15 de zile de la instituirea registrului, vor asigura furnizarea informației necesare obiectului registrului, în modul stabilit de legislația în vigoare.

4. Prezentul ordin intră în vigoare din momentul publicării în Monitorul Oficial al Republicii Moldova.

**MINISTRUL FINANTELOR**

Nr. 122. Chișinău, 29 octombrie 2012.

**MINISTRUL AGRICULTURII  
ȘI INDUSTRIEI ALIMENTARE**

Nr. 163. Chișinău, 19 octombrie 2012.

**Veaceslav NEGRUȚA**

**Vasile BUMACOV**

Anexă

la Ordinul Ministerului Finanțelor nr. 122 din 29.10.2012

și al Ministerului Agriculturii și Industriei Alimentare nr. 163 din 19.10.2012

**Registrul producției agricole sechestrate**

Nr. d/o	Denumirea/numele contribuabilului, codul fiscal	Data și numărul Hotărârii privind executarea silită	Data și numărul Actului de Sechestr	Organul fiscal care a aplicat sechestrul	Temeiul legal al aplicării sechestrului	Bunurile nerecoltate (viitoare) pe care a fost aplicat sechestrul (conform actului de sechestr)	Numărul și data actului de ridicare a sechestrului, temeiul legal
1.	2.	3.	4.	5.	6.	7.	8.

**Acte ale Ministerului Dezvoltării Regionale și Construcțiilor  
al Republicii Moldova**

**1386 O R D I N**  
**cu privire la aprobarea documentului normativ**  
**CP C.01.05-2012 „Parcaje - garaje**  
**pentru autoturismele cetățenilor. Ghid de proiectare”**

În temeiul Regulamentului Ministerului Dezvoltării Regionale și Construcțiilor al Republicii Moldova, aprobat prin Hotărârea Guvernului nr. 662 din 10 noiembrie 2009,

în conformitate cu prevederile NCM A.01.03-96 „Principiile și metodologia reglementării în construcții. Modul de elaborare a documentelor normative”,

avînd în vedere procesul-verbal nr. 02 din 18.02.2011 al ședinței Comitetului tehnic CT-C C.01 „Construcții și exigențe funcționale”,

**ORDON:**

1. Se aprobă documentul normativ CP C.01.05-2012 „Parcaje - garaje pentru autoturismele cetățenilor. Ghid de proiectare”.

2. Documentul normativ în construcții CP C.01.05-2012 „Parcaje - garaje pentru autoturismele cetățenilor. Ghid de proiectare” se pune în aplicare, începînd cu data de 01.01.2013.

3. Direcția reglementări tehnico-economice va:

- efectua înregistrarea acestui document normativ în modul stabilit;

- asigura publicarea prezentului ordin în Monitorul Oficial al Republicii Moldova;

- asigura multiplicarea și publicarea normativului în modul stabilit.

4. Controlul asupra executării prezentului ordin mi-l asum.

**VICEMINISTRUL  
DEZVOLTĂRII REGIONALE  
ȘI CONSTRUCȚIILOR**

Nr. 113. Chișinău, 1 noiembrie 2012.

**Anatolie ZOLOTCOV**

**Acte ale Ministerului Agriculturii și Industrii Alimentare  
al Republicii Moldova**

**1387 ORDIN**

**cu privire la aprobarea Normativelor veniturilor nete**

Întru executarea prevederilor pct. 3 al Hotărârii Guvernului nr. 514 din 10 mai 2007 privind aprobarea unor acte normative (Monitorul Oficial al Republicii Moldova nr. 70-73 din 25.05.2007, art. 553),

**ORDON:**

1. Se aprobă Normativele veniturilor nete ale gospodăriilor

**MINISTRUL AGRICULTURII  
ȘI INDUSTRIEI ALIMENTARE**

**Nr. 173. Chișinău, 2 noiembrie 2012.**

țăărănești (de fermier) și gospodăriilor casnice auxiliare, obținute din activitatea agricolă în fitotehnie și în sectorul zootehnic în anul 2011, conform anexei.

2. Prezentul ordin va fi publicat în Monitorul Oficial al Republicii Moldova.

**Vasile BUMACOV**

Anexă

la Ordinul Ministerului Agriculturii  
și Industrii Alimentare nr. 173  
din 2 noiembrie 2012

**NORMATIVELE**

**veniturilor nete a gospodăriilor țărănești (de fermier) și gospodăriilor casnice auxiliare, obținute de la activitatea agricolă în fitotehnie și în sectorul zootehnic în anul 2011**

(Conform prevederilor Hotărârii Guvernului nr. 514 din 10.05.2007)

1. Normativele veniturilor nete ale gospodăriilor țărănești (de fermier) și gospodăriilor casnice auxiliare (în continuare – Normativele veniturilor nete) sînt elaborate conform Hotărârii Guvernului Republicii Moldova nr.514 din 10 mai 2007. Scopul general de elaborare a Normativelor veniturilor nete îl constituie eficientizarea modului de acordare a compensațiilor nominative, aprobat prin Hotărârea Guvernului nr.1117 din 27 octombrie 2005 „Cu privire la eficientizarea sistemului de asistență socială”<sup>1</sup>.

Necesitatea elaborării Normativelor veniturilor nete din activitatea agricolă a fost stipulată în art.5 al Legii asistenței sociale, precum și în Planul de acțiuni privind eficientizarea modului de acordare a asistenței sociale<sup>2</sup>.

2. În calitate de bază metodică și metodologică pentru calcularea Normativelor veniturilor nete a fost utilizat „Regulamentul privind calcularea cuantumului venitului net normat, obținut de gospodăriile țărănești (de fermier) și gospodăriile casnice auxiliare de la producerea producției fito- și/sau zootehnice”<sup>3</sup>.

3. Cu scopul evaluării cuantumului venitului net au fost utilizate datele statistice privind structura suprafețelor cultivate, recolta medie a culturilor agricole și prețurile medii de vânzare a produselor agricole (fito- și zootehnice) în gospodăriile țărănești (de fermier), cu suprafața utilizată a pămînturilor agricole pînă la

10 ha, și gospodăriile casnice auxiliare pentru zonele geografice (Nord, Centru, Sud) în anul 2011. Conținutul materialelor respective se prezintă în anexele nr. 1, 2, 4. Tarifele normate ale costurilor produselor și/sau serviciilor agricole sînt calculate în baza datelor actualizate privind consumurile variabile și fixe de producție (anexa nr. 3).

4. Reieșind din faptul că aproximativ 10% din producătorii mici de producție agricolă (gospodăriile țărănești (de fermier) și gospodăriile casnice auxiliare) practică numai cultivarea plantelor (fitotehnie), calcularea normativelor veniturilor nete este efectuată separat pentru: (i) sectorul fitotehnic; (ii) sectorul zootehnic; (iii) sectorul agricol în ansamblu (anexele nr. 6, 7 și 8).

5. Diferențierea normativelor veniturilor nete la nivel de raion, sat (comună) se face în baza bonității solurilor, corespunzător, raionului, satului (comunei) respective. Mecanismul diferențierii normativelor veniturilor nete în cadrul fiecărei zone geografice aparte este reflectat în „Instrucțiune privind modul de calculare a venitului net normat în gospodăriile țărănești (de fermier) și gospodăriile casnice auxiliare, obținut de la producerea și vânzarea producției fito- și/sau zootehnice” (anexa nr.2 la Hotărârea Guvernului nr.514 din 10 mai 2007) [3, pag.30-31].

<sup>1</sup> Monitorul Oficial al Republicii Moldova, 2005, nr.151-153. art.1221.

<sup>2</sup> Monitorul Oficial al Republicii Moldova, 2004, nr.42-44. art.249.

<sup>3</sup> Monitorul Oficial al Republicii Moldova, nr.72-73 din 25 mai 2007. art.553.

Anexa nr.1

**Structura în fitotehnie**  
(terenuri însămînțate plus plantații multianuale = 100%)

Culturi agricole	Zonele geografice			În medie pe republică
	Nord	Centru	Sud	
<b>Gospodării țărănești (de fermier)*</b>				
Grâu	16,0	12,3	14,8	14,0
Porumb	35,8	38,7	26,5	34,8
Alte culturi cerealiere	6,0	6,6	10,6	7,4
Floarea-soarelui	18,8	11,5	10,3	13,4
Legume	0,7	0,7	0,6	0,7
Cartof	1,8	0,5	0,1	0,9
Tutun	0,1	0,1	0,0	0,1
Sfeclă de zahăr	0,7	0,0	-	0,2
Struguri	0,3	12,5	17,3	10,0
Fructe	5,6	10,0	5,5	7,6

Alte culturi fitotehnice	14,2	6,9	14,2	10,9
<b>Gospodării casnice auxiliare</b>				
Grâu	0,0	0,3	0,9	0,4
Porumb	62,3	54,3	55,2	56,8
Alte culturi cerealiere	3,7	4,7	4,9	4,4
Floarea-soarelui	2,9	1,4	0,4	1,6
Legume	6,3	5,9	8,2	6,8
Cartof	6,7	6,2	4,1	5,8
Tutun	0,0	0,1	-	0,0
Sfeclă de zahăr	0,1	0,0	-	0,1
Struguri	5,6	18,3	16,0	14,1
Fructe	4,8	5,2	4,1	4,9
Alte culturi fitotehnice	7,5	3,3	6,2	5,1

\* Aici și mai departe în această categorie de producători sînt incluse gospodăriile țărănești (de fermier) și persoanele care au primit sectoare în contul cotelor de teren echivalent, cu suprafața terenurilor agricole pînă la 10 ha, dar n-au înregistrat gospodăria în modul stabilit (deoarece ele participă în cercetările statistice selective în categoria „gospodării țărănești (de fermier)” și separarea datelor pe ele nu este posibilă).

**Cheltuieli de producție**  
**(ex. porumb pentru boabe)**

Anexa nr.2

Culturi agricole	Zonele geografice			În medie pe republică
	Nord	Centru	Sud	
<b>Gospodării țărănești (de fermier)</b>				
Grâu	29,0	28,8	26,4	28,3
Porumb	34,4	33,1	27,4	32,4
Alte culturi cerealiere	19,9	18,2	18,6	18,7
Floarea-soarelui	17,8	15,5	13,9	16,1
Legume	101,1	126,2	91,2	110,0
Cartof	180,6	100,0	46,2	153,5
Tutun	-	11,2	0,0	7,8
Sfeclă de zahăr	197,8	0,0	-	197,8
Struguri	31,4	37,1	26,0	32,2
Fructe	31,5	20,5	5,2	20,1
<b>Gospodării casnice auxiliare</b>				
Grâu	19,2	23,4	26,4	24,8
Porumb	32,4	36,1	35,4	34,7
Alte culturi cerealiere	15,0	11,6	17,7	13,8
Floarea-soarelui	17,8	22,2	13,8	19,5
Legume	117,5	115,1	82,7	107,8
Cartof	120,3	107,8	80,1	108,0
Tutun	9,5	10,0	-	9,9
Sfeclă de zahăr	288,9	0,0	-	284,3
Struguri	66,3	65,5	58,5	64,0
Fructe	94,4	98,7	78,4	93,9

Specificare	Gospodării casnice auxiliare						Gospodării țărănești (de fermier)					
	Recolta la hectar, qh						Recolta la hectar, qh					
	25	35	45	25	35	45						
<b>1. Consumuri variabile - total</b>	<b>5217</b>	<b>208,68</b>	<b>5683</b>	<b>162,36</b>	<b>6202</b>	<b>137,82</b>	<b>5909</b>	<b>236,33</b>	<b>6872</b>	<b>196,35</b>	<b>8374</b>	<b>186,08</b>
inclusiv:												
1.1. Semințe	613	24,52	613	17,51	613	13,62	863	34,52	863	24,66	863	19,18
1.2. Îngrășăminte	453	18,11	582	16,64	752	16,72	553	22,10	768	21,93	1402	31,16
1.3. Preparate chimice	160	6,41	160	4,58	160	3,56	293	11,74	332	9,49	447	9,94
1.4. Operații mecanizate	3839	153,54	4162	118,90	4496	99,90	2996	119,84	3547	101,34	4076	9,58
1.5. Operații manuale	0	0,00	0	0,00	0	0,00	1031	41,26	1162	33,20	1341	29,80
1.6. Alte consumuri variabile	152	6,08	166	4,73	181	4,02	172	6,87	200	5,73	244	5,42
<b>2. Consumuri constante - total</b>	<b>493</b>	<b>19,72</b>	<b>536</b>	<b>15,33</b>	<b>581</b>	<b>12,90</b>	<b>822</b>	<b>32,87</b>	<b>936</b>	<b>26,74</b>	<b>1118</b>	<b>24,84</b>
inclusiv:												
2.1. Uzura mijloacelor fixe	13	0,54	23	0,64	29	0,64	37	1,48	40	1,13	48	1,06
2.2. Impozite și taxe	99	3,96	99	2,83	99	2,20	99	3,96	99	2,83	99	2,20
2.3. Plățile de arendă	224	8,96	245	6,99	266	5,92	509	20,34	591	16,89	720	16,00
2.4. Alte consumuri constante directe	157	6,26	170	4,86	186	4,14	177	7,09	206	5,89	251	5,58
<b>3. Consumuri directe - total</b>	<b>5710</b>	<b>228,40</b>	<b>6219</b>	<b>177,69</b>	<b>6783</b>	<b>150,72</b>	<b>6730</b>	<b>269,20</b>	<b>7808</b>	<b>223,09</b>	<b>9491</b>	<b>210,92</b>
<b>4. Consumuri indirecte</b>	<b>143</b>	<b>5,72</b>	<b>156</b>	<b>4,45</b>	<b>169</b>	<b>3,77</b>	<b>169</b>	<b>6,76</b>	<b>195</b>	<b>5,57</b>	<b>238</b>	<b>5,28</b>
<b>5. Costul normat</b>	<b>5853</b>	<b>234,12</b>	<b>6375</b>	<b>182,14</b>	<b>6952</b>	<b>154,49</b>	<b>6899</b>	<b>275,96</b>	<b>8003</b>	<b>228,66</b>	<b>9729</b>	<b>216,20</b>

Anexa nr. 4

**Prețurile medii de vânzare a produselor agricole, vîndute de către gospodăriile țărănești (de fermier) și gospodăriile casnice auxiliare**

Culturi agricole	Zonele geografice			În medie pe republică
	Nord	Centru	Sud	
<b>Gospodării țărănești (de fermier) și gospodării casnice auxiliare</b>				
Grâu	244,9	252,8	252,7	250,4
Porumb	204,5	246,1	237,4	240,7
Alte culturi cerealiere	607,7	456,0	891,8	597,9
Floarea-soarelui	446,7	475,3	489,6	466,9
Legume	572,3	587,6	526,4	578,4
Cartof	220,0	551,1	313,1	376,2
Tutun	...	...	...	...
Sfeclă de zahăr	...	...	...	...
Struguri	259,3	304,7	283,3	293,6
Fructe	392,9	553,4	885,5	499,4

Anexa nr. 5

**COMPONENȚA ZONELOR GEOGRAFICE**
**NORD**  
 mun. Bălți  
 Briceni  
 Dondușeni  
 Drochia  
 Edineț  
 Fălești  
 Florești  
 Glodeni  
 Ocnița  
 Rîșcani  
 Singerei  
 Soroca

**CENTRU**  
 mun. Chișinău  
 Anenii Noi  
 Călărași  
 Criuleni  
 Dubăsari  
 Hîncești  
 Ialoveni  
 Nisporeni  
 Orhei  
 Rezina  
 Strășeni  
 Șoldănești  
 Telenești  
 Ungheni

**SUD**  
 Basarabeasca  
 Cahul  
 Cantemir  
 Căușeni  
 Cimișlia  
 Leova  
 Ștefan-Vodă  
 Taraclia  
 UTA Găgăuzia

Anexa nr. 6

**Normativele veniturilor nete în fitotehnie \***

	Zonele geografice		
	Nord	Centru	Sud
Gospodării țărănești (de fermier)	1611,1	1697,0	1672,9
Gospodării casnice auxiliare	4191,0	6194,1	5714,2

\* Venitul net normat pentru serele se calculează cu utilizarea coeficienților:

- serele fără încălzire k=3,4;

- serele cu încălzire k=5,6.

Anexa nr. 7

**Normativele veniturilor nete în sectorul zootehnic**

	Zonele geografice		
	Nord	Centru	Sud
Gospodării țărănești (de fermier)	1382,8	1456,5	1435,8
Gospodării casnice auxiliare	3597,1	5316,3	4904,4

Anexa nr. 8

**Normativele veniturilor nete în agricultură**

	Zonele geografice		
	Nord	Centru	Sud
Gospodării țărănești (de fermier)	2993,9	3153,5	3108,7
Gospodării casnice auxiliare	7788,1	11510,4	10618,6

**Acte ale Ministerului Educației al Republicii Moldova**

**1388 ORDIN**  
**despre modificarea Regulamentului**  
**cu privire la efectele juridice ale actelor de studii**  
**eliberate de către instituțiile de învățământ**  
**din raioanele de Est ale Republicii Moldova și or. Bender**

În contextul promovării măsurilor de consolidare a încrederii între cele două maluri ale Nistrului și în scopul modificării procedurii existente de perfectare a actelor de studii, eliberate de instituțiile de învățământ din raioanele de Est ale Republicii Moldova și or. Bender,

în conformitate cu pct. 12 din Regulamentul Ministerului Educației, aprobat prin Hotărârea Guvernului nr. 653 din 06.11.2009, emit următorul

**ORDIN:**

1. Se modifică pct. 4 din Regulamentul cu privire la efectele juridice ale actelor de studii eliberate de către

instituțiile de învățământ din raioanele de Est ale Republicii Moldova și or. Bender, aprobat prin Ordinul Ministerului Educației nr. 20 din 21.01.2004, publicat în Monitorul Oficial nr. 19-21/41 din 30.01.2004, după cum urmează:

- sintagma „va schimba actele menționate la p.2 al prezentului Regulament”, se substituie cu sintagma „eliberează acte de studii pe formularul aprobat de Ministerul Educației al Republicii Moldova”.

2. Prezentul ordin intră în vigoare la data publicării în Monitorul Oficial al Republicii Moldova.

**MINISTRUL EDUCAȚIEI**

**Maia SANDU**

**Nr. 869. Chișinău, 5 noiembrie 2012.**



**Acte ale Ministerului Sănătății al Republicii Moldova**
**1389 O R D I N**
**cu privire la modificarea și completarea Ordinului nr. 404 din 30 octombrie 2007 „Cu privire la delimitarea juridică a asistenței medicale primare la nivel raional”**

În conformitate cu prevederile art. 69-72, 181-191 din Codul civil, aprobat prin Legea nr.1107-XV din 6 iunie 2002, Hotărârii Guvernului nr. 1471 din 24 decembrie 2007 „Cu privire la aprobarea Strategiei de dezvoltare a sistemului de sănătate în perioada 2008-2017”, în scopul perfectării managementului, optimizării și eficientizării activității instituțiilor de asistență medicală primară, în vederea ameliorării calității asistenței medicale primare prestate populației pe principiul medicinei de familie și îmbunătățirii indicatorilor de sănătate a populației, în temeiul pct. 9 al Regulamentului privind organizarea și funcționarea Ministerului Sănătății, aprobat prin Hotărârea Guvernului nr. 397 din 31 mai 2011,

**ORDON:**

1. Se aprobă Regulamentul-cadru al Instituției Medico-Sanitare Publice Centrul de Sănătate, conform anexei.

2. Ordinul nr.404 din 30 octombrie 2007 „Cu privire la delimitarea juridică a asistenței medicale primare la nivel raional” (Monitorul Oficial al Republicii Moldova, 2008, nr. 78-79/222) se modifică și se completează după cum urmează:

- 1) punctul 6 se exclude;
- 2) la punctul 8, subpunctul 8.3., sintagma „și șefi ai

Centrelor de Sănătate” se exclude;

3) punctul 8 se completează cu subpunctele 8.5. și 8.6. în următoarea redacție:

„8.5. Să adopte decizii de schimbare a denumirii Instituțiilor Medico-Sanitare Publice Centre ale Medicilor de Familie în Instituții Medico-Sanitare Publice Centre de Sănătate la momentul separării tuturor Centrelor de Sănătate din localitățile rurale, cu aprobarea Regulamentelor și înregistrarea lor în modul stabilit de legislația în vigoare;

8.6. Să desemneze în funcții directorii Instituțiilor Medico-Sanitare Publice Centre de Sănătate, inclusiv nou-fundate, în conformitate cu prevederile Codului muncii.”

3. La momentul separării tuturor Centrelor de Sănătate din localitățile rurale Ordinul nr.404 din 30 octombrie 2007 „Cu privire la delimitarea juridică a asistenței medicale primare la nivel raional” se consideră caduc.

4. Direcția asistență medicală primară (dna Tatiana Zatic) va organiza publicarea prezentului ordin în Monitorul Oficial al Republicii Moldova.

5. Controlul îndeplinirii prezentului ordin mi-l asum personal.

**MINISTRUL SĂNĂTĂȚII**

Nr. 957. Chișinău, 28 septembrie 2012.

**Andrei USATII**
**REGULAMENTUL  
 INSTITUȚIEI MEDICO-SANITARE PUBLICE CENTRUL DE SĂNĂTATE**
**Capitolul I  
 Dispoziții generale**

1. Prezentul Regulament este elaborat în conformitate cu Legea ocrotirii sănătății nr. 411-XIII din 28 martie 1995, Legea cu privire la asigurarea obligatorie de asistență medicală nr. 1585-XIII din 28 februarie 1998, Legea privind înregistrarea de stat a persoanelor juridice și întreprinzătorilor individuali nr.220-XVI din 19 octombrie 2007, Codul civil al Republicii Moldova nr. 1107-XV din 6 iunie 2002, alte acte normative în vigoare.

2. Instituția medico-sanitară publică Centrul de Sănătate \_\_\_\_\_ este persoană juridică din momentul adoptării Deciziei de fondare și aprobării prezentului Regulament de către Ministerul Sănătății și înregistrarea de stat la oficiul teritorial al Camerei Înregistrării de Stat a Ministerului Justiției.

3. Instituția medico-sanitară publică Centrul de Sănătate \_\_\_\_\_ include, după caz, în componența sa instituțiile de asistență medicală primară, conform Nomenclatorului cu edificii și alte fonduri fixe, utilaje și aparataje medicale, unități de transport etc.

4. Denumirea completă a institutiei medico-sanitare publice este:

Instituția medico-sanitară publică Centrul de Sănătate \_\_\_\_\_.

5. Denumirea prescurtată a institutiei medico-sanitare publice este:

IMSP CS \_\_\_\_\_.

6. Centrul de Sănătate \_\_\_\_\_ este o instituție medico-sanitară publică de asistență medicală primară cu filialele din componență stabilite conform Nomenclatorului instituțiilor medico-sanitare publice, aprobat de Ministerul Sănătății și beneficiază de toate drepturile ce decurg din calitatea de persoană juridică de drept public, are conturi proprii în bancă,

inclusiv și valutare, dispune de șampilă și formular cu siglă de antet.

7. IMSP Centrul de Sănătate \_\_\_\_\_ își desfășoară activitatea sa necomercială (nelucrative) pe principiul autofinanțării, de non-profit, în conformitate cu legislația în vigoare și prezentul Regulament.

8. IMSP Centrul de Sănătate \_\_\_\_\_ activează pe teritoriul Republicii Moldova.

9. Durata de activitate a IMSP Centrul de Sănătate \_\_\_\_\_ este nelimitată în timp.

10. Sediul IMSP Centrul de Sănătate \_\_\_\_\_ se află pe adresa: \_\_\_\_\_.

**Capitolul II**
**Scopul, sarcinile și tipurile de activitate**

11. Scopul principal al IMSP Centrul de Sănătate \_\_\_\_\_ este ocrotirea sănătății populației prin dezvoltarea și fortificarea continuă a medicinei de familie cu accentuarea priorității pe măsurile de prevenire a maladiilor populației din raionul \_\_\_\_\_.

12. IMSP Centrul de Sănătate \_\_\_\_\_ are următoarele obiective majore:

1) sporirea accesibilității la asistența medicală primară și a promptitudinii în acordarea acesteia;

2) îmbunătățirea calității serviciilor medicale prin ameliorarea nivelului profesional și tehnologic, orientat spre asigurarea securității pacientului și respectarea drepturilor acestuia;

3) ameliorarea indicatorilor de sănătate prin realizarea măsurilor de profilaxie, de tratament al bolilor, activităților de supraveghere și reabilitare a pacienților în conformitate cu normele stabilite în condiții de ambulator și la domiciliu și mobilitatea comunității în adoptarea modului sănătos de viață;

4) asigurarea continuității și succesivității procesului curativ-

diagnostic cu instituțiile medico-sanitare publice a sistemului de sănătate raional.

13. Pentru realizarea scopului și obiectivelor menționate IMSP Centrul de Sănătate \_\_\_\_\_ are următoarele atribuții:

1) planificarea serviciilor medicale primare în conformitate cu prioritățile și necesitățile populației localităților deservite;

2) prestarea serviciilor medicale primare în cadrul asigurării obligatorii de asistență medicală în conformitate cu contractele încheiate cu Compania Națională de Asigurări în Medicină și cu actele normative în vigoare;

3) prestarea serviciilor medicale în cadrul asigurărilor medicale facultative în conformitate cu clauzele contractuale și prevederile legale;

4) realizarea măsurilor de profilaxie, de tratament al bolilor și a măsurilor de supraveghere și reabilitare a pacienților în condiții de ambulator și la domiciliu, în conformitate cu normele stabilite;

5) asigurarea echității și liberei alegeri a medicului de familie;

6) promovarea parteneriatului public – privat în special în domeniul îngrijirilor comunitare și la domiciliu;

7) organizarea măsurilor de mobilizare a comunității în susținerea modului sănătos de viață și diminuarea acțiunii factorilor de risc;

8) prestarea de servicii medicale contra plată, în baza actelor normative în vigoare;

9) procurarea echipamentului, medicamentelor și consumabilelor necesare pentru prestarea serviciilor medicale, precum și a altor bunuri necesare pentru activitatea sa, cu respectarea procedurilor legale de achiziții și prevederilor prezentului Regulament;

10) organizarea asistenței cu medicamente și consumabile a populației, în conformitate cu actele normative în vigoare;

11) darea în locațiune a bunurilor și încăperilor, trecerea la cheltuieli a mijloacelor fixe și vânzarea mijloacelor fixe neutilizate în activitatea Centrului de Sănătate \_\_\_\_\_, cu acordul Fondatorului;

12) implementarea tehnologiilor moderne orientate spre asigurarea securității pacientului și calității serviciilor medicale (utilizarea standardelor, ghidurilor de tratament și protocoalelor clinice aprobate etc.);

13) colectarea datelor, crearea și asigurarea gestionării eficiente a bazelor de date privind serviciile medicale prestate și prezentarea în modul și termenul stabilit a rapoartelor și informațiilor despre activitatea IMSP Centrul de Sănătate;

14) monitorizarea indicatorilor principali de sănătate și raportarea lor în termenii stabiliți către **Centrul Național de Management în Sănătate**;

15) încheierea contractelor cu persoane terțe, cu prestatorii de servicii aferente activității de bază (rețele de comunicații, de canalizare, paza de stat etc.);

16) asigurarea conlucrării cu alți prestatori de servicii medicale, pentru asigurarea integrității și continuității tratamentului, respectarea principiilor de etapizare a asistenței medicale;

17) organizarea și participarea la conferințe tematice în domeniile de activitate;

18) este în drept să solicite informații de la alte instituții medicale, referitor la starea sănătății pacientului, extrase din fisa medicală, rezultatele de laborator și a investigațiilor efectuate în procesul acordării asistenței medicale.

19) efectuarea altor activități permise de legislația în vigoare.

14. IMSP Centrul de Sănătate \_\_\_\_\_ prestează serviciile medicale de tipurile și spectrul stipulate în Nomenclatorul instituțiilor medico-sanitare, aprobat de Ministerul Sănătății conform prevederilor art.4 alin.(5) al Legii ocrotirii sănătății nr. 411-XIII din 28.03.1995, în conformitate cu normativele de

activitate și tarifele stabilite de Ministerul Sănătății.

### Capitolul III

#### Organele de conducere și de administrare

##### Secțiunea 1

###### Fondatorul

15. Fondator al IMSP Centrul de Sănătate \_\_\_\_\_ este \_\_\_\_\_.

16. Fondatorul are următoarele atribuții exclusive:

1) adoptarea deciziei de fondare, reorganizare sau lichidare a IMSP Centrul de Sănătate \_\_\_\_\_, conform Nomenclatorului instituțiilor medico-sanitare aprobat de Ministerul Sănătății;

2) angajează în bază de contract, pe un termen de 5 ani și eliberează din funcție Directorul IMSP Centrul de Sănătate;

3) aprobă organigrama și statele de personal ale IMSP Centrul de Sănătate \_\_\_\_\_;

4) coordonarea devizului de venituri și cheltuieli (business-plan), a modificărilor la acesta, precum și a contractului de prestare a serviciilor medicale dintre Centrul de Sănătate \_\_\_\_\_ și Compania Națională de Asigurări în Medicină;

5) transmiterea, în baza contractului de comodat, a bunurilor autorității administrației publice (Fondatorului) în gestiunea IMSP Centrul de Sănătate \_\_\_\_\_;

6) aprobarea tranzacțiilor cu persoane terțe a căror sumă depășește 25% din suma mijloacelor financiare planificate pentru a fi acumulate de către IMSP Centrul de Sănătate \_\_\_\_\_ pe parcursul anului curent de activitate;

7) aprobarea dării în locațiune a bunurilor și încăperilor, trecerea la cheltuieli a mijloacelor fixe și vânzarea mijloacelor fixe neutilizate în activitatea IMSP Centrul de Sănătate \_\_\_\_\_;

8) aprobarea, cu acordul Ministerului Sănătății, a creării și lichidării filialelor IMSP Centrul de Sănătate \_\_\_\_\_ și aderarea ei la uniuni sau asociații, conform Nomenclatorului instituțiilor medico-sanitare publice aprobat de Ministerul Sănătății;

9) alocarea mijloacelor financiare pentru construcția, reconstrucția, reparația capitală a edificiilor, procurarea utilajului costisitor, a transportului sanitar și a medicamentelor pentru realizarea Programelor Naționale, crearea condițiilor pentru acreditarea Instituției medico-sanitare publice;

10) controlul activităților curente ale IMSP Centrul de Sănătate \_\_\_\_\_, inclusiv prin solicitarea de informații, acte, explicații, rapoarte de activitate etc.

17. Deciziile Fondatorului, în probleme ce țin de atribuțiile acestuia, sînt obligatorii pentru conducerea și persoanele cu funcții de răspundere ale instituției medico-sanitare publice.

18. Fondatorul nu este în drept să ia decizii referitoare la activitatea IMSP Centrul de Sănătate, în afara atribuțiilor specificate la punctul 16.

19. Hotărârile, ordinele și deciziile Ministerului Sănătății, în problemele ce țin de atribuțiile sale ca organ central de specialitate, sînt obligatorii pentru Consiliul administrativ, conducere și alte persoane cu funcții de răspundere ale IMSP Centrul de Sănătate \_\_\_\_\_.

##### Secțiunea 2 Consiliul administrativ

20. Consiliul administrativ este organul de administrare și control al activității IMSP Centrul de Sănătate \_\_\_\_\_.

21. Consiliul administrativ este constituit de către Fondator pe un termen de 5 ani și își exercită atribuțiile sale în conformitate cu legislația în vigoare și prezentul Regulament.

22. Consiliul administrativ are următoarele atribuții exclusive:

1) examinarea și aprobarea planurilor de activitate ale IMSP Centrul de Sănătate \_\_\_\_\_;

2) examinarea și aprobarea rapoartelor trimestriale și anuale privind activitatea IMSP Centrul de Sănătate \_\_\_\_\_ și prezentarea lor pentru informare Fondatorului;

3) examinarea și prezentarea pentru coordonare cu Fonda-

torul a devizului de venituri și cheltuieli (business-plan) și a modificărilor la acesta, precum și a contractului de prestare a serviciilor medicale dintre IMSP Centrul de Sănătate \_\_\_\_\_ și Compania Națională de Asigurări în Medicină;

4) aprobarea listelor de tarife a salariilor IMSP Centrul de Sănătate \_\_\_\_\_;

5) aprobarea planurilor de achiziție a bunurilor, serviciilor și lucrărilor.

23. Consiliul administrativ al IMSP Centrul de Sănătate \_\_\_\_\_ este compus din 5 persoane, inclusiv:

1) reprezentantul Fondatorului (Președintele consiliului);

2) reprezentantul Companiei Naționale de Asigurări în Medicină (vicepreședinte);

3) reprezentantul colectivului de muncă, ales la adunarea generală a colectivului prin votul majorității celor prezenți sau delegat de comitetul sindical al instituției;

4) reprezentantul unei asociații nonguvernamentale din domeniul sănătății;

5) directorul.

24. Președintele consiliului convoacă și conduce ședințele Consiliului administrativ. În absența Președintelui, atribuțiile acestuia le exercită vicepreședintele.

25. Ședințele Consiliului administrativ pot fi ordinare și extraordinare.

26. Ședințele ordinare ale Consiliului administrativ se țin nu mai rar de o dată pe trimestru.

27. Ședințele extraordinare ale Consiliului administrativ se convoacă de către Președintele consiliului:

1) din inițiativa acestuia;

2) la cererea a cel puțin 3 membri din Consiliul administrativ;

3) la cererea Fondatorului;

4) la cererea Directorului.

28. Cvorumul necesar pentru desfășurarea ședinței Consiliul administrativ constituie trei persoane din membrii Consiliului.

29. La ședințele Consiliului administrativ fiecare membru deține un vot. Nu se admite transmiterea votului unui membru al Consiliului administrativ către un alt membru al consiliului sau altei persoane.

30. Deciziile Consiliului administrativ se adoptă cu votul majorității membrilor consiliului prezenți la ședință.

### **Secțiunea 3**

#### **Directorul**

31. Directorul este persoana responsabilă și abilitată cu dreptul de gestionare și conducere operativă a IMSP Centrul de Sănătate \_\_\_\_\_.

32. La funcția de Director IMSP Centrul de Sănătate poate fi acceptată persoana care are studii medicale superioare, apt de muncă, conform certificatului medical, fără antecedente penale, posesor al certificatului de medic de familie, cu pregătire în domeniul Sănătății publice și Managementului sanitar și/sau cu capacități manageriale.

33. Directorul este desemnat în funcție și concediat din funcție de Fondator conform prevederilor Codului muncii.

34. Directorul IMSP Centrul de Sănătate \_\_\_\_\_ are următoarele atribuții:

1) reprezintă interesele IMSP Centrul de Sănătate \_\_\_\_\_, fără procură, în relațiile cu persoane terțe;

2) asigură executarea actelor legislative și normative în vigoare, hotărârilor, ordinelor și deciziilor Fondatorului și Ministerului Sănătății și ale Consiliului administrativ;

3) elaborează strategia de dezvoltare și planurile anuale de activitate ale IMSP Centrul de Sănătate \_\_\_\_\_;

4) elaborează organigrama și statele de personal ale IMSP Centrul de Sănătate \_\_\_\_\_, și le prezintă spre aprobare Fondatorului, conform normativelor aprobate de Ministerul Sănătății;

5) elaborează rapoartele trimestriale și anuale privind activitatea IMSP Centrul de Sănătate \_\_\_\_\_ și le prezintă pentru

examinare și aprobare Consiliului administrativ;

6) semnează contracte, eliberează procuri, deschide conturi în bănci, gestionează mijloacele financiare ale IMSP Centrul de Sănătate \_\_\_\_\_;

7) delegează, în bază de procură, unele împuterniciri și altor angajați ai instituției;

8) încheie contracte individuale de muncă cu angajații IMSP Centrul de Sănătate \_\_\_\_\_, conform actelor normative în vigoare;

9) aprobă devizul de venituri și cheltuieli (business-plan) și modificările la acesta, cu prezentare pentru examinare către Consiliul administrativ;

10) prezintă Fondatorului propuneri privind reprofilarea, reconstrucția, extinderea, reutilizarea tehnică, trecerea la cheltuieli ale bunurilor IMSP Centrul de Sănătate \_\_\_\_\_;

11) asigură folosirea eficientă a bunurilor IMSP Centrul de Sănătate \_\_\_\_\_;

12) asigură organizarea și coordonarea procesului diagnostic-curativ conform standardelor, normativelor și a instrucțiunilor aprobate de Ministerul Sănătății;

13) asigură prestarea de servicii medicale în volumul și de calitate prevăzută în Programul Unic, în protocoalele și ghidurile de tratament aprobate de Ministerul Sănătății;

14) organizează dirijarea fluxului de pacienți, pentru accesul populației la asistență medicală primară, spitalicească și specializată de ambulator;

15) asigură conlucrarea și continuitatea în prestarea de servicii medicale primare populației cu serviciile de asistență medicală urgentă prespitalicească, asistența medicală spitalicească și specializată de ambulator etc., în conformitate cu actele normative în vigoare;

16) organizează și asigură acordarea asistenței medicale mamei și copilului, în conformitate cu actele normative în vigoare;

17) asigură coordonarea supravegherii maladiilor de către medicul de familie, în conformitate cu actele normative în vigoare;

18) asigură supravegherea, de comun cu medicul specialist de profil, a maladiilor ce depășesc competența medicului de familie, în conformitate cu actele normative în vigoare;

19) asigură monitorizarea indicatorilor de activitate și întreprinde măsuri concrete pentru ameliorarea acestora;

20) evaluează calitatea asistenței medicale prestate și participă la asigurarea procesului de acreditare, la apărarea drepturilor pacienților și a lucrătorilor medicali;

21) se preocupă de implementarea în practică a realizărilor științei medicale, inclusiv metodelor noi de diagnostic, profilaxie și tratament, bazate pe tehnologii moderne;

22) poartă răspundere disciplinară, administrativă și penală pentru încălcarea prevederilor actelor legislative și normative în procesul gestionării activității economico-financiare și operative ale IMSP Centrul de Sănătate \_\_\_\_\_;

23) emite ordine și dispoziții, în limita competenței, obligatorii pentru toți salariații IMSP Centrul de Sănătate \_\_\_\_\_;

24) organizează conferințe, seminare în problemele actuale ale medicinei;

25) asigură activitatea, prezintă subiecte pentru discuții la consfătuirile de lucru ale IMSP Centrul de Sănătate \_\_\_\_\_.

26) prezintă subiecte pentru discuții la Consiliul medical raional.

### **Capitolul IV**

#### **Patrimoniul și activitatea economico-financiară**

35. Patrimoniul IMSP Centrul de Sănătate \_\_\_\_\_ se formează din:

1) bunurile obținute în proprietate sau procurate pe parcursul activității;

2) mijloacele financiare obținute în urma prestării serviciilor medicale, inclusiv contra plată;

- 3) mijloacele bugetului de stat;
- 4) mijloacele fondurilor asigurării obligatorii de asistență medicală și asigurărilor facultative de sănătate;
- 5) credite bancare;
- 6) venituri obținute din arendarea echipamentului și încăperilor;
- 7) mijloacele provenite de la sponsori și din fondurile de binefacere;
- 8) alte surse de venit permise de legislația în vigoare.

36. Întreg patrimoniul IMSP Centrul de Sănătate \_\_\_\_\_ este folosit exclusiv pentru realizarea obiectivelor stabilite în prezentul Regulament.

37. Pentru gestionarea mijloacelor acumulate, IMSP Centrul de Sănătate \_\_\_\_\_ deschide cel puțin două conturi:

- 1) pentru mijloacele obținute în urma acordării serviciilor medicale contractate de Compania Națională de Asigurări în Medicină;

- 2) pentru mijloacele obținute în urma prestării de servicii contra plată, inclusiv cele prestate peste volumul prevăzut de Programul unic al asigurării obligatorii de asistență medicală.

38. IMSP Centrul de Sănătate \_\_\_\_\_ își planifică activitatea sa economico-financiară conform devizului de venituri și cheltuieli (business-plan) astfel, încât acesta să asigure atingerea scopurilor prevăzute de prezentul Regulament și dezvoltarea sa ulterioară.

39. Devizul de venituri și cheltuieli (business-plan) se întocmesc în conformitate cu prevederile legale în vigoare, se aprobă de către Director, se examinează de Consiliul administrativ și se coordonează cu Fondatorul, iar cel pentru mijloacele provenite din fondurile asigurării obligatorii de asistență medicală – se coordonează și cu Compania Națională de Asigurări în Medicină, incluzând cota cheltuielilor pentru salarizarea angajaților, procurarea medicamentelor, precum și alte cheltuieli.

40. IMSP Centrul de Sănătate \_\_\_\_\_ desfășoară activitatea economico-financiară pe cont propriu și poartă responsabilitate patrimonială proprie, în conformitate cu legislația și actele normative în vigoare.

41. Răspunderea IMSP Centrul de Sănătate \_\_\_\_\_ față de terți nu se răsfrânge asupra bunurilor primite de la Fondator în baza contractului de comodat.

42. Mijloacele financiare care, la sfârșitul anului bugetar, constituie depășirea veniturilor asupra cheltuielilor IMSP Centrul de Sănătate \_\_\_\_\_, se utilizează pentru atingerea scopurilor regulamentare ale instituției în anul următor de gestiune, în conformitate cu prevederile legale, fiind incluse în devizele de venituri și cheltuieli (business-plan).

43. IMSP Centrul de Sănătate \_\_\_\_\_ formează rezerve în modul stabilit prin actele normative în vigoare. Defalcările aferente constituirii rezervelor se stabilesc anual în mărime de până la 10% din suma totală a veniturilor, dar care nu poate depăși cota de 25% din volumul cheltuielilor anuale.

44. Mijloacele financiare aferente rezervelor pot fi păstrate în cont în depozit bancar.

45. IMSP Centrul de Sănătate \_\_\_\_\_ formează un fond de cel puțin 2% din fondul de salarizare pentru instruirea personalului medico – sanitar și farmaceutic.

46. IMSP Centrul de Sănătate \_\_\_\_\_ ține evidența contabilă în conformitate cu standardele naționale de contabilitate. Evidența statistică este întocmită în conformitate cu legislația în vigoare. Rapoartele financiare și statistice se întocmesc și se prezintă organelor abilitate, în modul și termenelor stabilite.

47. Nerespectarea cerințelor legate de rapoartele respective sau prezentarea întârziată a acestora atrage după sine răspunderea prevăzută de legislația în vigoare.

48. Remunerarea muncii se efectuează în baza actelor normative, care reglementează salarizarea angajaților din insti-

tuțiile medico-sanitare publice încadrate în sistemul asigurărilor obligatorii de asistență medicală.

## **Capitolul V**

### **Controlul activității**

49. Controlul corespunderii activității IMSP Centrul de Sănătate \_\_\_\_\_ cu obiectivele prevăzute în prezentul Regulament se exercită de către Fondator și Ministerul Sănătății.

50. Pentru realizarea controlului activității IMSP Centrul de Sănătate \_\_\_\_\_ Fondatorul și Ministerul Sănătății este în drept să ceară toate documentele necesare, precum și explicațiile de rigoare de la persoanele împuternicite să conducă sau să reprezinte IMSP Centrul de Sănătate \_\_\_\_\_, precum și de la alți angajați ai instituției.

51. În caz de depistare a încălcărilor în activitatea IMSP \_\_\_\_\_ Fondatorul și Ministerul Sănătății sînt în drept să avertizeze și să ia deciziile de rigoare în conformitate cu legislația Republicii Moldova.

52. Avertizarea și decizia va conține motivele emiterii, cererea de înlăturare a încălcărilor comise sau de evitare a acestora pe viitor.

53. Avertizarea și decizia se comunică IMSP Centrul de Sănătate \_\_\_\_\_ în formă scrisă, cu indicarea termenului în care aceasta este obligată să comunice despre rezultatele examinării și despre măsurile întreprinse.

54. Controlul respectării legislației financiare și fiscale se efectuează de către organele abilitate, companiile de audit și de alte organe de stat în cazurile prevăzute de legislația Republicii Moldova.

55. Controlul utilizării mijloacelor financiare provenite din fondurile asigurării obligatorii de asistență medicală și corespunderea volumului și calității serviciilor medicale prestate persoanelor asigurate se efectuează de către Compania Națională de Asigurări în Medicină în conformitate cu clauzele contractului încheiat între aceștia și cu prevederile legale în vigoare.

56. Exercițarea controlului nu trebuie să afecteze regimul normal de activitate a IMSP Centrul de Sănătate \_\_\_\_\_.

## **Capitolul VI**

### **Reorganizarea și dizolvarea**

57. Decizia de reorganizare sau dizolvare a IMSP Centrul de Sănătate \_\_\_\_\_ se adoptă de către Fondator, în conformitate cu prevederile legale în vigoare și în corespundere cu Nomenclatorul instituțiilor medico-sanitare aprobat de Ministerul Sănătății.

58. Procedura și succesiunea de drept, în cazul reorganizării IMSP \_\_\_\_\_ se efectuează în conformitate cu legislația în vigoare.

59. Persoanele juridice apărute în rezultatul reorganizării pot fi numai instituții medico-sanitare publice.

60. Reorganizarea se consideră efectuată numai după aprobarea de către Ministerul Sănătății a Regulamentelor instituțiilor medico-sanitare publice noi apărute și înregistrarea lor în conformitate cu prevederile legale în vigoare.

61. Dizolvarea IMSP Centrul de Sănătate \_\_\_\_\_ are ca efect deschiderea procedurii de lichidare. Procedura de lichidare se efectuează în corespundere cu legislația în vigoare.

## **Capitolul VII**

### **Dispoziții finale**

62. Regulamentul se elaborează conform Regulamentului-model, se aprobă de către Ministerul Sănătății, și se înregistrează la oficiul teritorial al Camerei Înregistrării de Stat a **Ministerului Tehnologiei Informației și Comunicațiilor**.

63. Modificările și completările la prezentul Regulament intră în vigoare din momentul aprobării lor de către Ministerul Sănătății.

### **1390 ORDIN** **cu privire la înregistrarea de stat** **a suplimentelor alimentare**

În conformitate cu prevederile art.24 al Legii privind supravegherea de stat a sănătății publice nr. 10-XVI din 03.02.2009 (Monitorul Oficial nr.67/183 din 03.04.2009), Hotărârii Guvernului Republicii Moldova nr. 538 din 02.09.2009 "Pentru aprobarea Regulamentului sanitar privind suplimentele alimentare" (Monitorul Oficial nr.138-139/603 din 08.09.2009), Hotărârii Guvernului Republicii Moldova nr. 533 din 13.07.2011 "Cu privire la aprobarea Listei și tarifelor serviciilor contra cost din sfera sănătății publice prestate persoanelor fizice și juridice" (Monitorul Oficial nr. 118-121 din 22.07.2011), Ordinului Ministerului Sănătății nr.489 din 14.12.2009 „Cu privire la implementarea Hotărârii Guvernului nr. 538 din 02.09.2009”, cu modificările ulterioare nr.543 din 06.08.2010, în baza deciziei pozitive a Comisiei de experți pentru evaluarea materialelor în vederea înregistrării suplimentelor alimentare, substanțelor cu scop nutrițional sau fiziologic, plantelor și preparatelor din plante,

**MINISTRUL SĂNĂTĂȚII**

Nr. 1114. Chișinău, 6 noiembrie 2012.

destinate fabricării suplimentelor alimentare din cadrul Centrului Național de Sănătate Publică (proces-verbal nr. 20 din 25.07.2012), și în temeiul pct.8 al Regulamentului privind organizarea și funcționarea Ministerului Sănătății, aprobat prin HG 397 din 31.05.2011,

#### **ORDON:**

1. A înregistra și a permite utilizarea în teritoriul Republicii Moldova a produselor cu destinația supliment alimentar: **Swedish Beauty**, producător – Vitamex Production AB, Norrkoping, Suedia.

2. A include produsele **Swedish Beauty** în Lista suplimentelor alimentare înregistrate.

3. A publica prezentul ordin în Monitorul Oficial al Republicii Moldova.

4. Controlul asupra executării prezentului ordin se atribuie domnului Octavian Grama, viceministru.

**Andrei USATÎI**

### **1391 ORDIN** **cu privire la înregistrarea de stat** **a suplimentelor alimentare**

În conformitate cu prevederile art.24 al Legii privind supravegherea de stat a sănătății publice nr. 10-XVI din 03.02.2009 (Monitorul Oficial nr.67/183 din 03.04.2009), Hotărârii Guvernului Republicii Moldova nr. 538 din 02.09.2009 "Pentru aprobarea Regulamentului sanitar privind suplimentele alimentare" (Monitorul Oficial nr.138-139/603 din 08.09.2009), Hotărârii Guvernului Republicii Moldova nr. 533 din 13.07.2011 "Cu privire la aprobarea Listei și tarifelor serviciilor contra cost din sfera sănătății publice prestate persoanelor fizice și juridice" (Monitorul Oficial nr. 118-121 din 22.07.2011), Ordinului Ministerului Sănătății nr.489 din 14.12.2009 „Cu privire la implementarea Hotărârii Guvernului nr. 538 din 02.09.2009” cu modificările ulterioare nr.543 din 06.08.2010, în baza deciziei pozitive a Comisiei de experți pentru evaluarea materialelor în vederea înregistrării suplimentelor alimentare, substanțelor cu scop nutrițional sau fiziologic, plantelor și preparatelor din plante,

**MINISTRUL SĂNĂTĂȚII**

Nr. 1115. Chișinău, 6 noiembrie 2012.

destinate fabricării suplimentelor alimentare din cadrul Centrului Național de Sănătate Publică (proces-verbal nr. 20 din 25.07.2012), și în temeiul pct.8 al Regulamentului privind organizarea și funcționarea Ministerului Sănătății, aprobat prin HG 397 din 31.05.2011,

#### **ORDON:**

1. A înregistra și a permite utilizarea în teritoriul Republicii Moldova a produselor cu destinația supliment alimentar: **Bio Transit Cereales**, producător – Les Trois Chênes, Villecheneve, Franța.

2. A include produsele **Bio Transit Cereales** în Lista suplimentelor alimentare înregistrate.

3. A publica prezentul ordin în Monitorul Oficial al Republicii Moldova.

4. Controlul asupra executării prezentului ordin se atribuie domnului Octavian Grama, viceministru.

**Andrei USATÎI**

### **1392 ORDIN** **cu privire la înregistrarea de stat** **a suplimentelor alimentare**

În conformitate cu prevederile art.24 al Legii privind supravegherea de stat a sănătății publice nr. 10-XVI din 03.02.2009 (Monitorul Oficial nr.67/183 din 03.04.2009), Hotărârii Guvernului Republicii Moldova nr. 538 din 02.09.2009 "Pentru aprobarea Regulamentului sanitar privind suplimentele alimentare" (Monitorul Oficial nr.138-139/603 din 08.09.2009), Hotărârii Guvernului Republicii Moldova nr. 533 din 13.07.2011 "Cu privire la aprobarea Listei și tarifelor serviciilor contra cost din sfera sănătății publice prestate persoanelor fizice și juridice" (Monitorul Oficial nr. 118-121 din 22.07.2011), Ordinului Ministerului Sănătății nr.489 din 14.12.2009 „Cu privire la implementarea Hotărârii Guvernului nr. 538 din 02.09.2009” cu modificările ulterioare nr.543 din 06.08.2010, în baza deciziei pozitive a Comisiei de experți pentru evaluarea materialelor în vederea înregistrării suplimentelor alimentare, substanțelor cu scop nutrițional sau fiziologic, plantelor și preparatelor din plante, destinate fabricării suplimentelor alimentare din cadrul

**MINISTRUL SĂNĂTĂȚII**

Nr. 1116. Chișinău, 6 noiembrie 2012.

Centrului Național de Sănătate Publică (proces-verbal nr. 20 din 25.07.2012), și în temeiul pct.8 al Regulamentului privind organizarea și funcționarea Ministerului Sănătății, aprobat prin HG 397 din 31.05.2011,

#### **ORDON:**

1. A înregistra și a permite utilizarea în teritoriul Republicii Moldova a produselor cu destinația supliment alimentar: **Biolan, Fitolon, Provitam**, producător – OOO „Fitolon” Sankt Petersburg, Rusia.

2. A include produsele **Biolan, Fitolon, Provitam** în Lista suplimentelor alimentare înregistrate.

3. A publica prezentul ordin în Monitorul Oficial al Republicii Moldova.

4. Controlul asupra executării prezentului ordin se atribuie domnului Octavian Grama, viceministru.

**Andrei USATÎI**

**1393 ORDIN**  
**cu privire la înregistrarea de stat**  
**a suplimentelor alimentare**

În conformitate cu prevederile art.24 al Legii privind supravegherea de stat a sănătății publice nr. 10-XVI din 03.02.2009 (Monitorul Oficial nr.67/183 din 03.04.2009), Hotărârii Guvernului Republicii Moldova nr. 538 din 02.09.2009 "Pentru aprobarea Regulamentului sanitar privind suplimentele alimentare" (Monitorul Oficial nr.138-139/603 din 08.09.2009), Hotărârii Guvernului Republicii Moldova nr. 533 din 13.07.2011 "Cu privire la aprobarea Listei și tarifelor serviciilor contra cost din sfera sănătății publice prestate persoanelor fizice și juridice" (Monitorul Oficial nr. 118-121 din 22.07.2011), Ordinului Ministerului Sănătății nr.489 din 14.12.2009 „Cu privire la implementarea Hotărârii Guvernului nr. 538 din 02.09.2009”, cu modificările ulterioare, nr.543 din 06.08.2010, în baza deciziei pozitive a Comisiei de experți pentru evaluarea materialelor în vederea înregistrării suplimentelor alimentare, substanțelor cu scop nutrițional sau fiziologic, plantelor și preparatelor

**MINISTRUL SĂNĂTĂȚII**

Nr. 1117. Chișinău, 6 noiembrie 2012.

**1394 ORDIN**  
**cu privire la înregistrarea de stat**  
**a suplimentelor alimentare**

În conformitate cu prevederile art.24 al Legii privind supravegherea de stat a sănătății publice nr. 10-XVI din 03.02.2009 (Monitorul Oficial nr.67/183 din 03.04.2009), Hotărârii Guvernului Republicii Moldova nr. 538 din 02.09.2009 "Pentru aprobarea Regulamentului sanitar privind suplimentele alimentare" (Monitorul Oficial nr.138-139/603 din 08.09.2009), Hotărârii Guvernului Republicii Moldova nr. 533 din 13.07.2011 "Cu privire la aprobarea Listei și tarifelor serviciilor contra cost din sfera sănătății publice prestate persoanelor fizice și juridice" (Monitorul Oficial nr. 118-121 din 22.07.2011), Ordinului Ministerului Sănătății nr.489 din 14.12.2009 „Cu privire la implementarea Hotărârii Guvernului nr. 538 din 02.09.2009”, cu modificările ulterioare, nr.543 din 06.08.2010, în baza deciziei pozitive a Comisiei de experți pentru evaluarea materialelor în vederea înregistrării suplimentelor alimentare, substanțelor cu scop nutrițional sau fiziologic, plantelor și preparatelor din plante, destinate fabricării suplimentelor alimentare din cadrul

**MINISTRUL SĂNĂTĂȚII**

Nr. 1118. Chișinău, 6 noiembrie 2012.

**1395 ORDIN**  
**cu privire la înregistrarea de stat**  
**a suplimentelor alimentare**

În conformitate cu prevederile art.24 al Legii privind supravegherea de stat a sănătății publice nr. 10-XVI din 03.02.2009 (Monitorul Oficial nr.67/183 din 03.04.2009), Hotărârii Guvernului Republicii Moldova nr. 538 din 02.09.2009 "Pentru aprobarea Regulamentului sanitar privind suplimentele alimentare" (Monitorul Oficial nr.138-139/603 din 08.09.2009), Hotărârii Guvernului Republicii Moldova nr. 533 din 13.07.2011 "Cu privire la aprobarea Listei și tarifelor serviciilor contra cost din sfera sănătății publice prestate persoanelor fizice și juridice" (Monitorul Oficial nr. 118-121 din 22.07.2011), Ordinului Ministerului Sănătății nr.489 din 14.12.2009 „Cu privire la implementarea Hotărârii Guvernului nr. 538 din 02.09.2009”, cu modificările ulterioare, nr. 543 din 06.08.2010, în baza deciziei pozitive a Comisiei de experți pentru evaluarea materialelor în vederea înregistrării suplimentelor alimentare, substanțelor cu scop nutrițional sau fiziologic, plantelor și preparatelor din

**MINISTRUL SĂNĂTĂȚII**

Nr. 1119. Chișinău, 6 noiembrie 2012.

din plante, destinate fabricării suplimentelor alimentare din cadrul Centrului Național de Sănătate Publică (proces-verbal nr. 20 din 25.07.2012), și în temeiul pct.8 al Regulamentului privind organizarea și funcționarea Ministerului Sănătății, aprobat prin HG 397 din 31.05.2011,

**ORDON:**

1. A înregistra și a permite utilizarea în teritoriul Republicii Moldova a produselor cu destinația supliment alimentar: **Libidus**, producător – Changsha Herway Biotech Co., Ltd, China.

2. A include produsele **Libidus** în Lista suplimentelor alimentare înregistrate.

3. A publica prezentul ordin în Monitorul Oficial al Republicii Moldova.

4. Controlul asupra executării prezentului ordin se atribuie domnului Octavian Grama, viceministru.

**Andrei USATII**

Centrului Național de Sănătate Publică (proces-verbal nr. 20 din 25.07.2012), și în temeiul pct.8 al Regulamentului privind organizarea și funcționarea Ministerului Sănătății, aprobat prin HG 397 din 31.05.2011,

**ORDON:**

1. A înregistra și a permite utilizarea în teritoriul Republicii Moldova a produselor cu destinația supliment alimentar: **Prostenal Perfect N30, Prostenal Perfect N60, Urinal Akut, Urinal N30, Urinal N60**, producător – Walmark, Republica Cehă.

2. A include produsele **Prostenal Perfect N30, Prostenal Perfect N60, Urinal Akut, Urinal N30, Urinal N60** în Lista suplimentelor alimentare înregistrate.

3. A publica prezentul ordin în Monitorul Oficial al Republicii Moldova.

4. Controlul asupra executării prezentului ordin se atribuie domnului Octavian Grama, viceministru.

**Andrei USATII**

plante, destinate fabricării suplimentelor alimentare din cadrul Centrului Național de Sănătate Publică (proces-verbal nr. 16 din 13.03.2012), și în temeiul pct.8 al Regulamentului privind organizarea și funcționarea Ministerului Sănătății, aprobat prin HG 397 din 31.05.2011,

**ORDON:**

1. A înregistra și a permite utilizarea în teritoriul Republicii Moldova a produselor cu destinația supliment alimentar: **Rotabiotic**, producător – Kendy LTD, or.Bankya, Bulgaria.

2. A include produsele **Rotabiotic** în Lista suplimentelor alimentare înregistrate.

3. A publica prezentul ordin în Monitorul Oficial al Republicii Moldova.

4. Controlul executării prezentului ordin se atribuie domnului Octavian Grama, viceministru.

**Andrei USATII**

### **1396 ORDIN** **cu privire la înregistrarea de stat** **a suplimentelor alimentare**

În conformitate cu prevederile art.24 al Legii privind supravegherea de stat a sănătății publice nr. 10-XVI din 03.02.2009 (Monitorul Oficial nr.67/183 din 03.04.2009), Hotărârii Guvernului Republicii Moldova nr. 538 din 02.09.2009 "Pentru aprobarea Regulamentului sanitar privind suplimentele alimentare" (Monitorul Oficial nr.138-139/603 din 08.09.2009), Hotărârii Guvernului Republicii Moldova nr. 533 din 13.07.2011 "Cu privire la aprobarea Listei și tarifelor serviciilor contra cost din sfera sănătății publice prestate persoanelor fizice și juridice" (Monitorul Oficial nr. 118-121 din 22.07.2011), Ordinului Ministerului Sănătății nr.489 din 14.12.2009 „Cu privire la implementarea Hotărârii Guvernului nr. 538 din 02.09.2009”, cu modificările ulterioare, nr.543 din 06.08.2010, în baza deciziei pozitive a Comisiei de experți pentru evaluarea materialelor în vederea înregistrării suplimentelor alimentare, substanțelor cu scop nutrițional sau fiziologic, plantelor și preparatelor din plante,

**MINISTRUL SĂNĂTĂȚII**

Nr. 1120. Chișinău, 6 noiembrie 2012.

destinate fabricării suplimentelor alimentare din cadrul Centrului Național de Sănătate Publică (proces-verbal nr. 16 din 13.03.2012), și în temeiul pct.8 al Regulamentului privind organizarea și funcționarea Ministerului Sănătății, aprobat prin HG 397 din 31.05.2011,

#### **ORDON:**

1. A înregistra și a permite utilizarea în teritoriul Republicii Moldova a produselor cu destinația supliment alimentar: **Ginkgo/Gotu Kola**, producător – Nature'S Sunshine Products, Inc, SUA.

2. A include produsele **Ginkgo/Gotu Kola** în Lista suplimentelor alimentare înregistrate.

3. A publica prezentul ordin în Monitorul Oficial al Republicii Moldova.

4. Controlul executării prezentului ordin se atribuie domnului Octavian Grama, viceministru.

**Andrei USATII**

### **1397 ORDIN** **cu privire la înregistrarea de stat** **a suplimentelor alimentare**

În conformitate cu prevederile art.24 al Legii privind supravegherea de stat a sănătății publice nr. 10-XVI din 03.02.2009 (Monitorul Oficial nr.67/183 din 03.04.2009), Hotărârii Guvernului Republicii Moldova nr. 538 din 02.09.2009 "Pentru aprobarea Regulamentului sanitar privind suplimentele alimentare" (Monitorul Oficial nr.138-139/603 din 08.09.2009), Hotărârii Guvernului Republicii Moldova nr. 533 din 13.07.2011 "Cu privire la aprobarea Listei și tarifelor serviciilor contra cost din sfera sănătății publice prestate persoanelor fizice și juridice" (Monitorul Oficial nr. 118-121 din 22.07.2011), Ordinului Ministerului Sănătății nr.489 din 14.12.2009 „Cu privire la implementarea Hotărârii Guvernului nr. 538 din 02.09.2009”, cu modificările ulterioare, nr.543 din 06.08.2010, în baza deciziei pozitive a Comisiei de experți pentru evaluarea materialelor în vederea înregistrării suplimentelor alimentare, substanțelor cu scop nutrițional sau fiziologic, plantelor și preparatelor din plante, destinate fabricării suplimentelor alimentare din cadrul

**MINISTRUL SĂNĂTĂȚII**

Nr. 1121. Chișinău, 6 noiembrie 2012.

Centrului Național de Sănătate Publică (proces-verbal nr. 16 din 13.03.2012), și în temeiul pct.8 al Regulamentului privind organizarea și funcționarea Ministerului Sănătății, aprobat prin HG 397 din 31.05.2011,

#### **ORDON:**

1. A înregistra și a permite utilizarea în teritoriul Republicii Moldova a produselor cu destinația supliment alimentar: **Апивит, Энтеровит, Fitopar 30 capsule, Fitopar 60 capsule**, producător – ООО «Лаборатория современного здоровья», or.Berdsc, Rusia.

2. A include produsele **Апивит, Энтеровит, Fitopar 30 capsule, Fitopar 60 capsule** în Lista suplimentelor alimentare înregistrate.

3. A publica prezentul ordin în Monitorul Oficial al Republicii Moldova.

4. Controlul executării prezentului ordin se atribuie domnului Octavian Grama, viceministru.

**Andrei USATII**

### **1398 ORDIN** **cu privire la înregistrarea de stat** **a suplimentelor alimentare**

În conformitate cu prevederile art.24 al Legii privind supravegherea de stat a sănătății publice nr. 10-XVI din 03.02.2009 (Monitorul Oficial nr.67/183 din 03.04.2009), Hotărârii Guvernului Republicii Moldova nr. 538 din 02.09.2009 "Pentru aprobarea Regulamentului sanitar privind suplimentele alimentare" (Monitorul Oficial nr.138-139/603 din 08.09.2009), Hotărârii Guvernului Republicii Moldova nr. 533 din 13.07.2011 "Cu privire la aprobarea Listei și tarifelor serviciilor contra cost din sfera sănătății publice prestate persoanelor fizice și juridice" (Monitorul Oficial nr. 118-121 din 22.07.2011), Ordinului Ministerului Sănătății nr.489 din 14.12.2009 „Cu privire la implementarea Hotărârii Guvernului nr. 538 din 02.09.2009”, cu modificările ulterioare, nr.543 din 06.08.2010, în baza deciziei pozitive a

Comisiei de experți pentru evaluarea materialelor în vederea înregistrării suplimentelor alimentare, substanțelor cu scop nutrițional sau fiziologic, plantelor și preparatelor din plante, destinate fabricării suplimentelor alimentare din cadrul Centrului Național de Sănătate Publică (proces-verbal nr. 16 din 13.03.2012), și în temeiul pct.8 al Regulamentului privind organizarea și funcționarea Ministerului Sănătății, aprobat prin HG 397 din 31.05.2011,

#### **ORDON:**

1. A înregistra și a permite utilizarea în teritoriul Republicii Moldova a produselor cu destinația supliment alimentar: **Moringa**, producător – Ancient Greenfields Ltd, India.

2. A include produsele **Moringa** în Lista suplimentelor

alimentare înregistrate.

3. A publica prezentul ordin în Monitorul Oficial al Republicii Moldova.

**MINISTRUL SĂNĂTĂȚII**

Nr. 1122. Chișinău, 6 noiembrie 2012.

**1399 ORDIN**  
**cu privire la înregistrarea de stat**  
**a suplimentelor alimentare**

În conformitate cu prevederile art.24 al Legii privind supravegherea de stat a sănătății publice nr. 10-XVI din 03.02.2009 (Monitorul Oficial nr.67/183 din 03.04.2009), Hotărârii Guvernului Republicii Moldova nr. 538 din 02.09.2009 "Pentru aprobarea Regulamentului sanitar privind suplimentele alimentare" (Monitorul Oficial nr.138-139/603 din 08.09.2009), Hotărârii Guvernului Republicii Moldova nr. 533 din 13.07.2011 "Cu privire la aprobarea Listei și tarifelor serviciilor contra cost din sfera sănătății publice prestate persoanelor fizice și juridice" (Monitorul Oficial nr. 118-121 din 22.07.2011), Ordinului Ministerului Sănătății nr.489 din 14.12.2009 „Cu privire la implementarea Hotărârii Guvernului nr. 538 din 02.09.2009”, cu modificările ulterioare, nr.543 din 06.08.2010, în baza deciziei pozitive a Comisiei de experți pentru evaluarea materialelor în vederea înregistrării suplimentelor alimentare, substanțelor cu scop nutrițional sau fiziologic, plantelor și preparatelor din plante,

**MINISTRUL SĂNĂTĂȚII**

Nr. 1123. Chișinău, 6 noiembrie 2012.

**1400 ORDIN**  
**cu privire la înregistrarea de stat**  
**a suplimentelor alimentare**

În conformitate cu prevederile art.24 al Legii privind supravegherea de stat a sănătății publice nr. 10-XVI din 03.02.2009 (Monitorul Oficial nr.67/183 din 03.04.2009), Hotărârii Guvernului Republicii Moldova nr. 538 din 02.09.2009 "Pentru aprobarea Regulamentului sanitar privind suplimentele alimentare" (Monitorul Oficial nr.138-139/603 din 08.09.2009), Hotărârii Guvernului Republicii Moldova nr. 533 din 13.07.2011 "Cu privire la aprobarea Listei și tarifelor serviciilor contra cost din sfera sănătății publice prestate persoanelor fizice și juridice" (Monitorul Oficial nr. 118-121 din 22.07.2011), Ordinului Ministerului Sănătății nr.489 din 14.12.2009 „Cu privire la implementarea Hotărârii Guvernului nr. 538 din 02.09.2009”, cu modificările ulterioare, nr.543 din 06.08.2010, în baza deciziei pozitive a Comisiei de experți pentru evaluarea materialelor în vederea înregistrării suplimentelor alimentare, substanțelor cu scop nutrițional sau fiziologic, plantelor și preparatelor din plante,

**MINISTRUL SĂNĂTĂȚII**

Nr. 1124. Chișinău, 6 noiembrie 2012.

**1401 ORDIN**  
**cu privire la înregistrarea de stat**  
**a suplimentelor alimentare**

În conformitate cu prevederile art.24 al Legii privind supravegherea de stat a sănătății publice nr. 10-XVI din 03.02.2009 (Monitorul Oficial nr.67/183 din 03.04.2009), Hotărârii Guvernului Republicii Moldova nr. 538 din 02.09.2009 "Pentru aprobarea Regulamentului sanitar privind suplimentele alimentare" (Monitorul Oficial nr.138-139/603 din 08.09.2009), Hotărârii Guvernului Republicii Moldova nr. 533 din 13.07.2011 "Cu privire la aprobarea Listei și tarifelor serviciilor contra cost din sfera sănătății publice prestate persoanelor fizice și juridice" (Monitorul Oficial nr. 118-121 din 22.07.2011), Ordinului Ministerului

4. Controlul executării prezentului ordin se atribuie domnului Octavian Grama, viceministru.

**Andrei USATÎI**

destinate fabricării suplimentelor alimentare din cadrul Centrului Național de Sănătate Publică (proces-verbal nr. 16 din 13.03.2012), și în temeiul pct.8 al Regulamentului privind organizarea și funcționarea Ministerului Sănătății, aprobat prin HG 397 din 31.05.2011,

**ORDON:**

1. A înregistra și a permite utilizarea în teritoriul Republicii Moldova a produselor cu destinația supliment alimentar: **Eubiotic baby**, producător – Chr. Hansen A/S, Danemarca.

2. A include produsele **Eubiotic baby** în Lista suplimentelor alimentare înregistrate.

3. A publica prezentul ordin în Monitorul Oficial al Republicii Moldova.

4. Controlul executării prezentului ordin se atribuie domnului Octavian Grama, viceministru.

**Andrei USATÎI**

destinate fabricării suplimentelor alimentare din cadrul Centrului Național de Sănătate Publică (proces-verbal nr. 16 din 13.03.2012), și în temeiul pct.8 al Regulamentului privind organizarea și funcționarea Ministerului Sănătății, aprobat prin HG 397 din 31.05.2011,

**ORDON:**

1. A înregistra și a permite utilizarea în teritoriul Republicii Moldova a produselor cu destinația supliment alimentar: **Venoplant**, producător – Aesculapius Farmaceutici SRL, Italia.

2. A include produsele **Venoplant** în Lista suplimentelor alimentare înregistrate.

3. A publica prezentul ordin în Monitorul Oficial al Republicii Moldova.

4. Controlul executării prezentului ordin se atribuie domnului Octavian Grama, viceministru.

**Andrei USATÎI**

Sănătății nr.489 din 14.12.2009 „Cu privire la implementarea Hotărârii Guvernului nr. 538 din 02.09.2009”, cu modificările ulterioare, nr.543 din 06.08.2010, în baza deciziei pozitive a Comisiei de experți pentru evaluarea materialelor în vederea înregistrării suplimentelor alimentare, substanțelor cu scop nutrițional sau fiziologic, plantelor și preparatelor din plante, destinate fabricării suplimentelor alimentare din cadrul Centrului Național de Sănătate Publică (proces-verbal nr. 16 din 13.03.2012), și în temeiul pct.8 al Regulamentului privind organizarea și funcționarea Ministerului Sănătății, aprobat prin HG 397 din 31.05.2011,



**ORDON:**

1. A înregistra și a permite utilizarea în teritoriul Republicii Moldova a produselor cu destinația supliment alimentar: **Narine, Narimax Forte**, producător – „Vitamax-E” LLC, Erevan, Armenia.

2. A include produsele **Narine, Narimax Forte** în Lista

**MINISTRUL SĂNĂTĂȚII**

Nr. 1125. Chișinău, 6 noiembrie 2012.

suplimentelor alimentare înregistrate.

3. A publica prezentul ordin în Monitorul Oficial al Republicii Moldova.

4. Controlul executării prezentului ordin se atribuie domnului Octavian Grama, viceministru.

**Andrei USATȚI**

### **1402 ORDIN** cu privire la înregistrarea de stat a suplimentelor alimentare

În conformitate cu prevederile art.24 al Legii privind supravegherea de stat a sănătății publice nr. 10-XVI din 03.02.2009 (Monitorul Oficial nr.67/183 din 03.04.2009), Hotărârii Guvernului Republicii Moldova nr. 538 din 02.09.2009 “Pentru aprobarea Regulamentului sanitar privind suplimentele alimentare” (Monitorul Oficial nr.138-139/603 din 08.09.2009), Hotărârii Guvernului Republicii Moldova nr. 533 din 13.07.2011 “Cu privire la aprobarea Listei și tarifelor serviciilor contra cost din sfera sănătății publice prestate persoanelor fizice și juridice” (Monitorul Oficial nr. 118-121 din 22.07.2011), Ordinului Ministerului Sănătății nr.489 din 14.12.2009 „Cu privire la implementarea Hotărârii Guvernului nr. 538 din 02.09.2009”, cu modificările ulterioare, nr.543 din 06.08.2010, în baza deciziei pozitive a Comisiei de experți pentru evaluarea materialelor în vederea înregistrării suplimentelor alimentare, substanțelor cu scop nutrițional sau fiziologic, plantelor și preparatelor din plante,

**MINISTRUL SĂNĂTĂȚII**

Nr. 1126. Chișinău, 6 noiembrie 2012.

destinate fabricării suplimentelor alimentare din cadrul Centrului Național de Sănătate Publică (proces-verbal nr. 19 din 14.06.2012), și în temeiul pct. 8 al Regulamentului privind organizarea și funcționarea Ministerului Sănătății, aprobat prin HG 397 din 31.05.2011,

**ORDON:**

1. A înregistra, și a permite utilizarea în teritoriul Republicii Moldova a produselor cu destinația supliment alimentar: **Mobiven micro**, producător – Olivova, 1888, 25101, Říčany u Prahu, Republica Cehă.

2. A include produsele **Mobiven micro** în Lista suplimentelor alimentare înregistrate.

3. A publica prezentul ordin în Monitorul Oficial al Republicii Moldova.

4. Controlul executării prezentului ordin se atribuie domnului Octavian Grama, viceministru.

**Andrei USATȚI**

### **1403 ORDIN** cu privire la înregistrarea de stat a suplimentelor alimentare

În conformitate cu prevederile art.24 al Legii privind supravegherea de stat a sănătății publice nr. 10-XVI din 03.02.2009 (Monitorul Oficial nr.67/183 din 03.04.2009), Hotărârii Guvernului Republicii Moldova nr. 538 din 02.09.2009 “Pentru aprobarea Regulamentului sanitar privind suplimentele alimentare” (Monitorul Oficial nr.138-139/603 din 08.09.2009), Hotărârii Guvernului Republicii Moldova nr. 533 din 13.07.2011 “Cu privire la aprobarea Listei și tarifelor serviciilor contra cost din sfera sănătății publice prestate persoanelor fizice și juridice” (Monitorul Oficial nr. 118-121 din 22.07.2011), Ordinului Ministerului Sănătății nr.489 din 14.12.2009 „Cu privire la implementarea Hotărârii Guvernului nr. 538 din 02.09.2009”, cu modificările ulterioare, nr.543 din 06.08.2010, în baza deciziei pozitive a Comisiei de experți pentru evaluarea materialelor în vederea înregistrării suplimentelor alimentare, substanțelor cu scop nutrițional sau fiziologic, plantelor și preparatelor din plante,

**MINISTRUL SĂNĂTĂȚII**

Nr. 1127. Chișinău, 6 noiembrie 2012.

destinate fabricării suplimentelor alimentare din cadrul Centrului Național de Sănătate Publică (proces – verbal nr. 19 din 14.06.2012), și în temeiul pct.8 al Regulamentului privind organizarea și funcționarea Ministerului Sănătății, aprobat prin HG 397 din 31.05.2011;

**ORDON:**

1. A înregistra, și a permite utilizarea în teritoriul Republicii Moldova a produselor cu destinația supliment alimentar: **Vidane**, producător Eva Pharma for Pharmaceuticals&Medical Appliances SAE, Egipt.

2. A include produsele **Vidane** în Lista suplimentelor alimentare înregistrate.

3. A publica prezentul ordin în Monitorul Oficial al Republicii Moldova.

4. Controlul executării prezentului ordin se atribuie domnului Octavian Grama, viceministru.

**Andrei USATȚI**

**1404 ORDIN**  
**cu privire la înregistrarea de stat**  
**a suplimentelor alimentare**

În conformitate cu prevederile art.24 al Legii privind supravegherea de stat a sănătății publice nr. 10-XVI din 03.02.2009 (Monitorul Oficial nr.67/183 din 03.04.2009), Hotărârii Guvernului Republicii Moldova nr. 538 din 02.09.2009 "Pentru aprobarea Regulamentului sanitar privind suplimentele alimentare" (Monitorul Oficial nr.138-139/603 din 08.09.2009), Hotărârii Guvernului Republicii Moldova nr. 533 din 13.07.2011 "Cu privire la aprobarea Listei și tarifelor serviciilor contra cost din sfera sănătății publice prestate persoanelor fizice și juridice" (Monitorul Oficial nr. 118-121 din 22.07.2011), Ordinului Ministerului Sănătății nr.489 din 14.12.2009 „Cu privire la implementarea Hotărârii Guvernului nr. 538 din 02.09.2009”, cu modificările ulterioare, nr.543 din 06.08.2010, în baza deciziei pozitive a Comisiei de experți pentru evaluarea materialelor în vederea înregistrării suplimentelor alimentare, substanțelor cu scop nutrițional sau fiziologic, plantelor și preparatelor din plante, destinate fabricării suplimentelor alimentare din cadrul

**MINISTRUL SĂNĂTĂȚII**

Nr. 1128. Chișinău, 6 noiembrie 2012.

Centrului Național de Sănătate Publică (proces-verbal nr. 19 din 14.06.2012), și în temeiul pct.8 al Regulamentului privind organizarea și funcționarea Ministerului Sănătății, aprobat prin HG 397 din 31.05.2011,

**ORDON:**

1. A înregistra și a permite utilizarea în teritoriul Republicii Moldova a produselor cu destinația supliment alimentar: **Liquid Chlorophyll, Black Walnut, Red Clover**, producător – Nature'S Sunshine Products, Inc, Utah 84660, SUA.

2. A include produsele **Liquid Chlorophyll, Black Walnut, Red Clover** în Lista suplimentelor alimentare înregistrate.

3. A publica prezentul ordin în Monitorul Oficial al Republicii Moldova.

4. Controlul executării prezentului ordin se atribuie domnului Octavian Grama, viceministru.

**Andrei USATII****1405 ORDIN**  
**cu privire la înregistrarea de stat**  
**a suplimentelor alimentare**

În conformitate cu prevederile art.24 al Legii privind supravegherea de stat a sănătății publice nr. 10-XVI din 03.02.2009 (Monitorul Oficial nr.67/183 din 03.04.2009), Hotărârii Guvernului Republicii Moldova nr. 538 din 02.09.2009 "Pentru aprobarea Regulamentului sanitar privind suplimentele alimentare" (Monitorul Oficial nr.138-139/603 din 08.09.2009), Hotărârii Guvernului Republicii Moldova nr. 533 din 13.07.2011 "Cu privire la aprobarea Listei și tarifelor serviciilor contra cost din sfera sănătății publice prestate persoanelor fizice și juridice" (Monitorul Oficial nr. 118-121 din 22.07.2011), Ordinului Ministerului Sănătății nr.489 din 14.12.2009 „Cu privire la implementarea Hotărârii Guvernului nr. 538 din 02.09.2009”, cu modificările ulterioare, nr.543 din 06.08.2010, în baza deciziei pozitive a Comisiei de experți pentru evaluarea materialelor în vederea înregistrării suplimentelor alimentare, substanțelor cu scop nutrițional sau fiziologic, plantelor și preparatelor din plante, destinate fabricării suplimentelor alimentare din cadrul

**MINISTRUL SĂNĂTĂȚII**

Nr. 1129. Chișinău, 6 noiembrie 2012.

Centrului Național de Sănătate Publică (proces-verbal nr. 19 din 14.06.2012), și în temeiul pct.8 al Regulamentului privind organizarea și funcționarea Ministerului Sănătății, aprobat prin HG 397 din 31.05.2011,

**ORDON:**

1. A înregistra și a permite utilizarea în teritoriul Republicii Moldova a produselor cu destinația supliment alimentar: **Шрот из расторопши пятнистой измельченный, Шрот расторопши „Биокор”** producător – ООО «Иван-да-Марья», or.Kuznetk, Rusia.

2. A include produsele **Шрот из расторопши пятнистой измельченный, Шрот расторопши „Биокор”** în Lista suplimentelor alimentare înregistrate.

3. A publica prezentul ordin în Monitorul Oficial al Republicii Moldova.

4. Controlul executării prezentului ordin se atribuie domnului Octavian Grama, viceministru.

**Andrei USATII**

**Acte ale Serviciului Vamal al Republicii Moldova**

 ÎNREGISTRAT:  
 ministrul justiției  
 al Republicii Moldova  
 \_\_\_\_\_ Oleg Efrim

nr. 900 din 6 noiembrie 2012

**1406 ORDIN**  
**privind aprobarea Instrucțiunii cu privire**  
**la procedura de solicitare și emitere a informațiilor**  
**obligatorii privind originea mărfurilor**

Întru realizarea prevederilor articolelor 215<sup>1</sup> și 215<sup>2</sup> ale Codului vamal al Republicii Moldova, adoptat prin Legea nr.1149-XIV din 20 iulie 2000 (republicat în Monitorul Oficial al Republicii Moldova, ediție specială din 1 ianuarie 2007), cu modificările și completările ulterioare, articolului 25 alineatul (4) al Legii cu privire la tariful vamal nr.1380-XIII din 20 noiembrie 1997 (republicată în Monitorul Oficial al Republicii Moldova, ediție specială din 1 ianuarie 2007), cu modificările și completările ulterioare, Hotărârii Guvernului Republicii Moldova nr.1599 din 13 decembrie 2002 cu privire la regulile de origine a mărfurilor (Monitorul Oficial al Republicii Moldova, 2002, nr. 174-176, art.1755), cu modificările și completările ulterioare, precum și în temeiul pct. 8

**DIRECTORUL GENERAL**  
**AL SERVICIULUI VAMAL**

Nr. 325-o. Chișinău, 12 iulie 2012.

al Regulamentului Serviciului Vamal, aprobat prin Hotărârea Guvernului Republicii Moldova nr.4 din 2 ianuarie 2007 (Monitorul Oficial al Republicii Moldova, 2007, nr.3-5/15), cu modificările și completările ulterioare,

**ORDON:**

1. A aproba Instrucțiunea cu privire la procedura de solicitare și emitere a informațiilor obligatorii privind originea mărfurilor (se anexează).

2. Executarea prezentului ordin se pune în sarcina Direcției Organizarea Controlului Vamal.

3. Controlul asupra executării prezentului ordin se pune în sarcina Departamentului Venituri și Control Vamal.

Tudor BALIȚCHI

 Anexă  
 la Ordinul Serviciului Vamal  
 nr. 325-o din 12 iulie 2012

**INSTRUCȚIUNE**  
**cu privire la procedura de solicitare și emitere**  
**a informațiilor obligatorii privind originea mărfurilor**
**I. Dispoziții generale**

1. Prezenta Instrucțiune cu privire la procedura de solicitare și emitere a informațiilor obligatorii privind originea mărfurilor (în continuare - Instrucțiune) transpune parțial articolele 5-14 din Regulamentul (CEE) nr. 2454/93 al Comisiei din 2 iulie 1993 de stabilire a unor dispoziții de aplicare a Regulamentului (CEE) nr. 2913/92 al Consiliului de instituire al Codului Vamal Comunitar, publicat în Jurnalul Oficial al UE seria L nr. 253 din 11 octombrie 1993 și are ca scop reglementarea procedurii de solicitare și emitere a informațiilor obligatorii privind originea mărfurilor.

2. În sensul prezentei Instrucțiuni, următoarele noțiuni semnifică:

a) *informație obligatorie privind originea mărfurilor* (în continuare - IOO) – informație privind originea mărfurilor, emisă de Serviciul Vamal, care este obligatorie pentru toate birourile (posturile) vamale, atunci când sînt respectate condițiile prezentei Instrucțiuni;

b) *solicitant* – orice persoană care solicită în scris Serviciului Vamal o informație obligatorie privind originea mărfurilor și are motive întemeiate de a face acest lucru;

c) *titular* – persoana pe al cărei nume se eliberează informația obligatorie privind originea mărfurilor.

**II. Procedura de solicitare și emitere**  
**a informațiilor obligatorii privind originea**  
**mărfurilor**

3. Cererile de solicitare a informațiilor obligatorii privind originea mărfurilor se întocmesc în scris în conformitate cu modelul din anexa nr.1 la prezenta Instrucțiune și se adresează Serviciului Vamal.

4. Cererile de solicitare a IOO trebuie să se refere la un singur tip de mărfuri și un singur set de circumstanțe ce

determină originea și să includă următoarele date:

a) numele/denumirea, domiciliul/sediul și telefonul/faxul de contact ale titularului;

b) numele/denumirea, domiciliul/sediul și telefonul/faxul de contact ale solicitantului în cazul în care acesta nu este titular;

c) baza legală referitoare la originea preferențială sau nepreferențială (Codul vamal nr.1149-XIV din 20 iulie 2000, Legea cu privire la tariful vamal nr.1380-XIII din 20 noiembrie 1997, Hotărârea Guvernului nr.1599 din 13 decembrie 2002 cu privire la regulile de origine a mărfurilor, Acorduri internaționale la care Republica Moldova este parte);

d) descrierea detaliată a mărfurilor și clasificarea tarifară a acestora;

e) compoziția mărfii și metodele de examinare utilizate pentru stabilirea acesteia și prețul ex-works, dacă este necesar;

f) condițiile ce permit determinarea originii, materialele utilizate și originea acestora, clasificarea tarifară, valoarea și descrierea circumstanțelor - regula schimbării poziției tarifare, a valorii adăugate, descrierea prelucrării sau transformării care are loc sau orice altă regulă specifică în care aceste condiții sînt îndeplinite; în mod deosebit, se menționează regula de origine aplicată și originea avută în vedere pentru mărfurile în cauză;

g) eventualele probe, fotografiile, planuri, cataloage, acte de inspecție prealabilă a procesului de producție sau orice alte documente disponibile privind compoziția mărfurilor și a materialelor utilizate și care pot ajuta în descrierea procesului de fabricație sau a transformării suferite de materiale;

h) acordul de a pune la dispoziția Serviciului Vamal (la

solicitare) o traducere în limba de stat a oricărui document anexat;

i) indicarea datelor ce trebuie considerate confidențiale;  
j) informație despre faptul că Serviciul Vamal a fost solicitat sau a emis anterior decizii tarifare prealabile privind clasificarea mărfurilor sau IOO pentru mărfuri sau materiale identice sau similare cu cele la care se face referire la lit. d) și f), în cazul în care solicitantul dispune de astfel de informații.

k) acceptul ca informațiile furnizate să fie stocate într-o bază de date a Serviciului Vamal și ca elementele de IOO, inclusiv orice fotografie, schiță, broșură etc., să fie făcute publice prin Internet, cu excepția informațiilor pe care solicitantul le-a indicat ca fiind confidențiale, la care se aplică prevederile în vigoare în ceea ce privește protecția informațiilor.

5. În cazul în care la recepționarea cererii Serviciul Vamal constată că aceasta nu conține toate datele necesare pentru emiterea unei IOO, acesta, în termen de 30 de zile calendaristice, cere solicitantului să prezinte informațiile lipsă. Termenul de 150 zile pentru emiterea IOO, specificat în art. 215<sup>1</sup> alin. (3) al Codului vamal, curge din momentul în care Serviciul Vamal a recepționat toate datele necesare pentru a lua o decizie argumentată.

6. IOO se emit gratis și se notifică solicitantului în scris cât mai curând posibil.

7. IOO sînt perfectate în 2 exemplare în conformitate cu modelul din anexa nr.2 la prezenta Instrucțiune. Exemplarul 1 se eliberează solicitantului, exemplarul 2 rămîne la Serviciul Vamal, avînd pe verso semnătura de primire a exemplarului 1 de către solicitant sau reprezentantul acestuia.

8. Datele din cererea privind emiterea IOO, cît și din IOO emise sînt înregistrate într-o bază centrală de date a Serviciului Vamal.

9. Datele din IOO, inclusiv orice fotografie, schiță, broșură etc., pot fi făcute publice prin Internet, cu excepția informațiilor confidențiale, care figurează la rubricile 2 și 6 din IOO.

### **III. Dispozițiile suplimentare aplicabile**

#### **informațiilor obligatorii privind originea mărfurilor**

10. În cazul în care, pentru aceeași marfă, există două sau mai multe IOO diferite, Serviciul, în scopul asigurării aplicării uniforme a regulilor de origine, în termen de pînă la 90 de zile calendaristice din momentul stabilirii acestui fapt, adoptă măsuri de anulare/revocare a IOO, ultimele cronologic emise, lăsînd în vigoare IOO prima cronologic emisă. IOO se consideră diferite în cazul în care conferă origini diferite mărfurilor care:

- se încadrează la aceeași poziție tarifară și a căror origine a fost stabilită pe baza aceluiași reguli și  
- au fost obținute prin aceleași procedee de fabricație.

11. Prin prezentarea unei IOO nu se elimină necesitatea prezentării unei dovezi de origine.

12. IOO se anulează de Serviciul Vamal în condițiile art. 215<sup>2</sup> alin. (2) al Codului vamal.

13. IOO devine nevalabilă din:

a) ziua intrării în vigoare a acordului sau reglementărilor conform prevederilor art. 215<sup>2</sup> alin. (3) lit. a) și b) al Codului vamal.

b) ziua următoare zilei înregistrării cererii conform prevederilor art. 215<sup>2</sup> alin. (3) lit. c) al Codului vamal.

14. În cazurile prevăzute în art. 215<sup>2</sup> alin. (3) al Codului vamal, Serviciul vamal va notifica titularul despre decizia de revocare a IOO, emise anterior, în termen de 10 zile calendaristice de la data intrării în vigoare a actelor normative menționate.

15. Titularul unor IOO, care și-au pierdut valabilitatea din motive prevăzute la articolul 215<sup>2</sup> alineatul (3) litera b) sau c) al Codului vamal, pot să folosească posibilitatea de a invoca astfel de informații pe o perioadă de șase luni de la data publicării sau notificării. În acest caz este necesar ca el să fi încheiat contracte obligatorii de cumpărare/vînzare a mărfurilor în cauză, pe baza informațiilor obligatorii, înainte ca măsura să fi fost adoptată. Titularul notifică Serviciul Vamal, punînd la dispoziție documentele doveditoare necesare pentru a permite efectuarea unei verificări pentru a se stabili dacă se îndeplinesc condițiile relevante.

16. În cazul furtului, pierderii sau distrugerii IOO, aceasta poate fi restabilită prin emiterea unui duplicat. În acest scop titularul adresează Serviciului Vamal o cerere scrisă, în care va indica numele titularului, numărul IOO pierdute (furate, distruse), data emiterii IOO, denumirea și descrierea succintă a mărfii. Serviciul Vamal, în termen de 30 de zile calendaristice, va emite duplicatul IOO respective. Duplicatul va fi identic cu originalul, avînd înscrisă sintagma „DUPLICAT” în rubrica „Mențiuni” a formularului IOO. Termenul de valabilitate al duplicatului coincide cu termenul de valabilitate indicat în original.

17. IOO poate fi modificată în cazul cînd au fost depistate greșeli mecanice sau de lexic de către titular sau de către Serviciul Vamal.

18. Adoptarea de către Serviciul Vamal a deciziei de anulare sau revocare a IOO nu poate servi drept impediment pentru solicitarea unei noi IOO în conformitate cu prezenta Instrucțiune.

Anexa nr.2  
la Instrucțiunea cu privire la  
procedura de solicitare și emitere a  
informațiilor obligatorii privind originea mărfurilor

**SERVICIUL VAMAL AL REPUBLICII MOLDOVA**  
**INFORMAȚIE OBLIGATORIE**  
**PRIVIND ORIGINEA MĂRFURILOR**

<b>1.</b>	Subdiviziunea Serviciului Vamal responsabilă de emiterea Informației obligatorii privind originea
<b>2.</b>	Titular (numele/denumirea, domiciliul/sediul și telefonul de contact ale titularului) – confidențial
<b>3.</b>	Numărul și data emiterii Informației obligatorii privind originea
<b>4.</b>	Descrierea mărfurilor
<b>5.</b>	Tara de origine a mărfurilor
<b>6.</b>	Informații adiționale despre marfă, necesare pentru determinarea țării de origine
<b>7.</b>	Baza legală pentru emiterea Informației obligatorii privind originea
<b>8.</b>	Mențiuni ale Serviciului Vamal: Acestă Informație a fost emisă pe baza următoarelor elemente furnizate de solicitant: <i>Descriere; Broșuri; Fotografii; Mostre; Alte</i>

**Notă:**

Prezenta Informație este valabilă trei ani de la data emiterii.  
Datele din prezenta Informație sînt stocate într-o bază de date a Serviciului Vamal al Republicii Moldova și pot fi făcute publice prin Internet, cu excepția informațiilor confidențiale.  
Titularul este în drept să conteste prezenta Informație în conformitate cu prevederile Codului vamal al Republicii Moldova.

**Data** \_\_\_\_\_ **Semnătura** \_\_\_\_\_ **Ștampila** \_\_\_\_\_

Anexa nr.1  
la Instrucțiunea cu privire la  
procedura de solicitare și emitere a  
informațiilor obligatorii privind originea mărfurilor

Chire: Serviciul Vamal al Republicii Moldova

**CERERE**  
privind emiterea Informației obligatorii privind originea

1. Solicitant (confidențial) \_\_\_\_\_  
numele și adresa, număr de telefon/fax \_\_\_\_\_

2. Titular (confidențial) \_\_\_\_\_  
numele și adresa, număr de telefon/fax \_\_\_\_\_

3. Reemitere a unei Informații obligatorii privind originea \_\_\_\_\_  
se completează în caz de solicitare a reemiterii unei Informații obligatorii privind originea

4. Baza legală referitoare la origine \_\_\_\_\_  
cu numărul de referință, anul, luna, ziua emiterii,

5. Descrierea mărfurilor (se indică codul mărfurilor conform Nomenclaturii mărfurilor dacă este cazul, compoziția exactă a mărfurilor, structura și metodele de examinare utilizate, tipul de procedeu de fabricație utilizat, valoarea (incluzînd componentele), modul de utilizare al mărfurilor și denumirea comercială uzuală și, dacă este cazul, prezentarea în ambalajele pentru vizuarea cu amănuntul în cazul bunurilor prezentate în seturi. După necesitate pot fi utilizate și suplimentare).

6. Determinarea originii \_\_\_\_\_  
produse obținute prin găt, transformate, prelucrate, sau cum, canal de origine.

7. Descrierea transformărilor necesare pentru a obține originea \_\_\_\_\_  
se indică care din probe (descriere, țesut, fotografie, probe, ambalaje, alte documente disponibile)

8. Denumire comercială și date suplimentare (confidențial) \_\_\_\_\_  
se indică care din informațiile anexate conform subpunctului 9.

9. Probe \_\_\_\_\_  
la această cerere sau obținute (sau acceptabile de a fi obținute) de Serviciul Vamal trebuie considerate confidențiale.

10. Necesitatea restituirii probelor: Da \_\_\_\_\_ Nu \_\_\_\_\_  
sunt anexate la solicitare

11. Informații obligatorii privind originea emise altor titulari \_\_\_\_\_  
se indică numărul de referință, anul, luna, ziua emiterii.

12. Data \_\_\_\_\_ Numărul de referință \_\_\_\_\_  
Funcția deținută \_\_\_\_\_ Semnătura \_\_\_\_\_  
După necesitate pot fi utilizate și suplimentare

**Notă:** Odată cu semnarea prezentei cereri, solicitantul își asumă răspunderea privind caracterul exact și complet al informațiilor care figurează în prezentul formular și pe oricare foaie în toate foile care îl poate/pot eventual completa. Solicitantul este de acord ca aceste informații precum și eventualele fotografii, schițe, broșuri etc. să fie înregistrate într-o bază de date a Serviciului Vamal și ca aceste informații, inclusiv eventualele fotografii, schițe și broșuri etc. prezentate odată cu cererea sau obținute (sau care pot fi obținute) de către Serviciul Vamal și despre care nu s-a specificat că sînt confidențiale în rubricile 2 și 8 din prezenta cerere să poată fi făcute publice prin internet.

**Pentru uz oficial**  
Nr. de referință al Informației \_\_\_\_\_  
Data emiterii: Anul \_\_\_\_\_ Luna \_\_\_\_\_ Zilua \_\_\_\_\_  
Persoana însărcinată cu emiterea: \_\_\_\_\_  
Toate probele restituite \_\_\_\_\_

**1407 ORDIN**  
**referitor la clasificarea unor produse**  
**complexe alcătuite din mai multe componente**

În scopul clasificării uniforme a mărfurilor de același gen, eficientizării controlului vamal al mărfurilor ce traversează frontiera Republicii Moldova, identificării lor în corespundere cu Nomenclatorul mărfurilor, aprobat prin Hotărârea Guvernului Republicii Moldova nr.1525 din 29.12.2007 (Monitorul Oficial al Republicii Moldova, 2008, nr.112-114, art.726), cu modificările și completările ulterioare, cit și în temeiul articolului 141<sup>2</sup> al Codului vamal al Republicii Moldova nr.1149-XIV din 20 iulie 2000 (republicat în Monitorul Oficial al Republicii Moldova, ediție specială din 1 ianuarie 2007),

**DIRECTORUL GENERAL**  
**AL SERVICIULUI VAMAL**

Nr. 464-o. Chișinău, 5 noiembrie 2012.

cu modificările și completările ulterioare,

**ORDON:**

1. A aproba normele metodologice privind clasificarea unor produse complexe alcătuite din mai multe componente (conform anexei).

2. Executarea prezentului ordin se pune în sarcina șefilor birourilor vamale.

3. Prezentul ordin intră în vigoare din data publicării în Monitorul Oficial al Republicii Moldova

**Tudor BALIȚCHI**

Anexă  
la Ordinul Serviciului Vamal  
al Republicii Moldova  
nr.464-o din 05.11. 2012

**NORME****metodologice privind clasificarea unor produse complexe alcătuite din mai multe componente**

Prezentele norme metodologice au fost elaborate în baza Nomenclatorului mărfurilor al Republicii Moldova, aprobat prin Hotărârea Guvernului nr.1525 din 29.12.2007, cu modificările și completările ulterioare, "Notelor Explicative" la Sistemul armonizat de descriere și codificare a mărfurilor, elaborate de către Organizația Mondială a Vămilor, la care Republica Moldova este parte (capitolul 95, poziția tarifară 9503), deciziilor aprobate de Organizația Mondială a Vămilor, cit și practicii internaționale.

Produsele complexe de acest gen prezintă diverse combinații de jucării cu unul sau mai multe obiecte de mărfuri care se regăsesc la alte capitole ale Nomenclatorului mărfurilor, de exemplu:

1. pungi din masă plastică, sub formă de gentuță, în interiorul cărora se găsesc două caramelle și cite o jucărie în formă de bijuterie (cercei, medalion, inel, broșe, mărgel etc.) (vezi fig. nr. 1);

2. fluier din masă plastică în interiorul căruia se găsește un produs zaharos (alcătuit din zahăr cristalin, sirop de glucoză, acid citric, acid malic, arome de fructe, colorant, conservant) (vezi fig. nr. 2);

3. container din masă plastică în formă de ou în interiorul căruia se găsesc jucării în formă de bijuterie (două inele) și un pachetel de masă plastică cu caramelle mici (vezi fig. nr. 3);

4. jucărie în formă de elice cu mînerul în formă de container în interiorul căruia se găsesc citeva caramelle mici (vezi fig. nr. 4) ș.a.

Nota 4 de la capitolul 95 „JUCĂRII, JOCURI, ARTICOLE PENTRU DIVERTISMENT SAU PENTRU SPORT; PĂRȚI ȘI ACCESORII ALE ACESTORA” a Nomenclatorului mărfurilor stipulează:

Sub rezerva Notei 1 de mai sus, poziția 9503 se aplică, *inter alia*, articolelor din această poziție combinate cu unul sau mai multe obiecte, care nu pot fi considerate seturi sub prevederile Regulii Generale Interpretative 3 (b), și care în cazul prezentării separate ar fi clasificate la alte

poziții, cu condiția ca articolele să fie combinate cu scopul vânzării cu amănuntul și combinațiile **să aibă caracterul esențial de jucării**.

Caracterul esențial de jucării al produselor enumerate în punctele 1-4 este dat nu numai de ambalaj, ci și de importanța, valoarea și utilizarea componentelor, celelalte componente nu sînt luate în considerație. Corespunzător, acestea urmează a fi clasificate la poziția tarifară 9503 prin aplicarea regulii nr.1 de interpretare a Nomenclatorului mărfurilor ce prevede că *pentru scopuri juridice clasificarea mărfurilor în Nomenclator se realizează reieșind din textul pozițiilor mărfurilor și al notelor corespunzătoare referitoare la secțiuni sau capitole*.

Nu cade sub incidența notei 4 de la capitolul 95 produsul compus pe bază de ciocolată, avînd forma unui ou cu un strat exterior subțire de ciocolată și un strat interior pe bază de zahăr, produse lactate și grăsimi vegetale; în interior se află o jucărie ca surpriză (de exemplu, un elicopter din plastic neasamblat) introdusă într-o capsulă din material plastic.

Caracterul esențial al acestui produs este conferit de produsul de ciocolată, dat fiind faptul că jucăria are un caracter secundar, fiind doar un stimulent pentru copii, valoarea relativă a căreia nu este importată. În același timp oul de ciocolată și jucăria nu sînt separabile.

Corespunzător, produsul menționat mai sus urmează a fi clasificat la poziția tarifară 1806 prin aplicarea regulii nr.3 litera b) de interpretare a Nomenclatorului mărfurilor ce prevede că *amestecurile, produsele complexe ce constau din mai multe materiale sau sînt confecționate din mai multe componente și mărfurile care sînt prezentate în set pentru vânzarea cu amănuntul, a căror clasificare nu poate fi efectuată conform prevederilor regulii 3 litera a), trebuie clasificate după materialul sau partea componentă ce determină caracterul principal al mărfii respective, cu condiția că acest criteriu este aplicabil*.



Fig. nr. 2



Fig. nr.3



Fig. nr.4



Fig. nr. 1

**Acte ale Comisiei Naționale a Pieței Financiare****1408 ORDONANȚĂ**  
**cu privire la suspendarea operațiunilor**  
**la conturile personale**

În temeiul prevederilor art.16 alin.(1) din Codul de procedură civilă al Republicii Moldova (Monitorul Oficial al Republicii Moldova nr. 111-115/451 din 12.06.2003), art. 1 alin. (1), art.3, art. 4, art. 9 alin.(1) lit. h) și lit.n), art.20 alin.(1), art. 21 alin.(2), art. 22 alin.(3), art. 25 alin.(2) din Legea nr. 192-XIV din 12.11.1998 „Privind Comisia Națională a Pieței Financiare” (republicată în Monitorul Oficial al Republicii Moldova, 2007, nr. 117-126 BIS),

**COMISIA NAȚIONALĂ A PIEȚEI FINANCIARE**  
**DECIDE:**

1. Se suspendă operațiunile la conturile personale ale Companiei ”Merchant Outpost Company” și Companiei

”Global Systems Corp.” în Registrul deținătorilor de valori mobiliare ale clienților, ținut de SA ”Fincom”, cu excepția operațiunilor ce se referă la transferul valorilor mobiliare în scopul executării Deciziei Colegiului civil și de contencios administrativ al Curții Supreme de Justiție din 14.09.2011 și Încheierii Colegiului civil și de contencios administrativ al Curții Supreme de Justiție din 22.09.2011.

2. Controlul asupra executării prezentei ordonanțe se pune în sarcina Direcției generale supraveghere valori mobiliare.

3. Prezenta ordonanță intră în vigoare din data adoptării.

**VICEPREȘEDINTELE COMISIEI**  
**NAȚIONALE A PIEȚEI FINANCIARE****Victor CAPTARI**

Nr. 44/1-O. Chișinău, 8 noiembrie 2012.

**1409 HOTĂRÎRE**  
**cu privire la rezultatele inspecției în teren la Compania**  
**de Asigurări „MOLDOVA-ASTROVAZ” S.A.**

În baza Ordinului vicepreședintelui Comisiei Naționale a Pieței Financiare nr. 112 din 25.09.2012 a fost efectuată inspecția în teren la Compania de Asigurări „MOLDOVA-ASTROVAZ” S.A. în vederea verificării modului de subscriere a riscurilor asigurate în perioada de 01.01.2012-30.06.2012.

În urma inspecției s-a constatat că, contrar prevederilor art.8 alin.(4) și art.24 alin.(1) din Legea nr.407-XVI din 21.12.2006 „Cu privire la asigurări”<sup>1</sup> (în continuare – Legea nr. 407-XVI din 21.12.2006), Compania de Asigurări „MOLDOVA-ASTROVAZ” S.A. a încheiat contracte de asigurare de bunuri în afara limitelor claselor de asigurări pentru care a obținut licență.

Avînd în vedere că, anterior, în activitatea Companiei de Asigurări „MOLDOVA-ASTROVAZ” S.A. a fost constatată o abatere similară, se denotă nerespectarea prescripției emise prin Hotărîrea C.N.P.F nr.29/1 din 06.07.2012 „Cu privire la rezultatele controlului complex privind respectarea legislației în domeniul asigurărilor de către Compania de Asigurări „MOLDOVA-ASTROVAZ” S.A.”<sup>2</sup>.

În baza constatărilor expuse, în temeiul prevederilor art.8

lit.b) și lit.f), art.9 alin.(1) lit.d) și lit.e), art.25 alin.(2) din Legea nr.192-XIV din 12.11.1998 “Privind Comisia Națională a Pieței Financiare”<sup>3</sup>, art.54 alin.(2) lit.c) și art.55 alin.(1) din Legea nr.407-XVI din 21.12.2006,

**COMISIA NAȚIONALĂ A PIEȚEI FINANCIARE**  
**HOTĂRĂȘTE:**

1. Se sancționează Compania de Asigurări „MOLDOVA-ASTROVAZ” S.A. cu amendă în mărime de 15,0 mii lei, care se transferă la bugetul de stat.

2. Se prescrie repetat conducerii Companiei de Asigurări „MOLDOVA-ASTROVAZ” S.A respectarea necondiționată a prevederilor actelor legislative și normative, precum și întreprinderea tuturor măsurilor de rigoare privind înlăturarea încălcărilor reflectate în actul inspecției în teren.

3. Despre executarea prezentei hotărîri se va informa Comisia Națională a Pieței Financiare în termen de o lună, cu anexarea documentelor confirmative.

4. Controlul asupra executării prezentei hotărîri se pune în sarcina Direcției generale supraveghere asigurări.

5. Prezenta hotărîre intră în vigoare din data publicării.

**VICEPREȘEDINTELE COMISIEI**  
**NAȚIONALE A PIEȚEI FINANCIARE****Victor CAPTARI**

Nr. 45/2. Chișinău, 9 noiembrie 2012.

**1410 HOTĂRÎRE**  
**cu privire la înregistrarea prospectului ofertei publice**  
**de procurare pe piața secundară a valorilor mobiliare**  
**a acțiunilor emise de Societatea pe acțiuni “AVICOLA”**

Examinînd materialele prezentate de ofertantul Urzică Svetlana, în temeiul art.8 lit.k) și art.25 alin.(2) din Legea nr.192-XIV din 12.11.1998 “Privind Comisia Națională a Pieței Financiare” (republicată în Monitorul Oficial al Republicii Moldova, 2007, nr.117-126 BIS), art.21 alin.(8<sup>2</sup>) lit. a) și art.22 din Legea nr.199-XIV din 18.11.1998 “Cu privire la piața valorilor mobiliare” (republicată în Monitorul Oficial al Republicii Moldova, 2008, nr.183-185, art.655) și Instrucțiunii cu privire la oferta publică a valorilor mobiliare pe piața

secundară, aprobată prin Hotărîrea Comisiei Naționale a Pieței Financiare nr.64/4 din 31.12.2008 (Monitorul Oficial al Republicii Moldova, 2009, nr.53-54, art.215),

**COMISIA NAȚIONALĂ A PIEȚEI FINANCIARE**  
**HOTĂRĂȘTE:**

1. Se înregistrează prospectul ofertei publice de procurare pe piața secundară a valorilor mobiliare, inițiată de insiderul societății Urzică Svetlana, obiectul căreia îl constituie procurarea a 40 000 acțiuni ordinare



nominative emise de Societatea pe acțiuni "AVICOLA" (IDNO 1003602017918, r-nul Rîșcani, s. Corlăteni), la prețul de 3,20 lei per acțiune, cu termen de acțiune de 30 de zile

**VICEPREȘEDINTELE COMISIEI  
NAȚIONALE A PIETEI FINANCIARE**

Nr. 45/3. Chișinău, 9 noiembrie 2012.

din data anunțării.

2. Prezenta hotărâre intră în vigoare din data publicării.

**Victor CAPTARI**

## **1411 HOTĂRÎRE**

**cu privire la înregistrarea prospectului ofertei publice de procurare a valorilor mobiliare pe piața secundară a acțiunilor emise de Societatea pe acțiuni „Fabrica Elemente de Construcții”**

Examinînd materialele prezentate de ofertantul Vladimir Vozian, în temeiul art.8 lit.k), art. 25 alin. (2) din Legea nr.192-XIV din 12.11.1998 "Privind Comisia Națională a Pieței Financiare" (republicată în Monitorul Oficial al Republicii Moldova, 2007, nr.117-126 BIS), art. 21 alin. (8<sup>2</sup>) lit. a), art. 22 alin. (1), art. 60 alin. (1) lit. a) din Legea nr.199-XIV din 18.11.1998 "Cu privire la piața valorilor mobiliare" (republicată în Monitorul Oficial al Republicii Moldova, 2008, nr.183-185, art.655) și Instrucțiunii cu privire la oferta publică a valorilor mobiliare pe piața secundară, aprobată prin Hotărîrea Comisiei Naționale a Pieței Financiare nr. 64/4 din 31.12.2008 (Monitorul Oficial al Republicii

Moldova, 2009, nr. 53-54, art. 215),

**COMISIA NAȚIONALĂ A PIETEI FINANCIARE  
HOTĂRĂȘTE:**

1. Se înregistrează prospectul ofertei publice a valorilor mobiliare pe piața secundară, inițiată de insiderul societății Vladimir Vozian, obiectul căreia îl constituie procurarea a 81 988 acțiuni ordinare nominative emise de Societatea pe acțiuni "Fabrica Elemente de Construcții" (IDNO 1003600005469, mun. Chișinău, str. Uzinelor, 96), la prețul de 10,00 lei per acțiune, cu termen de acțiune de 30 de zile din data anunțării.

2. Prezenta hotărâre intră în vigoare din data publicării.

**VICEPREȘEDINTELE COMISIEI  
NAȚIONALE A PIETEI FINANCIARE**

Nr. 45/4. Chișinău, 9 noiembrie 2012.

**Victor CAPTARI**

## **1412 HOTĂRÎRE**

**cu privire la unele măsuri față de Societatea pe acțiuni „Fincom”**

La data de 01.08.2011 de către Societatea pe acțiuni „Fincom” (în continuare – S.A. „Fincom”) a fost înregistrat transferul direct de proprietate a 240 506 valori mobiliare emise de Banca Comercială (BC) „Moldova-Agroindbank” S.A. de pe contul „Merchant Outpost Company” ca aport la capitalul social al „Global Systems Corp.”.

Întru executarea Deciziei Colegiului civil și de contencios administrativ al Curții Supreme de Justiție din 14.09.2011 și Încheierii Colegiului civil și de contencios administrativ al Curții Supreme de Justiție din 22.09.2011, la S.A. „Fincom” și Depozitarul Național de Valori Mobiliare al Moldovei a fost efectuat transferul valorilor mobiliare emise de BC „Moldova-Agroindbank” S.A. proprietarilor inițiali fără operarea modificărilor necesare în registrul deținătorilor de valori mobiliare ale clienților săi ținut de către S.A. „Fincom”.

De asemenea, în sensul Încheierii executorului judecătoresc nr. 056-264/11 din 30.09.2011, S.A. „Fincom” era obligată, după restabilirea registrului deținătorilor de valori mobiliare ale clienților săi, să efectueze modificările privind anularea înscrierilor la conturile „Merchant Outpost Company” și „Global Systems Corp.” referitor la valorile mobiliare emise de BC „Moldova-Agroindbank” S.A., fapt ce nu s-a executat, ignorîndu-se solicitările Comisiei Naționale a Pieței Financiare și documentele prezentate de executorul judecătoresc.

**VICEPREȘEDINTELE COMISIEI  
NAȚIONALE A PIETEI FINANCIARE**

Nr. 45/5. Chișinău, 9 noiembrie 2012.

Reieșind din cele constatate, în temeiul prevederilor art.16 din Codul de procedură civilă (Monitorul Oficial al Republicii Moldova, 2003, nr.111-115, art.451), art.9 alin.(1) lit. d) și art.25 alin.(2) din Legea nr.192-XIV din 12.11.1998 "Privind Comisia Națională a Pieței Financiare" (republicată în Monitorul Oficial al Republicii Moldova, 2007, nr.117-126 BIS),

**COMISIA NAȚIONALĂ A PIETEI FINANCIARE  
HOTĂRĂȘTE:**

1. Se prescrie conducerii S.A. „Fincom” să efectueze modificările în registrul deținătorilor de valori mobiliare ale clienților săi privind anularea înscrierilor efectuate la data de 29.07.2011 și 01.08.2011 la conturile deschise clienților „Merchant Outpost Company” și „Global Systems Corp.” referitor la valorile mobiliare emise de BC „Moldova-Agroindbank” S.A..

2. Despre rezultatele executării pct.1 S.A. „Fincom” va informa Comisia Națională a Pieței Financiare în termen de o zi din data intrării în vigoare a prezentei hotărîri.

3. În cazul neexecutării prevederilor pct.1 și pct.2, licența S.A. "Fincom" pentru dreptul de a desfășura activitate profesională pe piața valorilor mobiliare va fi retrasă.

4. Prezenta hotărâre intră în vigoare din data publicării.

**Victor CAPTARI**

**1413 HOTĂRÎRE**  
**cu privire la înregistrări în Registrul de stat**  
**al valorilor mobiliare**

În temeiul Legii nr. 199-XIV din 18.11.1998 „Cu privire la piața valorilor mobiliare” (republicată în Monitorul Oficial al Republicii Moldova, 2008, nr.183-185, art.655), Legii nr.1134-XIII din 02.04.1997 „Privind societățile pe acțiuni” (republicată în Monitorul Oficial al Republicii Moldova, 2008, nr.1-4, art.1), art.8 lit.m) și lit.o), art.25 alin.(2) din Legea nr.192-XIV din 12.11.1998 „Privind Comisia Națională a Pieței Financiare” (republicată în Monitorul Oficial al Republicii Moldova, 2007, nr.117-126 BIS),

**COMISIA NAȚIONALĂ A PIEȚEI FINANCIARE**  
**HOTĂRĂȘTE:**

1. Se înregistrează în Registrul de stat al valorilor mobiliare valorile mobiliare conform dării de seamă privind

rezultatele emisiunii suplimentare de acțiuni ale:

- Societății pe acțiuni „MILEȘTI-VIN” (IDNO 1003609012266; r-nul Nisporeni, s. Milești) în sumă de 961810 lei în număr de 96181 acțiuni ordinare nominative cu valoarea nominală 10 lei cu numărul înregistrării de stat MD14MILV1003 din contul mijloacelor bănești;

- Societății pe acțiuni „DRUMURI-EDINET” (IDNO 1003604013877; or. Edineț, str. Independenței, 179) în sumă de 11722780 lei în număr de 1172278 acțiuni ordinare nominative cu valoarea nominală 10 lei cu numărul înregistrării de stat MD14EDUM1008 din contul aporturilor nebănești.

2. Prezenta hotărîre intră în vigoare din data publicării.

**VICEPREȘEDINTELE COMISIEI**  
**NAȚIONALE A PIEȚEI FINANCIARE**

**Victor CAPTARI**

Nr. 45/6. Chișinău, 9 noiembrie 2012.

**1414 HOTĂRÎRE**  
**cu privire la autorizarea reorganizării**  
**unor societăți pe acțiuni**

Examinînd cererile și materialele prezentate, în temeiul art.93, art.94 și art.95 din Legea nr.1134-XIII din 02.04.1997 „Privind societățile pe acțiuni” (republicată în Monitorul Oficial al Republicii Moldova, 2008, nr.1-4, art.1), art. 69, art. 73 și art. 79 din Codul civil al Republicii Moldova (Monitorul Oficial al Republicii Moldova, 2002, nr. 82-86, art. 661), art.25 alin.(2) din Legea nr.192-XIV din 12.11.1998 „Privind Comisia Națională a Pieței Financiare” (republicată în Monitorul Oficial al Republicii Moldova, 2007, nr.117-126 BIS),

**COMISIA NAȚIONALĂ A PIEȚEI FINANCIARE**  
**HOTĂRĂȘTE:**

1. Se autorizează reorganizarea:

- Societății pe acțiuni „CIOCANĂ” (IDNO 1003600087302, mun. Chișinău, bd Mircea cel Bătrîn, 6) prin dezmembrare (separare) cu transmiterea unei părți din patrimoniu la societatea existentă S.R.L. „AGLON”;

- Societății pe acțiuni „STAȚIUNEA TEHNOLOGICĂ DE

MAȘINI CAHUL” (IDNO 1005603001743, or. Cahul, str. Mihai Viteazul, 6) prin dezmembrare (separare) cu transmiterea unei părți din patrimoniu la societatea existentă S.R.L. „TORNIS-COM”;

- Societății pe acțiuni „DRUMURI-EDINET” (IDNO 1003604013877, or. Edineț, str. Independenței, 179) prin fuziune (absorbție) a Societății pe acțiuni „DRUMURI-DONDUȘENI” și a Societății pe acțiuni „DRUMURI-OCNIȚA”;

- Societății pe acțiuni „DRUMURI-DONDUȘENI” (IDNO 1004604002038, or. Dondușeni, str. Ștefan cel Mare, 3) prin fuziune (absorbție) la Societatea pe acțiuni „DRUMURI-EDINET”.

- Societății pe acțiuni „DRUMURI-OCNIȚA” (IDNO 1003604009890, or. Ocnița, str. 50 Ani ai Biruinței, 91) prin fuziune (absorbție) la Societatea pe acțiuni „DRUMURI-EDINET”.

2. Prezenta hotărîre intră în vigoare din data publicării.

**VICEPREȘEDINTELE COMISIEI**  
**NAȚIONALE A PIEȚEI FINANCIARE**

**Victor CAPTARI**

Nr. 45/7. Chișinău, 9 noiembrie 2012.

**1415 HOTĂRÎRE**  
**cu privire la aprobarea structurii și statelor de personal**

În temeiul art.10 alin.(2) lit.c) din Codul muncii al Republicii Moldova, art.1 alin.(1), art.6 alin.(6), art.20 alin.(1), art.21 alin.(1), art.22 alin.(1) și alin.(2), art.25 alin.(2) din Legea nr.192-XIV din 12.11.1998 „Privind Comisia Națională a Pieței Financiare” (republicată în Monitorul Oficial al Republicii Moldova, 2007, nr.117-126 BIS),

**COMISIA NAȚIONALĂ A PIEȚEI FINANCIARE**  
**HOTĂRĂȘTE:**

**VICEPREȘEDINTELE COMISIEI**  
**NAȚIONALE A PIEȚEI FINANCIARE**

**Victor CAPTARI**

Nr. 45/13. Chișinău, 9 noiembrie 2012.

1. Se aprobă structura și statele de personal ale Comisiei Naționale a Pieței Financiare, conform anexei.

2. Se abrogă Hotărîrea Comisiei Naționale a Pieței Financiare nr. 59/9 din 30.12.2011 „Cu privire la aprobarea structurii și statelor de personal”.

3. Prezenta hotărîre intră în vigoare la data publicării.

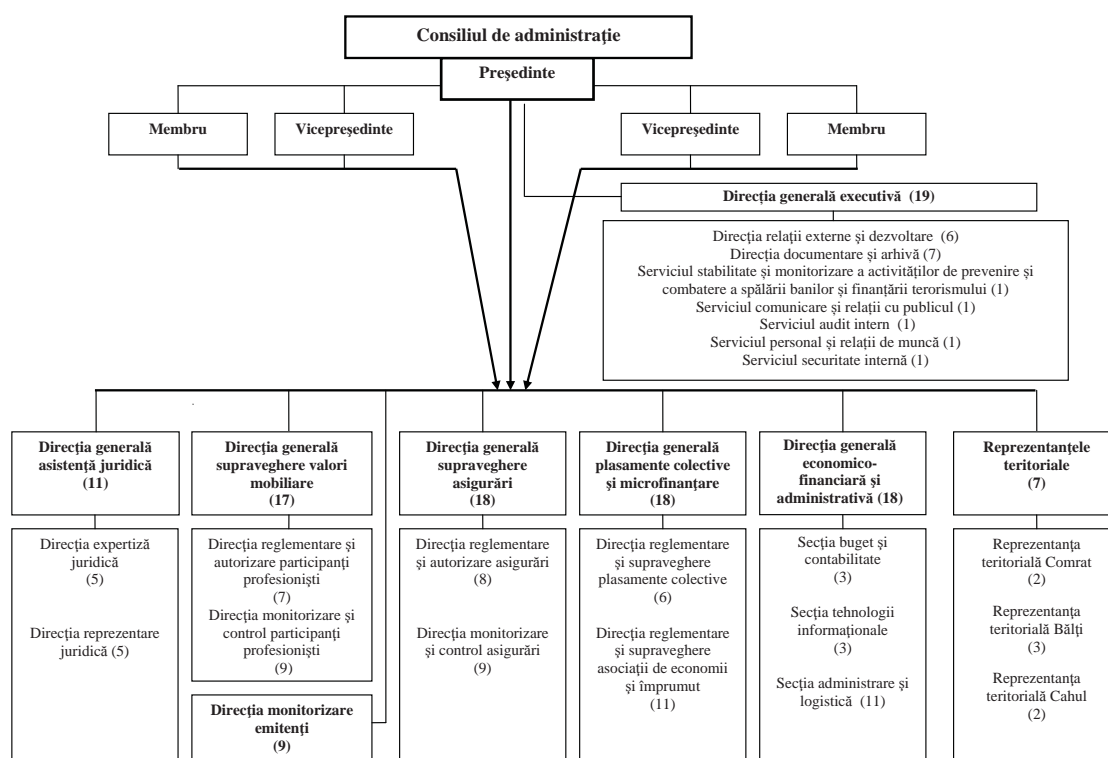

Anexă  
 la Hotărârea C.N.P.F.  
 nr. 45/13  
 din 09.11.2012

Statele de personal ale Comisiei Naționale a Pieței Financiare		
Subdiviziunea structurală, funcțiile	Numărul total de unități	Numărul de unități pe categorii de funcții
<b>Consiliul de administrație</b>	<b>5</b>	
Președinte		1
Vicepreședinte		2
Membru		2
<b>Direcția generală executivă</b>	<b>19</b>	
Director direcție generală		1
<i>Direcția relații externe și dezvoltare</i>	6	
Șef direcție		1
Șef direcție adjunct		1
Specialist		4
<i>Direcția documentare și arhivă</i>	7	
Șef direcție		1
Specialist		1
Secretar		2
Referent		2
Arhivar		1
<i>Serviciul stabilitate și monitorizare a activităților de prevenire și combatere a spălării banilor și finanțării terorismului</i>	1	
Șef serviciu		1
<i>Serviciul comunicare și relații cu publicul</i>	1	
Șef serviciu		1
<i>Serviciul audit intern</i>	1	
Șef serviciu		1
<i>Serviciul personal și relații de muncă</i>	1	
Șef serviciu		1
<i>Serviciul securitate internă</i>	1	
Șef serviciu		1
<b>Direcția generală asistență juridică</b>	<b>11</b>	
Director direcție generală		1

Inspector		8
<b>Direcția generală economico-financiară și administrativă</b>	<b>18</b>	
Director direcție generală		1
<i>Secția buget și contabilitate</i>	3	
Șef secție, contabil-șef		1
Contabil		2
<i>Secția tehnologii informaționale</i>	3	
Șef secție		1
Administrator		2
<i>Secția administrare și logistică</i>	11	
Șef secție		1
Administrator de bloc		1
Agent de achiziții		1
Șofer		5
Măturător		1
Electrician		0,5
Lăcătuș		0,5
Țimplar		0,5
Telefonist		0,5
<b>Reprezentanțe teritoriale</b>	<b>7</b>	
<i>Reprezentanța teritorială Comrat</i>	2	
Șef reprezentanță		1
Specialist		1
<i>Reprezentanța teritorială Bălți</i>	3	
Șef reprezentanță		1
Specialist		2
<i>Reprezentanța teritorială Cahul</i>	2	
Șef reprezentanță		1
Specialist		1
<b>TOTAL</b>	<b>122</b>	

<i>Direcția expertiză juridică</i>	5		1
Director adjunct, șef direcție			4
Jurist			
<i>Direcția reprezentare juridică</i>	5		1
Șef direcție			4
Jurist			
<b>Direcția generală supraveghere valori mobiliare</b>	<b>17</b>		1
Director direcție generală			
<i>Direcția reglementare și autorizare participanți profesioniști</i>	7		1
Director adjunct, șef direcție			6
Specialist			
<i>Direcția monitorizare și control participanți profesioniști</i>	9		1
Șef direcție			8
Inspector			
<b>Direcția monitorizare emitenți</b>	<b>9</b>		1
Șef direcție			1
Șef direcție adjunct			1
Specialist			7
<b>Direcția generală supraveghere asigurări</b>	<b>18</b>		1
Director direcție generală			
<i>Direcția reglementare și autorizare asigurări</i>	8		1
Director adjunct, șef direcție			1
Actuar			1
Specialist			6
<i>Direcția monitorizate și control asigurări</i>	9		1
Șef direcție			8
Inspector			
<b>Direcția generală plasamente colective și microfinanțare</b>	<b>18</b>		1
Director direcție generală			
<i>Direcția reglementare și supraveghere plasamente colective</i>	6		1
Director adjunct, șef direcție			1
Specialist			3
Inspector			2
<i>Direcția reglementare și supraveghere asociații de economii și împrumut</i>	11		1
Șef direcție			2
Specialist			

**Acte ale Consiliului Superior al Magistraturii al Republicii Moldova**
**1416 E X T R A S**
**din hotărîrea cu privire la declanșarea concursului public în vederea desemnării membrilor Colegiului pentru selecția și cariera judecătorilor din rîndul reprezentanților societății civile**

Consiliul Superior al Magistraturii **h o t ă r ă ș t e:**

1. A anunța concursul pentru desemnarea membrilor Colegiului pentru selecția și cariera judecătorilor din rîndul reprezentanților societății civile.

2. Cererile de participare la concurs și propunerile asociațiilor/organizațiilor nonguvernamentale privind desemnarea în calitate de membru al Colegiului se vor depune la Secretariatul Consiliului Superior al Magistraturii în termen de 30 zile de la data publicării în Monitorul Oficial, la care se vor anexa următoarele acte:

- a) cererea de participare la concurs;
- b) procesul-verbal privind recomandarea candidaturii pentru funcția de membru, în cazul în care persoana este propusă de către o instituție;
- c) curriculum vitae cu o poză color (se prezintă și în forma electronică - email: [aparatul@csm.md](mailto:aparatul@csm.md));
- d) copia buletinului de identitate;
- e) copiile diplomelor de studii și ale certificatelor de absolvire a cursurilor de perfecționare profesională și/sau de specializare;
- f) copia carnetului de muncă;
- g) certificatul medical;
- h) cazierul judiciar;
- i) referință de la ultimul loc de lucru;
- j) declarație pe venituri și proprietăți;
- k) declarație de interese personale.

**Notă:** Actele specificate la lit. g) și k) se întocmesc în baza formularelor eliberate de Secretariatul Consiliului Superior al Magistraturii.

Copiile documentelor prezentate pot fi autentificate de notar sau se prezintă împreună cu documentele originale pentru a verifica veridicitatea lor.

Cerințele de bază pentru candidați:

- a) dețin cetățenia Republicii Moldova;
- b) posedă limba de stat și limbile oficiale de comunicare interetnică vorbite în teritoriul respectiv în limitele stabilite de lege;
- c) au capacitate deplină de exercițiu;
- d) nu au antecedente penale nestinse pentru infracțiuni săvîrșite cu intenție;
- e) nu sînt privați de dreptul de a ocupa anumite funcții sau de a exercita o anumită activitate, ca pedeapsă de bază sau complementară, ca urmare a sentinței judecătorești definitive prin care s-a dispus această interdicție;
- f) cunoașterea legislației în domeniu.

3. Pentru informații suplimentare solicitanții se pot adresa colaboratorilor Secretariatului Consiliului Superior al Magistraturii (mun. Chișinău, str. M. Kogălniceanu 70 tel.: 22-30-79, 22-30-76).

4. Extrasul din hotărîre se publică în Monitorul Oficial, iar hotărîrea integrală pe site-ul Consiliului Superior al Magistraturii [www.csm.md](http://www.csm.md).

**PREȘEDINTELE CONSILIULUI  
SUPERIOR AL MAGISTRATURII**

**Nichifor COROCHII**

**Nr. 685/33. Chișinău, 30 octombrie 2012.**

**Acte ale Comisiei Electorale Centrale**
**1417 H O T Ă R Ȫ R E**
**cu privire la participarea cetățenilor la referendumul local privind revocarea primarului satului Nihoreni, raionul Rîșcani**

În baza procesului-verbal privind totalizarea rezultatelor votării din 21 octombrie 2012 la referendumul local privind revocarea primarului satului Nihoreni, raionul Rîșcani, întocmit de Consiliul electoral de circumscripție electorală sătească Nihoreni nr. 15, Comisia Electorală Centrală a constatat: în listele electorale de bază și cele suplimentare au fost incluși 2406 cetățeni, la votare au participat 566 cetățeni sau 23,52 la sută, ceea ce constituie mai puțin de 1/3 din numărul persoanelor înscrise în listele electorale.

În temeiul art. 18 și 199 din Codul electoral nr.1381-XIII din 21 noiembrie 1997, Comisia Electorală Centrală **h o t ă r ă ș t e:**

1. Se declară nevalabil referendumul local din 21 octombrie 2012 privind revocarea primarului satului Nihoreni, raionul Rîșcani.

2. Prezenta hotărîre intră în vigoare la data adoptării, se publică pe site-ul oficial al Comisiei Electorale Centrale și în Monitorul Oficial al Republicii Moldova.

**PREȘEDINTELE COMISIEI  
ELECTORALE CENTRALE**

**Iurie CIOCAN**

**Secretar**

**Andrei Volentir**

**Nr. 1483. Chișinău, 29 octombrie 2012.**

### **1418 HOTĂRÎRE** **cu privire la confirmarea persoanei responsabile** **de finanțe (trezorerul) pentru alegerile locale noi** **din 11 noiembrie 2012**

În legătură cu organizarea și desfășurarea alegerilor locale noi din data de 11 noiembrie 2012 Partidul Democrat din Moldova a înaintat Comisiei Electorale Centrale, potrivit art.38 alin. (3) din Codul electoral, un demers prin care solicită confirmarea doamnei Nina Scutaru în calitate de persoană responsabilă de finanțe (trezorer).

În conformitate cu art. 18, 26 și 38 alin. (3) din Codul electoral nr.1381-XIII din 21 noiembrie 1997, Comisia Electorală Centrală **hotărăște:**

**PREȘEDINTELE COMISIEI**  
**ELECTORALE CENTRALE**

**Secretar**

**Nr. 1484. Chișinău, 29 octombrie 2012.**

1. Se confirmă în calitate de persoană responsabilă de finanțe (trezorer) din partea Partidului Democrat din Moldova doamna Nina Scutaru pe perioada campaniei electorale pentru alegerile locale noi din 11 noiembrie 2012.

2. Prezenta hotărîre intră în vigoare la data adoptării, se publică pe site-ul oficial al Comisiei Electorale Centrale și în Monitorul Oficial al Republicii Moldova.

**Iurie CIOCAN**

**Andrei Volentir**

### **1419 HOTĂRÎRE** **cu privire la atribuirea unor mandate de consilier** **în Consiliul raional Anenii Noi**

Consiliul raional Anenii Noi, prin deciziile nr. 06/33 și 06/34 din 14 septembrie 2012, a ridicat, în legătură cu incompatibilitatea funcției, mandatele consilierilor: Barbăroșie Anatolie, ales pe lista Partidului Liberal Democrat din Moldova și Bogovic Olga, aleasă pe lista Partidului Democrat din Moldova. Astfel, au devenit vacante două mandate de consilier atribuite formațiunilor nominalizate.

În conformitate cu documentele electorale pe care le deține Comisia Electorală Centrală, mandatele de consilier în Consiliul raional Anenii Noi le revin următorilor candidați supleanți: Bujac Leonid de pe lista Partidului Liberal Democrat din Moldova și Scorțescu Veaceslav de pe lista Partidului Democrat din Moldova. Listele au fost confirmate prin hotărîrea Judecătoriei Anenii Noi din 15 iunie 2011. La atribuirea mandatelor s-a ținut cont de declarațiile candidaților supleanți Nicolaev Elena și Coteț Valeriu de pe lista

**PREȘEDINTELE COMISIEI**  
**ELECTORALE CENTRALE**

**Secretar**

**Nr. 1485. Chișinău, 29 octombrie 2012.**

Partidului Liberal Democrat din Moldova și Buga Vladimir de pe lista Partidului Democrat din Moldova, prin care aceștia refuză mandatul de consilier.

În temeiul art. 18 alin.(2) și 133 alin. (12) din Codul electoral nr.1381-XIII din 21 noiembrie 1997, Comisia Electorală Centrală **hotărăște:**

1. Se ia act de vacanța a doua mandate de consilier în Consiliul raional Anenii Noi.

2. Se atribuie mandatele de consilier în Consiliul raional Anenii Noi următorilor candidați supleanți: Bujac Leonid de pe lista Partidului Liberal Democrat din Moldova și Scorțescu Veaceslav de pe lista Partidului Democrat din Moldova.

3. Prezenta hotărîre intră în vigoare la data adoptării, se publică pe site-ul oficial al Comisiei Electorale Centrale și în Monitorul Oficial al Republicii Moldova.

**Iurie CIOCAN**

**Andrei Volentir**

### **1420 HOTĂRÎRE** **cu privire la atribuirea unui mandat de consilier** **în Consiliul comunal Onișcani, raionul Călărași**

Consiliul comunal Onișcani, prin decizia nr.05/03 din 28 septembrie 2012, a ridicat, în legătură cu incompatibilitatea funcției, mandatul consilierului Sofronovici Tatiana, aleasă pe lista Partidului Democrat din Moldova. Astfel, a devenit vacant un mandat de consilier atribuit formațiunii nominalizate.

În conformitate cu documentele electorale pe care le deține Comisia Electorală Centrală, mandatul de consilier în Consiliul comunal Onișcani îi revine candidatului supleant Bîrcă Constantin de pe lista Partidului Democrat din Moldova, confirmată prin hotărîrea Judecătoriei Călărași din 17 iunie 2011. La atribuirea mandatului s-a ținut cont de declarația candidatului supleant Cocîrță Tudor de pe lista

**PREȘEDINTELE COMISIEI**  
**ELECTORALE CENTRALE**

**Secretar**

**Nr. 1486. Chișinău, 29 octombrie 2012.**

Partidului Democrat din Moldova, prin care acesta refuză mandatul de consilier.

În temeiul art.18 alin. (2) și 133 alin. (12) din Codul electoral nr.1381-XIII din 21 noiembrie 1997, Comisia Electorală Centrală **hotărăște:**

1. Se ia act de vacanța unui mandat de consilier în Consiliul comunal Onișcani.

2. Se atribuie mandatul de consilier în Consiliul comunal Onișcani, raionul Călărași, candidatului supleant Bîrcă Constantin de pe lista Partidului Democrat din Moldova.

3. Prezenta hotărîre intră în vigoare la data adoptării, se publică pe site-ul oficial al Comisiei Electorale Centrale și în Monitorul Oficial al Republicii Moldova.

**Iurie CIOCAN**

**Andrei Volentir**

### **1421 HOTĂRÎRE** **cu privire la atribuirea unor mandate de consilier** **în Consiliul sătesc Temeleuți, raionul Călărași**

Consiliul sătesc Temeleuți, prin decizia nr.05/04 din 16 octombrie 2012, a ridicat, în legătură cu incompatibilitatea funcției, mandatele consilierilor Gonciar Elena, aleasă pe lista Partidului Liberal Democrat din Moldova și Balic Valeriu, ales pe lista Partidului Democrat din Moldova. Astfel, au devenit vacante două mandate de consilier atribuite formațiunilor nominalizate.

În conformitate cu documentele electorale pe care le deține Comisia Electorală Centrală, mandatele de consilier în Consiliul sătesc Temeleuți le revin candidaților supleanți Corolețcaia Sofia de pe lista Partidului Liberal Democrat din Moldova și David Irina de pe lista Partidului Democrat din Moldova. Listele au fost confirmate prin hotărîrea Judecătorei Călărași din 15 iunie 2011.

**PREȘEDINTELE COMISIEI  
ELECTORALE CENTRALE**

**Secretar**

**Nr. 1487. Chișinău, 29 octombrie 2012.**

În temeiul art.18 alin. (2) și 133 alin. (12) din Codul electoral nr.1381-XIII din 21 noiembrie 1997, Comisia Electorală Centrală **hotărăște:**

1. Se ia act de vacanța a două mandate de consilier în Consiliul sătesc Temeleuți.

2. Se atribuie mandatele de consilier în Consiliul sătesc Temeleuți, raionul Călărași, candidaților supleanți Corolețcaia Sofia de pe lista Partidului Liberal Democrat din Moldova și David Irina de pe lista Partidului Democrat din Moldova.

3. Prezenta hotărîre intră în vigoare la data adoptării, se publică pe site-ul oficial al Comisiei Electorale Centrale și în Monitorul Oficial al Republicii Moldova.

**Iurie CIOCAN**

**Andrei Volentir**

### **1422 HOTĂRÎRE** **cu privire la atribuirea unor mandate de consilier** **în Consiliul orășenesc Criuleni, raionul Criuleni**

Consiliul orășenesc Criuleni, prin decizia nr. 7/6 din 8 octombrie 2012, a ridicat, la cerere, mandatul consilierilor Frumosu Cezar, ales pe lista Partidului Liberal Democrat din Republica Moldova și Serghienco Iurie, ales pe lista Partidului Comunistilor din Republica Moldova. Astfel, au devenit vacante două mandate de consilier atribuite formațiunilor nominalizate.

În conformitate cu documentele electorale pe care le deține Comisia Electorală Centrală, mandatele de consilier în Consiliul orășenesc Criuleni le revin candidaților supleanți Chirilov Mihail de pe lista Partidului Liberal Democrat din Moldova și Pavliucenco Vasile de pe lista Partidului Comunistilor din Republica Moldova. Listele au fost confirmate prin hotărîrea Judecătorei Criuleni din 16 iunie 2011.

**PREȘEDINTELE COMISIEI  
ELECTORALE CENTRALE**

**Secretar**

**Nr. 1488. Chișinău, 29 octombrie 2012.**

În temeiul art. 18 alin. (2) și 133 alin. (12) din Codul electoral nr.1381-XIII din 21 noiembrie 1997, Comisia Electorală Centrală **hotărăște:**

1. Se ia act de vacanța a două mandate de consilier în Consiliul orășenesc Criuleni.

2. Se atribuie mandatele de consilier în Consiliul orășenesc Criuleni, raionul Criuleni, candidaților supleanți Chirilov Mihail de pe lista Partidului Liberal Democrat din Moldova și Pavliucenco Vasile de pe lista Partidului Comunistilor din Republica Moldova.

3. Prezenta hotărîre intră în vigoare la data adoptării, se publică pe site-ul oficial al Comisiei Electorale Centrale și în Monitorul Oficial al Republicii Moldova.

**Iurie CIOCAN**

**Andrei Volentir**

### **1423 HOTĂRÎRE** **cu privire la atribuirea unui mandat de consilier** **în Consiliul sătesc Climăuți, raionul Dondușeni**

Consiliul sătesc Climăuți, prin decizia nr. 3/4 din 19 septembrie 2012, a declarat vacant mandatul consilierului Corneiciuc Veaceslav, ales pe lista Partidului Comunistilor din Republica Moldova, în legătură cu decesul acestuia. Astfel, a devenit vacant un mandat de consilier atribuit formațiunii nominalizate.

În conformitate cu documentele electorale pe care le deține Comisia Electorală Centrală, mandatul de consilier în Consiliul sătesc Climăuți îi revine candidatului supleant Codău Vladimir de pe lista Partidului Comunistilor din Republica Moldova, confirmată prin hotărîrea Judecătorei Dondușeni din 24 iunie 2011.

**PREȘEDINTELE COMISIEI  
ELECTORALE CENTRALE**

**Secretar**

**Nr. 1489. Chișinău, 29 octombrie 2012.**

În temeiul art. 18 alin. (2) și 133 alin. (12) din Codul electoral nr.1381-XIII din 21 noiembrie 1997, Comisia Electorală Centrală **hotărăște:**

1. Se ia act de vacanța unui mandat de consilier în Consiliul sătesc Climăuți.

2. Se atribuie mandatul de consilier în Consiliul sătesc Climăuți, raionul Dondușeni, candidatului supleant Codău Vladimir de pe lista Partidului Comunistilor din Republica Moldova.

3. Prezenta hotărîre intră în vigoare la data adoptării, se publică pe site-ul oficial al Comisiei Electorale Centrale și în Monitorul Oficial al Republicii Moldova.

**Iurie CIOCAN**

**Andrei Volentir**

**1424 HOTĂRÎRE**  
**cu privire la atribuirea unui mandat de consilier**  
**în Consiliul orășenesc Ungheni, raionul Ungheni**

Consiliul orășenesc Ungheni, prin decizia nr. 7/24 din 12 octombrie 2012, a ridicat, în legătură cu incompatibilitatea funcției, mandatul consilierului Rotaru Natalia, aleasă pe lista Partidului Liberal. Astfel, a devenit vacant un mandat de consilier atribuit formațiunii nominalizate.

În conformitate cu documentele electorale pe care le deține Comisia Electorală Centrală, mandatul de consilier în Consiliul orășenesc Ungheni îi revine candidatului supleant Mutu Denis de pe lista Partidului Liberal, confirmată prin hotărârea Judecătoria Ungheni din 15 iunie 2011. La atribuirea mandatului s-a ținut cont de declarația candidatului supleant Iucal Vasile, prin care acesta refuză mandatul de consilier.

**PREȘEDINTELE COMISIEI**  
**ELECTORALE CENTRALE**

**Secretar**

**Nr. 1490. Chișinău, 29 octombrie 2012.**

În temeiul art. 18 alin. (2) și 133 alin. (12) din Codul electoral nr. 1381-XIII din 21 noiembrie 1997, Comisia Electorală Centrală

**hotărăște:**

1. Se ia act de vacanța unui mandat de consilier în Consiliul orășenesc Ungheni.

2. Se atribuie mandatul de consilier în Consiliul orășenesc Ungheni, raionul Ungheni, candidatului supleant Mutu Denis de pe lista Partidului Liberal.

3. Prezenta hotărâre intră în vigoare la data adoptării, se publică pe site-ul oficial al Comisiei Electorale Centrale și în Monitorul Oficial al Republicii Moldova.

**Iurie CIOCAN**

**Andrei Volentir**

**1425 HOTĂRÎRE**  
**cu privire la atribuirea unor mandate de consilier**  
**în Consiliul raional Florești**

Consiliul raional Florești, prin decizia nr. 08/26 din 11 octombrie 2012, a ridicat, în legătură cu incompatibilitatea funcției, mandatele consilierilor: Caraulan Steliana și Ribacioc Tatiana, alese pe lista Partidului Comunistilor din Republica Moldova, Bodiu Aurica și Godonoagă Natalia, alese pe lista Partidului Liberal Democrat din Moldova și Rusu Svetlana, aleasă pe lista Partidului Democrat din Moldova. Astfel, au devenit vacante cinci mandate de consilier atribuite formațiunilor nominalizate.

În conformitate cu documentele electorale pe care le deține Comisia Electorală Centrală, mandatele de consilier în Consiliul raional Florești le revin următorilor candidați supleanți: Bizniuc Natalia și Grișca Galina de pe lista Partidului Comunistilor din Republica Moldova, Sochircă Sergiu și Ohoțchi Constantin de pe lista Partidului Liberal Democrat din Moldova și Pegza Ion de pe lista Partidului Democrat din Moldova. Listele au fost confirmate prin hotărârea Judecătoria Florești din 17 iunie 2011. La atribuirea mandatelor s-a ținut cont de declarațiile candidaților supleanți

**PREȘEDINTELE COMISIEI**  
**ELECTORALE CENTRALE**

**Secretar**

**Nr. 1491. Chișinău, 29 octombrie 2012.**

Afonin Arcadie, Celpan Vladimir și Pascari Alexei de pe lista Partidului Comunistilor din Republica Moldova, Nichiforciuc Valeriu și Romaniuc Vera de pe lista Partidului Democrat din Moldova, prin care aceștia refuză mandatul de consilier.

În temeiul art. 18 alin. (2) și 133 alin. (12) din Codul electoral nr. 1381-XIII din 21 noiembrie 1997, Comisia Electorală Centrală

**hotărăște:**

1. Se ia act de vacanța a cinci mandate de consilier în Consiliul raional Florești.

2. Se atribuie mandatele de consilier în Consiliul raional Florești următorilor candidați supleanți: Bizniuc Natalia și Grișca Galina de pe lista Partidului Comunistilor din Republica Moldova, Sochircă Sergiu și Ohoțchi Constantin de pe lista Partidului Liberal Democrat din Moldova și Pegza Ion de pe lista Partidului Democrat din Moldova.

3. Prezenta hotărâre intră în vigoare la data adoptării, se publică pe site-ul oficial al Comisiei Electorale Centrale și în Monitorul Oficial al Republicii Moldova.

**Iurie CIOCAN**

**Andrei Volentir**

**1426 HOTĂRÎRE**  
**cu privire la atribuirea unui mandat de consilier**  
**în Consiliul orășenesc Ialoveni, raionul Ialoveni**

Consiliul orășenesc Ialoveni, prin decizia nr. 07-07 din 12 octombrie 2012, a ridicat, la cerere, mandatul consilierului Popescu Lilian, ales pe lista Partidului Liberal. Astfel, a devenit vacant un mandat de consilier atribuit formațiunii nominalizate.

În conformitate cu documentele electorale pe care le deține Comisia Electorală Centrală, mandatul de consilier în Consiliul orășenesc Ialoveni îi revine candidatului supleant Buhai Vitalie de pe lista Partidului Liberal, confirmată prin hotărârea Judecătoria Ialoveni din 6 iunie 2011.

În temeiul art. 18 alin. (2) și 133 alin. (12) din Codul

**PREȘEDINTELE COMISIEI**  
**ELECTORALE CENTRALE**

**Secretar**

**Nr. 1492. Chișinău, 29 octombrie 2012.**

electoral nr. 1381-XIII din 21 noiembrie 1997, Comisia Electorală Centrală

**hotărăște:**

1. Se ia act de vacanța unui mandat de consilier în Consiliul orășenesc Ialoveni.

2. Se atribuie mandatul de consilier în Consiliul orășenesc Ialoveni, raionul Ialoveni, candidatului supleant Buhai Vitalie de pe lista Partidului Liberal.

3. Prezenta hotărâre intră în vigoare la data adoptării, se publică pe site-ul oficial al Comisiei Electorale Centrale și în Monitorul Oficial al Republicii Moldova.

**Iurie CIOCAN**

**Andrei Volentir**



## Acte ale Băncii Naționale a Moldovei

### 1427 H O T Ă R Î R E

#### **cu privire la modificarea și completarea Regulamentului cu privire la modul de întocmire și prezentare a rezultatelor auditului**

În temeiul art. 5 lit.d), art.11, art.44 și alin.(1) art.47 din Legea nr.548-XIII din 21 iulie 1995 cu privire la Banca Națională a Moldovei (Monitorul Oficial al Republicii Moldova, 1995, nr. 56-57, art. 624), cu modificările și completările ulterioare și art.34 și art.40 din Legea instituțiilor financiare nr.550-XIII din 21 iulie 1995 (republicată în Monitorul Oficial al Republicii Moldova, 2011, nr.78-81, art. 199), cu modificările și completările ulterioare, Consiliul de administrație al Băncii Naționale a Moldovei

#### **HOTĂRĂȘTE:**

Regulamentul cu privire la modul de întocmire și prezentare a rezultatelor auditului, aprobat de Consiliul de administrație al Băncii Naționale a Moldovei, proces-verbal nr.28 din 8 august 1997 (Monitorul Oficial al Republicii Moldova, 1997, nr.64-65, art.104), cu modificările și completările ulterioare, se modifică și se completează după cum urmează:

1. Pe tot parcursul Regulamentului cuvintele „firma de audit” se substituie cu cuvintele „societatea de audit” la cazul și numărul respectiv.

2. La Capitolul I cuvintele „articolul 7 din” se exclud.

3. La Capitolul II:

1) punctul 2 se exclude;

2) la punctul 3 textul „despre desfășurarea activității de audit a instituțiilor financiare, eliberată în conformitate cu legislația în vigoare și certificatul de calificare a auditorului bancar emis de către comisia de atestare de pe lângă Banca Națională a Moldovei” se substituie cu textul „pentru

desfășurarea activității de audit, eliberată în conformitate cu legislația în vigoare și certificatul de calificare al auditorului instituțiilor financiare eliberat de Banca Națională”;

3) la punctul 4:

a) la subpunctul 2) după cuvântul „licenței” se completează cu textul „pentru desfășurarea activității de audit și”, iar textul „, în cazul în care auditul va fi efectuat de către o firmă de audit independentă” se substituie cu textul „aferent prestării serviciilor, încheiat între bancă și societatea de audit independentă”;

b) subpunctul 3) se exclude;

c) la subpunctul 4) textul „numirea” se substituie cu textul „confirmarea”, iar textul „expertul contabil sau a contabilului autorizat” se exclude;

4) la punctul 5 textul „expertul contabil sau contabilul autorizat” se exclude, după cuvintele „avizul” se completează cu cuvântul „(opinia)”, textul „articolul 15 (3) din Legea cu privire la activitatea de audit” se substituie cu sintagma „Legea privind activitatea de audit”, iar sintagma „(Departamentului Reglementare și Supraveghere Bancară)” se exclude.

4. La Capitolul III punctul 2 sintagma „și Standardele Naționale de Contabilitate din Republica Moldova elaborate în baza celor internaționale” se substituie cu sintagma „și Standardele Internaționale de Raportare Financiară”.

5. La Capitolul VI punctul 2 textul „(expertul contabil sau contabilul autorizat)” se exclude.

**PREȘEDINTELE  
CONSILIULUI DE ADMINISTRAȚIE  
AL BĂNCII NAȚIONALE A MOLDOVEI**

**Dorin DRĂGUȚANU**

Nr. 195. Chișinău, 23 august 2012.

ÎNREGISTRAT:  
ministrul justiției  
al Republicii Moldova  
Oleg Efrim  
nr.898 din 05.11.2012

### 1428 H O T Ă R Î R E

#### **cu privire la modificarea și completarea Regulamentului nr.33/09-01 cu privire la acordarea creditelor de către bănci funcționarilor săi**

În temeiul art. 5 lit.d), art.11 și art.44 din Legea nr.548-XIII din 21 iulie 1995 cu privire la Banca Națională a Moldovei (Monitorul Oficial al Republicii Moldova, 1995, nr. 56-57, art. 624), cu modificările și completările ulterioare și art.31 și art.40 din Legea instituțiilor financiare nr.550-XIII din 21 iulie 1995 (republicată în Monitorul Oficial al Republicii Moldova, 2011, nr.78-81, art. 199), cu modificările și completările ulterioare, Consiliul de administrație al Băncii Naționale a Moldovei

#### **HOTĂRĂȘTE:**

Regulamentul nr.33/09-01 cu privire la acordarea creditelor de către bănci funcționarilor săi, aprobat de Consiliul de administrație al Băncii Naționale a Moldovei, proces-verbal nr.43 din 18 septembrie 1996 (Monitorul Oficial al Republicii Moldova, 1996, nr.64, art. 81), cu modificările ulterioare, se modifică și se completează după cum urmează:

1. La Capitolul II, punctul 1 sintagma „Regulamentul privind tranzacții cu persoane afiliate băncii nr.1/09” se substituie cu sintagma „Regulamentul privind tranzacțiile

băncii cu persoanele sale afiliate, aprobat prin Hotărârea Consiliului de administrație al Băncii Naționale a Moldovei nr. 297 din 30 decembrie 2009 (Monitorul Oficial al Republicii Moldova, 2010, nr.27-28, art. 102), cu modificările și completările ulterioare”.

2. La Capitolul IV:

1) punctul 1 textul „Datoria totală la creditele acordate (conform definiției date la Regulamentul cu privire la creditele „mari”, proces-verbal nr. 37 din 1 decembrie 1995) funcționarilor” se substituie cu textul „Expunerea totală a băncii față de funcționarii”;

2) se completează cu punctul 3<sup>1</sup> cu următorul cuprins:  
„3<sup>1</sup> Băncile, prezintă la Banca Națională informația cu privire la creditele acordate funcționarilor băncii în conformitate cu cerințele actelor normative ale Băncii Naționale a Moldovei aferente raportării.”.

3. Capitolul VI se exclude.

**PREȘEDINTELE  
CONSILIULUI DE ADMINISTRAȚIE  
AL BĂNCII NAȚIONALE A MOLDOVEI**

**Dorin DRĂGUȚANU**

Nr. 196. Chișinău, 23 august 2012.

## **1429 HOTĂRÎRE** **cu privire la modificarea și completarea Regulamentului** **cu privire la contopirea sau absorbția băncilor** **din Republica Moldova**

În temeiul art. 5 lit.d), art.11 și art.44 din Legea nr.548-XIII din 21 iulie 1995 cu privire la Banca Națională a Moldovei (Monitorul Oficial al Republicii Moldova, 1995, nr. 56-57, art. 624), cu modificările și completările ulterioare și art.13<sup>1</sup>, art.16 și art.40 din Legea instituțiilor financiare nr.550-XIII din 21 iulie 1995 (republicată în Monitorul Oficial al Republicii Moldova, 2011, nr.78-81, art. 199), cu modificările și completările ulterioare, Consiliul de administrație al Băncii Naționale a Moldovei

### **HOTĂRĂȘTE:**

Regulamentul cu privire la contopirea sau absorbția băncilor din Republica Moldova, aprobat prin Hotărârea Consiliului de administrație al Băncii Naționale a Moldovei nr. 143 din 2 iunie 2000 (Monitorul Oficial al Republicii Moldova, 2000, nr.65-67, art.230), cu modificările și completările ulterioare, se modifică și se completează, după cum urmează:

**PREȘEDINTELE**  
**CONSILIULUI DE ADMINISTRAȚIE**  
**AL BĂNCII NAȚIONALE A MOLDOVEI**

**Dorin DRĂGUȚANU**

Nr. 197. Chișinău, 23 august 2012.

## **1430 HOTĂRÎRE** **cu privire la modificarea și completarea Regulamentului** **cu privire la deținerea de către bănci a cotelor** **în capitalul unităților economice**

În temeiul art. 5 lit.d), art.11 și art.44 din Legea nr.548-XIII din 21 iulie 1995 cu privire la Banca Națională a Moldovei (Monitorul Oficial al Republicii Moldova, 1995, nr. 56-57, art. 624), cu modificările și completările ulterioare și art.15 alin.(3) și (4) și art.40 din Legea instituțiilor financiare nr.550-XIII din 21 iulie 1995 (republicată în Monitorul Oficial al Republicii Moldova, 2011, nr.78-81, art. 199), cu modificările și completările ulterioare, Consiliul de administrație al Băncii Naționale a Moldovei

### **HOTĂRĂȘTE:**

Regulamentul cu privire la deținerea de către bănci a cotelor în capitalul unităților economice, aprobat prin Hotărârea Consiliului de administrație al Băncii Naționale a Moldovei nr.81 din 9 aprilie 1998 (Monitorul Oficial al Republicii Moldova, 1998, nr.49, art. 151), cu modificările și completările ulterioare, se modifică și se completează după cum urmează:

1. Pe tot parcursul Regulamentului cuvintele „prolongărilor” și „creditului prolongat” se substituie cu cuvintele „prelungirilor” și „activului prelungit” la cazul și numărul respectiv.

2. La Capitolul I, punctul 1 numărul „53” se substituie cu numărul „40”.

3. La Capitolul II:

1) la punctul 3 textul „achiziționate de bancă în schimbul rambursării creditului acordat de ea (transmiterea în posesiunea băncii a cotei de participare, pentru a fi vîndută în cadrul exercitării dreptului de gaj). Modul de efectuare a astfel de conversiuni este stabilit în capitolul V al prezentului Regulament” se substituie cu textul „transmise în posesiune/achiziționate în schimbul rambursării datoriei. Banca poate să dispună de astfel de cote în condițiile și exigențele similare imobilizărilor corporale stipulate în Capitolul IV din Regulamentul cu privire la investițiile băncilor în imobilizări corporale, aprobat prin Hotărârea Consiliului de administrație al Băncii Naționale a Moldovei nr.384 din 23 decembrie

1999 (Monitorul Oficial al Republicii Moldova, 2000, nr.1-4, art.4), cu modificările și completările ulterioare”;

2) la punctul 5 după cuvîntul „economice,” se completează cu textul „, precum și dispoziției cotelor de participare la capitalul unităților economice transmise în posesiune/achiziționate în schimbul rambursării datoriei”, iar după cuvîntul „investiției” se completează cu textul „/transmiterii în posesiunea băncii/achiziționate în schimbul rambursării datoriei”.

4. Capitolul V se exclude.

5. La Capitolul VII punctul 2 sintagma „Instrucțiunea Băncii Naționale a Moldovei cu privire la modul de întocmire și prezentare a rapoartelor financiare” se substituie cu textul „cerințele actelor normative ale Băncii Naționale a Moldovei aferente raportării”.

6. La Anexă:

1) Capitolul I va avea următorul cuprins:

**„I Noțiuni utilizate în informația privind expunerile „mari”**

**Expunerea totală** a unității economice este similară noțiunii de „expunere totală a băncii” stipulată în pct. D din Regulamentul cu privire la expunerile „mari, aprobat de Consiliul de administrație al Băncii Naționale a Moldovei, proces-verbal nr.37 din 1 decembrie 1995 (Monitorul Oficial al Republicii Moldova, 1995, nr.70, art.31), cu modificările și completările ulterioare”.

**Expunerea netă** a unității economice este similară noțiunii de „expunere netă” stipulată în pct.E din Regulamentul cu privire la expunerile „mari”.

**Expunerea mare** a unității economice constituie expunerea netă față de o persoană sau un grup de persoane care acționează în comun și alcătuind 10 la sută sau mai mult din capitalul propriu al unității economice.”;

2) la Capitolul II:

a) la alineatul 11 sintagma „Regulamentul cu privire la creditele expirate” se substituie cu sintagma „Regulamentul

cu privire la clasificarea activelor și angajamentelor condiționale, aprobat prin Hotărârea Consiliului de administrație al Băncii Naționale a Moldovei nr.231 din 27 octombrie 2011 (Monitorul Oficial al Republicii Moldova, 2011, nr.216 - 221, art.2007)”;

b) alineatul 15 va avea următorul cuprins:

„**Tipul de asigurare (coloana 11)**. Se indică sursa principală de asigurare pentru fiecare expunere aparte, utilizând sistemul de codificare de mai jos. În cazul în care se folosesc câteva tipuri de asigurare, în coloana dată se indică tipurile principale de asigurare.

- |   |  |   |   |
|---|--|---|---|
| 0 | – fără asigurare                                     | 4 | – automobile personale  |
| 1 | – imobil rezidențial                                 | 5 | – utilaj, echipament  |
| 2 | – imobil comercial                                   | 6 | – depozite bancare  |
| 3 | – averea personală, inclusiv obiecte de giuvaiererie | 7 | – valori mobiliare investiționale   |
|   |  | 8 | – șeptel, produse agricole, vegetale, alimentare  |
|   |  | 9 | – altele  |
|   |  | A | – garanții ale Guvernului RM sau ale Guvernului unei țări-membre a Organizației de Colaborare Economică și Dezvoltare |
|   |  | B | – valori mobiliare de stat  |
|   |  | C | – garanțiile organizațiilor internaționale și ale băncilor multilaterale de dezvoltare.”.                             |

**PREȘEDINTELE  
CONSILIULUI DE ADMINISTRAȚIE  
AL BĂNCII NAȚIONALE A MOLDOVEI**

**Dorin DRĂGUȚANU**

**Nr. 198. Chișinău, 23 august 2012.**